

Sebastopol

Inspired.

Simple yet engaging. Solid yet light. Both surface and storage. Sebastopol redefines the occasional table. It moves easily and invites interaction. Pull it closer to make it your own. Push several together to create a generous centerpiece for groups.

Gut durchdacht.

Einfach und doch verlockend. Robust und dennoch offen. Sowohl Fläche als auch Stauraum. Sebastopol definiert den Beistelltisch neu. Er ist einfach zu bewegen und fördert den Dialog. Um ausreichend Platz für Gruppen zu schaffen, stellen Sie einfach mehrere Tische aneinander.

Bien pensée.

Simple mais attrayante. Massive et pourtant légère. Espace personnel et rangement. Sebastopol redéfinit la table basse. Se déplace facilement et invite à l'interaction. Assemblez-en plusieurs pour créer un espace central convivial ou un élément linéaire de rangement.

Bien pensada.

Simple pero atractiva. Maciza aunque ligera. Espacio personal y clasificación. Sebastopol renueva el concepto de mesa baja. Se desplaza fácilmente y favorece la interacción. Monte varias mesas juntas para crear un espacio central amplio y acogedor.

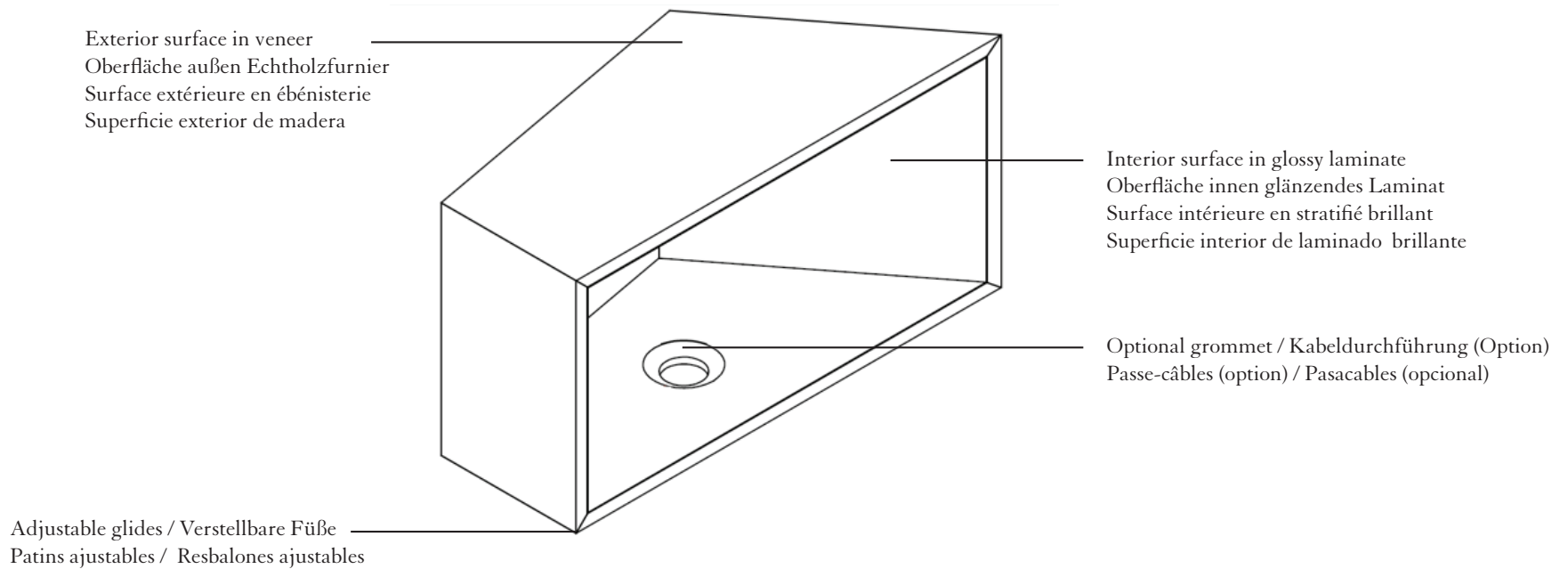

How do I use and maintain my product?

This product must not be used outside of the normal conditions of use shown below. Normal recommended use for this table is compliant with the standard EN 15372.

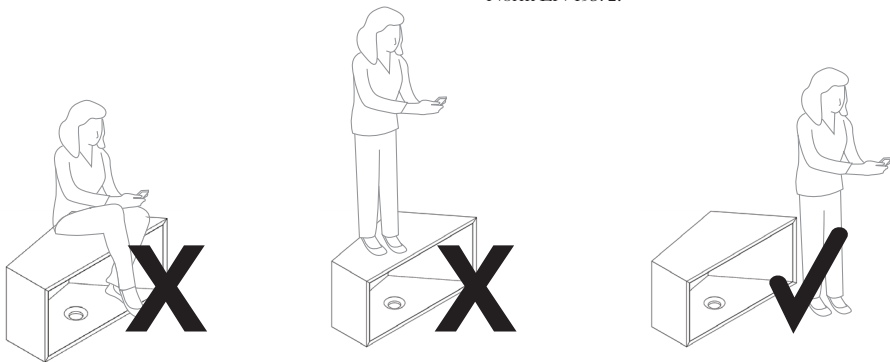

Produktverwendung und pflege

Das Produkt darf nur unter den unten gezeigten normalen Verwendungsbedingungen eingesetzt werden. Die empfohlene normale Verwendung des Tisches entspricht der Norm EN 15372.

Comment utiliser et entretenir votre produit?

Ce produit ne doit pas être utilisé en dehors des conditions d'utilisation normales présentées ci-dessous. L'utilisation normale recommandée pour cette table est conforme à la norme EN 15372.

¿Cómo utilizar y mantener su producto?

Este producto debe utilizarse en las condiciones de uso que se detallan más abajo. El uso normal recomendado para esta mesa cumple con la norma EN 15372.

Maintenance

VENEER

1. Clean surfaces with a soft damp cloth. Use another soft cloth to remove any traces of water from the surface.
2. Always buff the surface in the direction of the wood grain.
3. Avoid extreme temperatures and humidity.
4. Never use silicone-based, ammonia-based or oil-based products.
5. Please note that the finishes used by Coalesse require no polishing. Polishing only provides a temporary shine by depositing a layer of film on the surface, which shows up finger marks.
6. The metallic surfaces of your furniture can be cleaned with a soft cloth.

GLOSSY LAMINATE

1. Clean with hot soapy water, and if necessary with a non-abrasive household cleaning agent.
2. Rinse with clean water and dry the surface without leaving traces of water.

Oil or grease stains left too long on the surface may be difficult to remove properly. Never clean these stains with abrasive products, as this may cause permanent damage to the surface.

In these cases, first use a special cleaning agent to deep clean the surface, respecting the product's safety instructions and operating guidelines. Then clean the surface as indicated above.

Pflege

FURNIER

1. Mit einem weichen, leicht mit Wasser angefeuchtetem Tuch reinigen. Mit einem weiteren weichen Tuch abtrocknen, so dass kein Wasser auf der Oberfläche zurückbleibt.
2. Die Platte immer in Richtung der Maserung abwischen.
3. Extreme Temperaturen und Feuchtigkeit vermeiden.
4. Keine Produkte auf Basis von Silikon, Ammoniak oder Öl verwenden.
5. Bitte beachten Sie, dass die von Coalesse angebotenen Oberflächen keiner Politur bedürfen. Eine Politur würde nur einen kurzfristigen Glanz hervorbringen und Fingerabdrücke würden durch die Ablagerung eines Films auf der Oberfläche deutlicher sichtbar. 6. Die Metallbestandteile der Möbel mit einem weichen Tuch reinigen.

GLÄNZENDES LAMINAT

1. Mit heißem Seifenwasser reinigen oder alternativ einen nicht scheuernden Allzweckreiniger verwenden.
2. Die Oberfläche mit klarem Wasser abspülen und trockenreiben.

Bereits seit langem auf der Oberfläche befindliche Fett- oder Ölflecken lassen sich manchmal nur sehr schwer vollständig entfernen. Scheuernde Reinigungsmittel sind unter allen Umständen zu vermeiden, da sie die feine Oberfläche unwiderruflich beschädigen können.

Vielmehr sollte zunächst eine Grundreinigung mit einem Spezialreiniger vorgenommen werden. Dabei stets die Sicherheitsanweisungen und Gebrauchsanweisung beachten. Anschließend die Oberfläche wie oben beschrieben reinigen

Entretien

ÉBÉNISTERIE

1. Nettoyez les surfaces avec un chiffon doux légèrement mouillé. Utiliser un autre chiffon doux pour enlever toute trace d'eau de la surface.
2. Frottez la surface toujours dans le sens du fil du bois.
3. Évitez les températures extrêmes et lieux humides.
4. N'utilisez jamais de produits à base de silicones, d'ammoniaque ou d'huile.
5. Les finitions utilisées par Coalesse ne nécessitent pas de cirage. Le cirage n'apporte qu'un lustre temporaire en déposant un film sur la surface et fait ressortir les traces de doigts.
6. Les surfaces métalliques de votre mobilier se nettoient avec un chiffon doux.

STRATIFIÉ BRILLANT

1. Nettoyez avec de l'eau savonneuse chaude, éventuellement avec un produit ménager courant non abrasif.
2. Rincez à l'eau claire et séchez la surface sans laisser des traces d'eau.

Les taches d'huile ou de graisse restées trop longtemps sur la surface peuvent être difficiles à enlever correctement. Ne nettoyez en aucun cas ces taches avec des produits abrasifs, cela pourrait irrémédiablement endommager la surface.

Utilisez dans ce cas un nettoyeur spécial pour réaliser un premier nettoyage de fond en respectant les consignes de sécurité et le mode d'emploi du produit. Nettoyez ensuite la surface comme indiqué ci-dessus.

Mantenimiento

MADERA

1. Limpie las superficies con un paño suave humedecido. Emplee otro paño suave para eliminar toda presencia de agua de la superficie.
2. Frote siempre la superficie en el sentido del filo de la madera.
3. Evite la humedad y las temperaturas extremas.
4. No use nunca productos a base de silicona, amoníaco o aceite.
5. Tenga en cuenta que los acabados de Coalesse no requieren la aplicación de cera. Las ceras, al depositar una película en la superficie, proporcionan un brillo poco duradero y resaltan las marcas de dedos.
6. Las superficies metálicas del mueble se limpian con un paño suave.

LAMINADO BRILLANTE

1. Limpie con agua jabonosa caliente o, en caso necesario, con un producto de limpieza corriente no abrasivo.
2. Enjuague con agua limpia y seque la superficie sin dejar ninguna señal de agua.

Las manchas de aceite o grasa que hayan permanecido demasiado tiempo en la superficie pueden resultar difíciles de quitar del todo. No limpie nunca este tipo de manchas con productos abrasivos, ya que podría producir daños sin solución en la superficie.

Emplee en su lugar un producto limpiador especial para una primera limpieza a fondo, respetando las instrucciones de seguridad y el modo de empleo del producto. A continuación, limpie la superficie como se indica más arriba.