

Bivi®

Betriebsanleitung



Originalbetriebsanleitung

Impressum

Hersteller

Steelcase AG
Briener Straße 42
80333 München
Deutschland

Telefon: +49 89 2488146 2000

E-Mail: info@steelcase.de
www.steelcase.de

Copyright

Auszüge oder Kopien dürfen ohne vorherige schriftliche Genehmigung von Steelcase nicht an Dritte weitergegeben oder in einer anderen publizistischen Form verwendet werden.

Als Teil einer technischen Dokumentation unterliegt sie dem in Deutschland gültigen Urheberrecht.

Haftung

Unter einer oder mehreren der folgenden Bedingungen kann es zu einem Haftungsausschluss der Firma Steelcase kommen:

- Bestimmungswidriger Gebrauch des Produktes.
- Einsatz des Produktes, der über das Maß einer sinnvollen Zweckbestimmung als Büromöbel geht.
- Betreiben des Produktes mit defekten oder funktionsuntüchtigen Sicherheits- und Schutzvorrichtungen;
- Unsachgemäße Montage durch nicht autorisiertes Fachpersonal.
- Verwendung von Bauteilen und Adaptionen, die nicht von Steelcase stammen. Bei fremdbezogenen Teilen ist nicht gewährleistet, dass sie beanspruchungs- und sicherheitsgerecht konstruiert und gefertigt sind.
- Planungen von Drittanbietern, die nachweislich zu einem Fehlgebrauch des Produktes führen.
- Nicht genehmigte Änderungen des Produktes in seiner Konstruktion und Ausführungsweise.
- Belastungen des Produktes, die über die vom Hersteller angegebenen Belastungsgrenzen gehen.
- Unsachgemäße Instandhaltung, Instandhaltung durch Dritte sowie Instandhaltung durch nicht qualifiziertes Fachpersonal.
- Mangelhafte Überwachung der Produktkomponenten (Funktionskontrollen).
- Unsachgemäße Entsorgung und Rückführung des Produktes oder der Verpackung in den Wertstoffkreislauf.
- Weiterverkauf an Dritte, wenn diesem/diesen die Betriebsanleitung nicht mitgeliefert wird.
- Katastrophenfälle durch Fremdkörpereinwirkung und höhere Gewalt.

Prüfen Sie regelmäßig alle Bauteile und wenden Sie sich bei Beschädigungen unbedingt an autorisiertes Fachpersonal oder unsere Service-Hotline (siehe *Reparaturen und Ersatzteile* auf Seite 53).

Bei umfangreichen Montage-, Wartungs- und Entsorgungstätigkeiten ist unbedingt für diese Aufgaben qualifiziertes Fachpersonal heranzuziehen.

Weitere Informationen und Hinweise finden Sie unter den jeweiligen Themen in den weiteren Kapiteln dieser Betriebsanleitung.

Produkt

Das Büromöbelprogramm **Bivi** von Steelcase unterliegt in seiner Fertigung und in seinem Vertrieb einer ständigen Qualitätskontrolle. Somit wird die fehlerfreie Funktionalität gewährleistet.

Die Produkte sind nach dem Stand der Technik (in Deutschland zum Zeitpunkt der Konstruktion) und den anerkannten sicherheitstechnischen Regeln konstruiert und gefertigt, trotzdem können Gefahren entstehen. Beachten Sie hierzu die jeweiligen Sicherheitshinweise! Störungen, die die Sicherheit beeinträchtigen können, sind umgehend zu beseitigen. Änderungen an den Produkten aus technischen Gründen behalten wir uns vor.

Steelcase wendet ein Qualitätsmanagement-System an, das die Forderungen der DIN EN ISO 9001 erfüllt.

Das Produkt erfüllt die Anforderungen gemäß EN 527.

Steelcase führt das Öko-Audit-Siegel für das „EG-System für das Umweltmanagement und die Umweltbetriebsführung“.

Inhalt

Seite

Impressum	2
Copyright	2
Haftung	2
Produkt.....	3
Zu dieser Betriebsanleitung	7
Zweck der Betriebsanleitung	7
Textgestaltung	7
Sicherheits- und Warnhinweise	8
Sicherheit.....	9
Bestimmungsgemäße Verwendung	9
Vorhersehbarer Fehlgebrauch.....	9
Sicherheitsvorschriften	9
Benutzer mit Einschränkungen.....	9
Produktbeschreibung.....	10
Technische Daten.....	10
Hauptelemente	10
Optionale Elemente und Zubehör.....	11
Typenschild	14
CE-Label für Elektrifizierung.....	14
Komponenten	15
Schreibtisch <i>Bivi</i> im Überblick	16
Transport und Lagerung	17
Sicherheitsvorschriften	17
Zwischenlagerung.....	17
Aufstellung und Montage	18
Sicherheitsvorschriften	18
Lieferung prüfen.....	18
Verpackungsmaterial entsorgen	18
Büromöbelsystem <i>Bivi</i> aufstellen.....	18
Einzelarbeitsplatz.....	19
Elektrische Komponenten.....	20

Arbeitsplatz erweitern	21
Doppelarbeitsplatz	22
Anbauplatten.....	23
Halbrunde Anbauplatte	23
Trapezförmige Anbauplatte	24
Optionale Elemente und Zubehör montieren	25
Aufsatzbogen	25
Quertraverse mit Knieraumblende.....	26
Stehhöhe	27
Fußablage.....	28
Sofa.....	29
Aufsatzregal	30
Seitlicher Stauraum	31
Monitorhalter	32
Adapter für Bildschirmhalter Plurio	33
Baldachin	34
Skateboardhalter	35
Fahrradhalter	36
CPU-Halter	37
Ablageboard	38
Pflanzgefäß.....	39
Aufsatzwand	40
Fest montierte Aufsatzwand	40
Freistehende Aufsatzwand	41
Haken.....	42
Mobile Ablage	42
Büromöbelsystem <i>Bivi</i> vorübergehend zerlegen und wieder aufbauen	43
Büromöbelsystem zerlegen	43
Büromöbelsystem wieder aufbauen	43
Bedienung und Einstellungen	44
Sicherheitsvorschriften	44
Höhenausgleich durchführen.....	46
Fahrradhalter	46
Pflanzgefäß.....	46
Freistehende Aufsatzwand	47

Haken.....	47
Mobile Ablage	47
Fehler und Störungen	48
Instandhaltung	49
Sicherheitsvorschriften	49
Funktionskontrollen.....	49
Tabelle Funktionskontrollen.....	49
Instandhaltungsarbeiten	50
Haftungsausschluss	50
Reinigung und Pflege	51
Büromöbelsystem endgültig entsorgen.....	52
Kundendienst.....	53
Lieferung, Aufstellung, Einweisung	53
Reparaturen und Ersatzteile	53
Service-Hotline	53

Zu dieser Betriebsanleitung

Steelcase stellt diese Betriebsanleitung im Internet zur Verfügung unter folgender Adresse:

www.steelcase.com/eu-en/Bivi-user-manual

Zweck der Betriebsanleitung

Die vorliegende Betriebsanleitung informiert über Komponenten, Funktion, Bedienung und Instandhaltung des Büromöbelsystems **Bivi** und seiner Komponenten.

Bei Funktionsstörungen dient sie als Hilfestellung bei der Fehlersuche und -behebung.

Die Sicherheitshinweise dienen der Vermeidung von Personenschäden und Sachschäden.

Die Benutzer des Büromöbelsystems **Bivi** sind verpflichtet, diese Sicherheitshinweise zur Kenntnis zu nehmen und stets zu beachten.

Für Schäden und Betriebsstörungen, die sich aus der Nichtbeachtung der Betriebsanleitung ergeben, übernimmt Steelcase keine Haftung und keine Garantie!

Diese Betriebsanleitung ist Bestandteil des Büromöbelsystems **Bivi**. Sie ist nur als komplette Unterlage gültig. Auch bei einem Weiterverkauf des Büromöbelsystems gehört diese Betriebsanleitung zum Lieferumfang.

Textgestaltung

- Aufzählung
 - Aufzählung innerhalb einer Liste oder Handlungsschritten
- ⇒ Handlungsschritt
 - ↓ Handlungsfolge



Hier stehen Tipps und hilfreiche Informationen.

Zu dieser Betriebsanleitung

Sicherheits- und Warnhinweise



Zur Vermeidung von Personen- und Sachschäden enthält diese Betriebsanleitung an den entsprechenden Stellen Warnhinweise. Die Symbole und Signalwörter haben folgende Bedeutung:

 GEFAHR	
	Gefahr Gefahrenquelle => Maßnahmen zur Vermeidung

Hinweis auf eine unmittelbar gefährliche Situation, die zum Tod oder zu schweren Verletzungen führt, wenn die Sicherheitsmaßnahmen nicht befolgt werden.

 WARNUNG	
	Gefahr Gefahrenquelle => Maßnahmen zur Vermeidung

Hinweis auf eine möglicherweise gefährliche Situation, die zum Tod oder zu schweren Verletzungen führen kann, wenn die Sicherheitsmaßnahmen nicht befolgt werden.

 VORSICHT	
	Gefahr Gefahrenquelle => Maßnahmen zur Vermeidung

Hinweis auf eine möglicherweise gefährliche Situation, die zu geringfügigen oder leichten Verletzungen führen kann, wenn die Sicherheitsmaßnahmen nicht befolgt werden.

ACHTUNG	
	Gefahr Gefahrenquelle => Maßnahmen zur Vermeidung

Warnung vor Sachschaden oder Fehlfunktion, wenn die Sicherheitsmaßnahmen nicht befolgt werden.

Sicherheit

Bestimmungsgemäße Verwendung

Das Büromöbelsystem **Bivi** ist ausschließlich für den Einsatz als Büromöbel konzipiert. Eine andere oder darüber hinausgehende Benutzung gilt als nicht bestimmungsgemäß.

Zur bestimmungsgemäßen Verwendung gehört auch das Beachten aller Hinweise aus der Betriebsanleitung.

Vorhersehbarer Fehlgebrauch

Wird das Produkt nicht bestimmungsgemäß verwendet, können sowohl Gefahren für Leib und Leben als auch Sachbeschädigungen auftreten. Aus diesem Grunde ist eine bestimmungswidrige Verwendung untersagt. Bei nicht bestimmungsgemäßer Verwendung übernimmt Steelcase keine Haftung für eventuell auftretende Schäden und keine Garantie für einwandfreies und funktionsgemäßes Arbeiten der Komponenten.

Mögliche bestimmungswidrige Verwendungen:

- Verwendung als Aufstiegshilfe.
- Tischplatte: Dauernde Ablagefläche für Gegenstände mit einem Gesamtgewicht von mehr als ca. 90 kg.
- Skateboardhalter: Ablage von Gegenständen, die kein Skateboard sind.
- Fahrradhalter: Ablage von Gegenständen, die kein Fahrrad sind.
- Verwendung im Außenbereich.
- Verwendung in Feuchträumen.

Die Auflistung erhebt keinen Anspruch auf Vollständigkeit.

Sicherheitsvorschriften

Das Büromöbelsystem **Bivi** darf nur in technisch einwandfreiem Zustand und unter Beachtung der Betriebsanleitung benutzt und bedient werden.

Der Benutzer des Büromöbelsystems **Bivi** verpflichtet sich, die Sicherheitsvorschriften und Warnhinweise in dieser Betriebsanleitung stets zu beachten.

Ergänzend zur Betriebsanleitung sind die allgemeingültigen sowie die örtlichen Regelungen zur Unfallverhütung und zum Umweltschutz bereitzustellen und zu beachten.

Benutzer mit Einschränkungen

Dieses Büromöbelsystem **Bivi** kann von Kindern ab 8 Jahren und darüber sowie von Personen mit verringerten physischen, sensorischen oder mentalen Fähigkeiten oder Mangel an Erfahrung und Wissen benutzt werden, wenn sie beaufsichtigt oder bezüglich des sicheren Gebrauchs des Büromöbelsystems unterwiesen wurden und die daraus resultierenden Gefahren verstehen. Kinder dürfen nicht mit dem Büromöbelsystem spielen. Reinigung und Wartung dürfen nicht von Kindern durchgeführt werden.

Produktbeschreibung

Technische Daten

Bivi

Gewicht gesamt	siehe Lieferschein
Temperaturbereich Aufstellort	+5 °C bis +35 °C

Hauptelemente

Fußgestell

Abmessungen (H x B x T)	725 x 1073 x 51 mm + 15 mm Höhenausgleich
Position Typenschild	Unterseite untere Strebe

Tischplatte

Arbeitsplatz 1400 mm: – Abmessungen (H x B x T) – Tragfähigkeit – Position Typenschild	14 x 1348 x 765 mm max. 90 kg Unterseite
Arbeitsplatz 1600 mm: – Abmessungen (H x B x T) – Tragfähigkeit – Position Typenschild	14 x 1548 x 765 mm max. 90 kg Unterseite
Anbauplatte, trapezförmig: – Abmessungen (H x B x T) – Tragfähigkeit – Position Typenschild	14 x 1532 x 473 mm max. 45 kg Unterseite
Anbauplatte, halbrund: – Abmessungen (H x B x T) – Tragfähigkeit – Position Typenschild	14 x 1600 x 711 mm max. 45 kg Unterseite

Kabelkanal

Breite 1400	1349 mm
Breite 1600	1549 mm
Position Typenschild	Unterseite

Vertikaler Kabelkanal

Abmessungen (H x B x T)	508 x 109 x 105 mm
Position Typenschild	innen

Optionale Elemente und Zubehör

Elektrifizierung	siehe Hersteller-Dokumentation
-------------------------	--------------------------------

Aufsatzbogen

niedrig: – Abmessungen (H x B x T) – Tragfähigkeit Position Typenschild	330 x 822 x 51 mm max. 45 kg pro Seite Unterseite obere Strebe
hoch: – Abmessungen (H x B x T) – Tragfähigkeit Position Typenschild	1120 x 822 x 51 mm max. 45 kg pro Seite Unterseite untere Strebe

Quertraverse mit Knieraumblende

– Breite 1400 (H x B x T)	320 x 1349 x 65 mm
– Breite 1600 (H x B x T)	320 x 1549 x 65 mm
– Position Typenschild	Unterseite der Quertraverse

Fußablage

– Breite 1400 (H x B x T)	225 x 1400 x 175 mm
– Breite 1600 (H x B x T)	225 x 1600 x 175 mm
– Tragfähigkeit	max. 22,50 kg
– Position Typenschild	Unterseite

Sofa

Gesamthöhe	725 mm
Sitzhöhe	415 mm
Gesamttiefe	750 mm
Sitztiefe	597 mm
Breite	1548 mm
Position Typenschild	Boden; Sofahalter Innenseite

Aufsatzregal

– Abmessungen (H x B x T)	205 x 1600 x 300 mm
– Tragfähigkeit untere Ablage	max. 22,50 kg
– Tragfähigkeit obere Ablage	max. 45 kg
– Position Typenschild	Unterseite

Seitlicher Stauraum

– Abmessungen (H x B x T)	420 x 1600 x 374 mm
– Tragfähigkeit obere Ablage	max. 90 kg
– Tragfähigkeit untere Ablage	max. 50 kg
– Position Typenschild	Unterseite

Monitorhalter (TV)

- Abmessungen (H x B x T)	308 x 305 x 38 mm
- Tragfähigkeit	max. 22,50 kg
- Position Typenschild	Rückseite

Adapter für Bildschirmhalter Plurio

- Tragfähigkeit	max. 15 kg
- Position Typenschild	Rückseite

Baldachin

- Abmessungen (H x B x T)	123 x 1467 x 825 mm
- Tragfähigkeit	0 kg
- Position Typenschild	Querstrebe

Skateboardhalter

- Abmessungen (H x B x T)	590 x 445 x 229 mm
- Tragfähigkeit	max. 22,50 kg
- Position Typenschild	Rückseite

Fahrradhalter

- Abmessungen (H x B x T)	1524 x 102 x 132 mm
- Tragfähigkeit	max. 22,50 kg
- Position Typenschild	Rückseite

CPU-Halter

- Abmessungen (H x B x T)	432 x 208 x 467 mm
- Tragfähigkeit	max. 15 kg
- Position Typenschild	Boden

Ablageboard

- Abmessungen (H x B x T)	208 x 600 x 265 mm
- Tragfähigkeit	max. 15 kg
- Position Typenschild	Unterseite

Pflanzgefäß (Halter), Einsatz (Pflanzbehälter)

- Abmessungen (H x B x T)	76 x 682 x 76 mm
- Tragfähigkeit	max. 11 kg
- Position Typenschild	Halter: Rückseite Pflanzbehälter: Rückseite

Aufsatzwand, fest montiert

- Breite 1400 (H x B x T)	330 oder 485 x 1097 x 38 mm
- Breite 1600 (H x B x T)	330 oder 485 x 1297 x 38 mm
- Position Typenschild	Unterseite Stütze

Aufsatzwand, freistehend

- Breite 1400 (H x B x T)	330 oder 485 x 1097 x 38 mm
- Breite 1600 (H x B x T)	330 oder 485 x 1297 x 38 mm
- Position Typenschild	Unterseite Stütze

Haken

- Abmessungen (H x B x T)	85 x 51 x 65 mm
- Tragfähigkeit	max. 11 kg
- Position Typenschild	Rückseite

Mobile Ablage

- Abmessungen (H x B x T)	175 x 395 x 298 mm
- Tragfähigkeit	max. 11 kg
- Position Typenschild	Lange Seite außen

Typenschild



Bild 1 **Typenschild**

- 1 Platzhalter für Prüfzeichen
- 2 Bestellnummer
- 3 Artikelnummer
- 4 Link zu weiteren Produktinformationen (optional)

CE-Label für Elektrifizierung

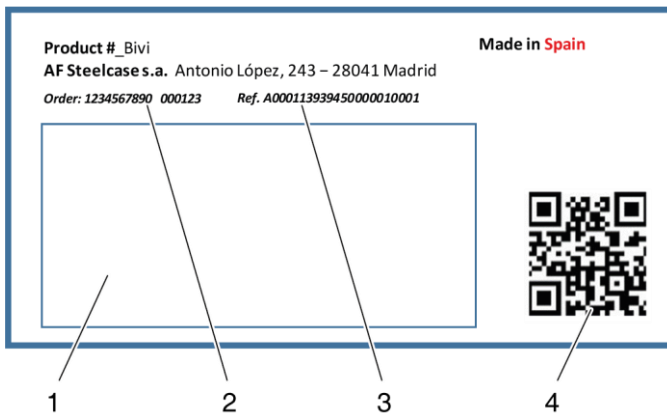
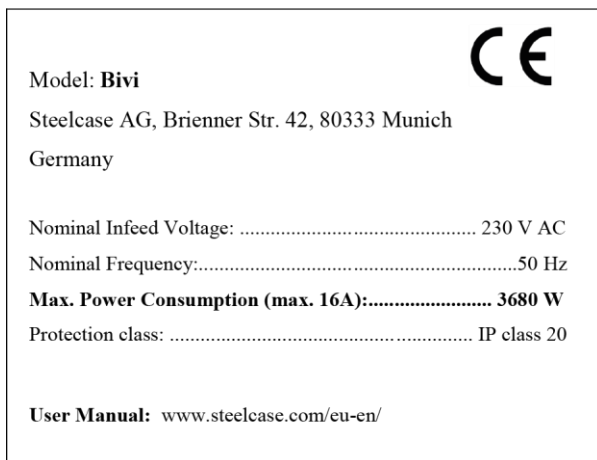

Komponenten

Hauptelemente

- Tischplatte
- Füße
- Kragarme
- Kabelkanal

Aus diesen Bauteilen können Schreibtisch- und Bench-Lösungen entstehen. Wird einem Schreibtisch eine weitere Tischplatte hinzugefügt, entsteht eine Bench.

Die Bauteile können einzeln für eine Person (Schreibtisch), zwei Personen (Bench) oder als Erweiterung für Schreibtische oder Benches bestellt werden.

Optionale Elemente und Zubehör

- Elektrische Komponenten
- Anbauplatte, trapezförmig
- Anbauplatte, halbrund
- Aufsatzbogen
- Quertraverse mit Knieraumblende
- Fußablage
- Sofa
- Aufsatzregal
- Seitlicher Stauraum
- Monitorhalter
- Bildschirmadapter
- Baldachin
- Skateboardhalter
- Fahrradhalter
- CPU-Halter
- Ablageboard
- Pflanzgefäß
- Pinnbare Aufsatzwände
- Haken
- Mobile Ablage
- Blenden

Alle verfügbaren Bauteile und Kombinations-Optionen finden Sie in der separaten technischen Beschreibung sowie in der Preisliste.

Bitte beachten Sie die Hinweise zum Gebrauch der Komponenten und des Zubehörs (siehe *Bedienung und Einstellungen* auf Seite 44).

Für detaillierte Informationen zu den erhältlichen Systemkomponenten und für zusätzliche Bestellungen und Nachlieferungen wenden Sie sich an unseren Customer Service (siehe *Kundendienst* auf Seite 53).

Schreibtisch *Bivi* im Überblick



Bild 2 **Bivi** Schreibtisch, Hauptelemente

- 1 Fuß
- 2 Kabelkanal
- 3 Tischplatte (Kragarme nicht dargestellt)
- 4 Stellschraube für Höhenausgleich

Folgende Abbildungen zeigen jeweils eine von vielen Ausführungsvarianten des Schreibtisch-Systems **Bivi**. Sie dienen lediglich zur Veranschaulichung der Schreibtischkomponenten.

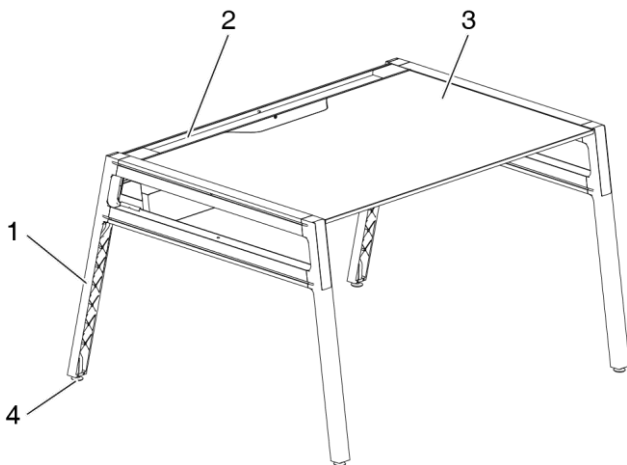

Bild 3 Beispiel-Konfiguration 1

- 1 Fahrradhalter
- 2 Monitor-Halter
- 3 Aufsatzwand, magnetisch pinnbar, gesteckt
- 4 Aufsatzregal
- 5 Baldachin
- 6 Plurio Monitor-Arm
- 7 Skateboardhalter
- 8 Haken
- 9 Tischplatte (Sitzhöhe)
- 10 CPU-Halter
- 11 Ablageboard
- 12 Anbauplatte, halbrund



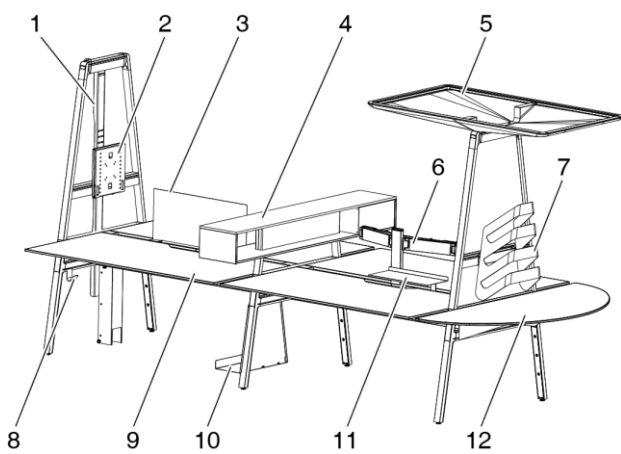

Bild 4 Beispiel-Konfiguration 2

- 1 Seitlicher Stauraum
- 2 Kleiner Aufsatzbogen
- 3 Pflanzbehälter
- 4 Aufsatzwand, pinnbar (freistehend)
- 5 Großer Aufsatzbogen
- 6 Aufsatzwand, pinnbar (fest montiert)
- 7 Tischplatte (Stehhöhe)
- 8 Sofa
- 9 Fußablage
- 10 Anbauplatte, trapezförmig

Transport und Lagerung

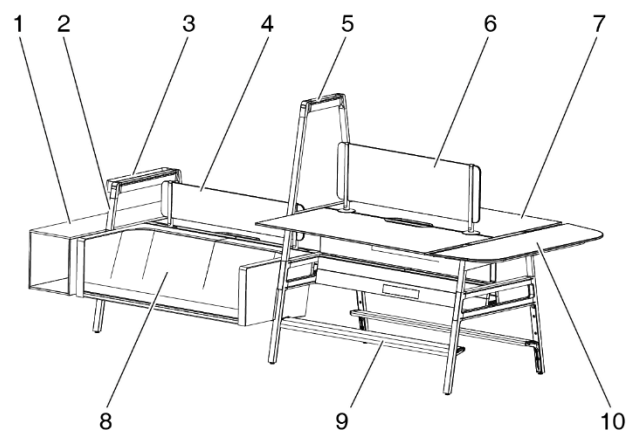
Sicherheitsvorschriften

⚠️ WARNUNG	
	<p>Verletzungen und Beschädigungen möglich!</p> <p>Beim Anheben an der Schreibtischplatte oder an den angebauten Komponenten können die Befestigungsschrauben reißen.</p> <p>⇒ Beim Transport oder Verschieben des Schreibtisches diesen ausschließlich am Untergestell anfassen.</p>

Zwischenlagerung

Soll der Schreibtisch vor dem Aufstellen zwischengelagert werden, sind folgende Bedingungen zu erfüllen:

- Unverletzte Transportverpackung
- Ausreichende Tragfähigkeit des Bodens
- Trockener Boden
- Ebene Abstellfläche
- Temperaturbereich +5 °C bis +40 °C

Aufstellung und Montage

Sicherheitsvorschriften

⚠️ WARNUNG	
	<p>Gefahr von Verletzungen und Beschädigungen!</p> <p>Beim Anheben an der Schreibtischplatte oder an den angebauten Komponenten können die Befestigungsschrauben reißen.</p> <p>⇒ Beim Transport oder Verschieben des Schreibtisches diesen ausschließlich am Untergestell anfassen.</p>

Lieferung prüfen

Nach dem Auspacken ist das Produkt sofort auf Transportschäden und auf Vollständigkeit zu überprüfen und ggf. ein Schaden dem Hersteller schnellstmöglich zu melden.

Verpackungsmaterial entsorgen

Die Verpackung besteht aus folgenden Materialien:

- Umverpackung aus Karton
- Folie aus Polyethylen (PE)
- Bläschenfolie aus Polyethylen (PE)
- Kantenschützer aus Karton oder Polyethylen-Schaumstoff (PE)
- Eckenschützer aus Polyethylen (PE)
- Spanplatten
- Bänder aus Polypropylen (PP)

Diese Materialien sind recyclingfähig. Bei Montage durch Steelcase oder eines durch Steelcase autorisierten Montageunternehmens wird die Verpackung durch den Hersteller entsorgt. Sollten Sie selbst montieren, so sorgen Sie bitte für sortenreine Trennung und Rückführung in den Wertstoffkreislauf.

Büromöbelsystem *Bivi* aufstellen

Die Aufstellung und die Verwendung des Produktes bedürfen einer ausführlichen Planung. Hierfür bietet Steelcase eine eigene Planungsabteilung an.

Die teilmontierten Baugruppen des Büromöbelsystems **Bivi** werden in der Regel über den Fachhandel oder direkt vom Hersteller angeliefert.

Steelcase empfiehlt, die Installation durch den Fachhandel bzw. durch ein Montageunternehmen durchführen zu lassen.

Der Aufstellungsort muss folgende Voraussetzungen erfüllen:

- Ausreichende Tragfähigkeit des Bodens
- Ebene Abstellfläche
- Temperaturbereich +5 °C bis +35 °C

Einzelarbeitsplatz

Ein Einzelarbeitsplatz besteht aus folgenden Basiselementen:

- 2 FüÙe
- 2 Kragarme
- 1 Tischplatte
- 1 Kabelkanal (ausgestattet für das Strom- und Kabelmanagement; siehe *Elektrische Komponenten* auf Seite 20)



Bild 5 Einzelarbeitsplatz, Sitzhöhe

- 1 Fuß
- 2 Kabelkanal
- 3 Tischplatte
- 4 Stellschraube für Höhenausgleich

Sollten Sie selbst montieren wollen, beachten Sie bitte die entsprechende Montageanleitung.

⚠️ WARNUNG	
	<p>Quetschgefahr!</p> <p>Beim Einlegen der Tischplatte können Hände und Finger zwischen der Tischplatte und folgenden Teilen der Tischkomponenten gequetscht werden:</p> <ul style="list-style-type: none">• Feststehende Teile des Schreibtisches• Anbauten, z. B. Knieraumblenden, Kabelöffnungen• Ausschnitte an der Plattenrückseite <p>⇒ Halten Sie Hände und Finger von den Teilen der Tischkomponenten fern.</p>

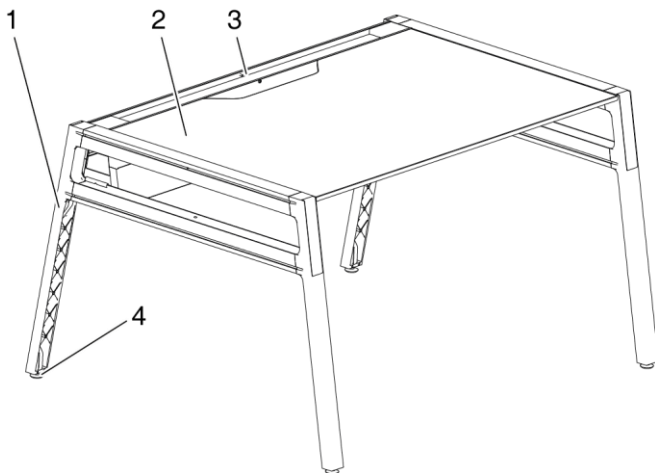
Elektrische Komponenten

Die Steckerleisten werden in den Kabelkanal integriert.

Sollten Sie selbst montieren wollen, beachten Sie bitte die entsprechende Montageanleitung.

⚠️ WARNUNG	
	<p>Stolpergefahr! Herumliegende Kabel verursachen Stolpergefahr.</p> <p>⇒ Durchgänge von Kabeln freihalten. ⇒ Kabel stolperfrei verlegen.</p>

Folgende elektrische Komponenten sind optional erhältlich:

- Plug and Play Steckerleiste (2er-Pack) zur Stromversorgung bei einer Einzel-Bench-Konfiguration. Umfang: 2 Mehrfachsteckdosen mit je 3 Steckdosen, 1 Verbindungsblock, 1 Netzkabel mit 3 m Länge oder 1 Verlängerungskabel.

Die Steckerleisten besitzen 4 Ausgänge:

- 2x Steckdose, 1x USB u. 1x frei (HDMI, Daten)

oder

- 3x Steckdose u. 1x frei (HDMI, Daten)

- Einzelne Mehrfachsteckdosen:

- 2 Steckdosen + 1 USB-Anschluss + frei (HDMI, Daten)
- 3 Steckdosen + frei für Daten oder HDMI

Für die Versorgung von zwei Benches über denselben Netzanschluss ist ein Verbindungskabel mit 2 m Länge erforderlich.

ACHTUNG	
	<p>Überlastung möglich!</p> <p>⇒ Maximal 4 Steckerleisten/Mehrfachsteckdosen über denselben Netzanschluss betreiben.</p>

Arbeitsplatz erweitern

Der Arbeitsplatz kann mit weiteren Tischplatten zu einem Doppelarbeitsplatz erweitert werden (siehe *Doppelarbeitsplatz* auf Seite 22).

Mehrere Einzel- oder Doppelarbeitsplätze können aneinandergelagert werden. Die Einzelarbeitsplätze können nebeneinander in gleicher Position oder zueinander gespiegelt montiert werden.



Bild 6 Zwei Einzelarbeitsplätze, gleiche Position



Bild 7 Zwei Einzelarbeitsplätze, zueinander gespiegelt



Bild 8 Doppelarbeitsplätze, Beispiel

Es sind optionale Elemente und verschiedenes Zubehör erhältlich, die an die Arbeitsplätze montiert werden können. Beschreibungen siehe *Optionale Elemente und Zubehör montieren* auf Seite 25.

Steelcase empfiehlt, die Installation durch den Fachhandel bzw. durch ein Montageunternehmen durchführen zu lassen.

Sollten Sie selbst montieren wollen, beachten Sie bitte die entsprechenden Montageanleitungen.

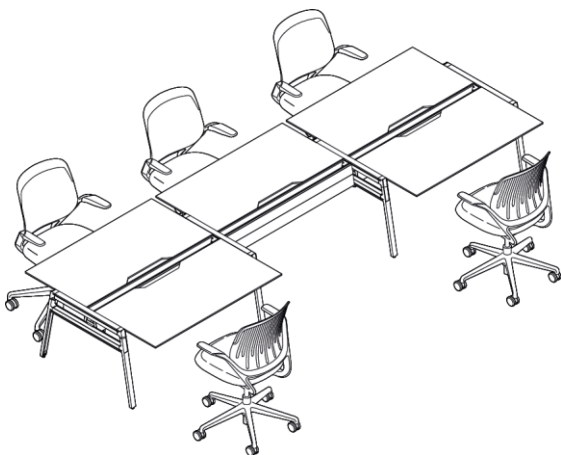
Doppelarbeitsplatz

Ein Doppelarbeitsplatz besteht aus folgenden Basiselementen:

- 2 Füße
- 4 Kragarme
- 2 Tischplatten
- 1 Kabelkanal (ausgestattet für das Strom- und Kabelmanagement; siehe *Elektrische Komponenten* auf Seite 20)



Bild 9 Doppelarbeitsplatz, Sitzhöhe

- 1 Fuß
- 2 Kabelkanal
- 3 Tischplatten
- 4 Stellschraube für Höhenausgleich

Sollten Sie selbst montieren wollen, beachten Sie bitte die entsprechenden Montageanleitungen.

⚠️ WARNUNG	
	<p>Quetschgefahr!</p> <p>Beim Einlegen der Tischplatte können Hände und Finger zwischen der Tischplatte und folgenden Teilen der Tischkomponenten gequetscht werden:</p> <ul style="list-style-type: none">• Feststehende Teile des Schreibtisches• Anbauten, z. B. Knieraumblenden, Kabelöffnungen• Ausschnitte an der Plattenrückseite <p>⇒ Halten Sie Hände und Finger von den Teilen der Tischkomponenten fern.</p>

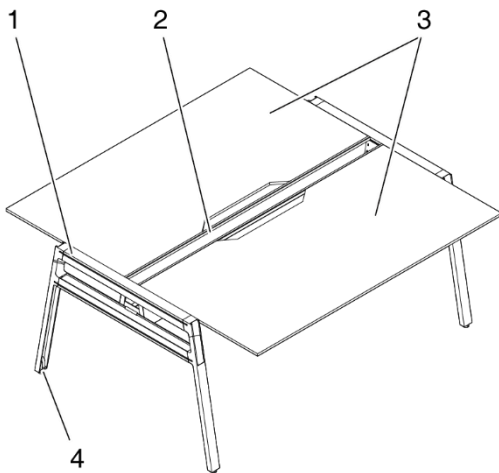
Anbauplatten

Die Arbeitsfläche kann durch den Anbau einer Anbauplatte an einer oder an beiden Seiten vergrößert werden. Eine Anbauplatte darf nur dann angebracht werden, wenn der Tisch zu einem Vierer-Arbeitsplatz erweitert wird oder auf der gegenüberliegenden Seite ebenfalls ein Element montiert wird (siehe unten).

Sollten Sie selbst montieren wollen, beachten Sie bitte die entsprechenden Montageanleitungen.

Aus Sicherheitsgründen oder aus technischen Gründen sind einige Anbauvarianten **nicht** möglich. Diese werden in den folgenden Abschnitten erläutert.

Halbrunde Anbauplatte

Die halbrunde Anbauplatte wird an einen Doppelarbeitsplatz in Sitzhöhe montiert.

Voraussetzung: An der gegenüberliegenden Seite muss ebenfalls eine Tischplatte oder ein Element (z. B. Monitorhalter, Stauraum) installiert sein.

Hierzu sind folgende Bauteile erforderlich:

- Anbauplatte
- Plattenunterstützung: 2 Haltewinkel, 1 Befestigungsschiene, Befestigungsmaterial



Bild 10 Halbrunde Anbauplatte, zulässiger Anbau

1 Halbrunde Anbauplatte

Eine halbrunde Anbauplatte kann in folgenden Konfigurationen **nicht** montiert werden:

- Freistehender Doppelarbeitsplatz, Sitzhöhe, nur eine Anbauplatte (siehe Bild 11, links). Grund: **Instabilität!**
- Freistehender Doppelarbeitsplatz, Stehhöhe (siehe Bild 11, rechts). Grund: Die Anbauplatte steht auf jeder Seite um ca. 5 cm über die Tischtiefe der beiden Tischplatten hinaus. **Stoßgefahr!**

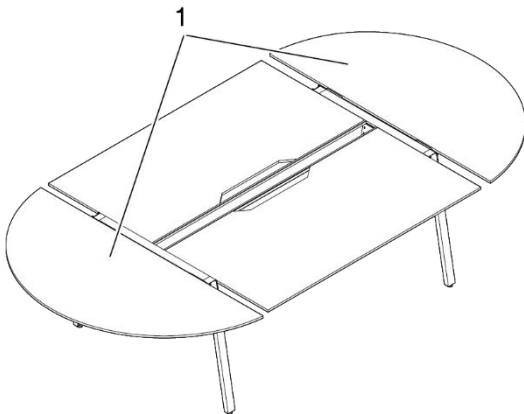

Bild 11 Halbrunde Anbauplatte, unzulässiger Anbau

Trapezförmige Anbauplatte

Die trapezförmige Anbauplatte wird an einen Doppelarbeitsplatz in Stehhöhe montiert.

Voraussetzung: An der gegenüberliegenden Seite muss ebenfalls eine Tischplatte oder ein Element (z. B. Aufsatzbogen, Stauraum) installiert sein.

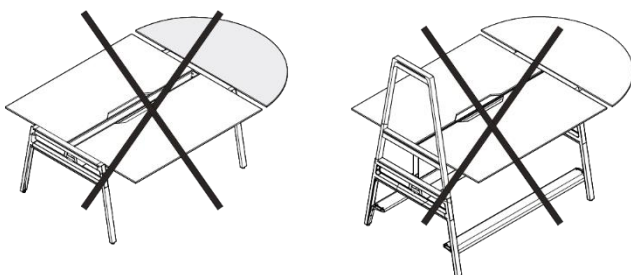
Hierzu sind folgende Bauteile erforderlich:

- Anbauplatte
- Plattenunterstützung: 1 Befestigungsschiene, 2 Haltewinkel, Handschrauben-/muttern



Bild 12 Trapezförmige Anbauplatte, zulässiger Anbau

1 Trapezförmige Anbauplatte

Eine trapezförmige Anbauplatte kann in folgenden Konfigurationen **nicht** montiert werden:

- Doppelarbeitsplatz, Sitzhöhe (siehe Bild 13, links).
Grund: Die Anbauplatte ist auf jeder Seite um ca. 5 cm schmaler als die Tischtiefe der beiden Tischplatten. **Stoßgefahr!**
- Einzelarbeitsplatz (siehe Bild 13, rechts).
Grund: Die Anbauplatte steht beidseitig über die Tischplattentiefe hinaus. **Stoßgefahr!**

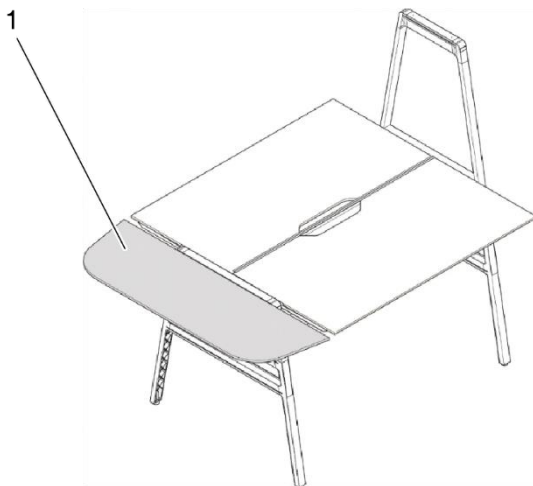

Bild 13 Halbbrunde Anbauplatte, unzulässiger Anbau

Optionale Elemente und Zubehör montieren

Steelcase empfiehlt, die Installation durch den Fachhandel bzw. durch ein Montageunternehmen durchführen zu lassen.

Sollen optionale Elemente oder Zubehör montiert werden, beachten Sie bitte die entsprechenden Montageanleitungen.

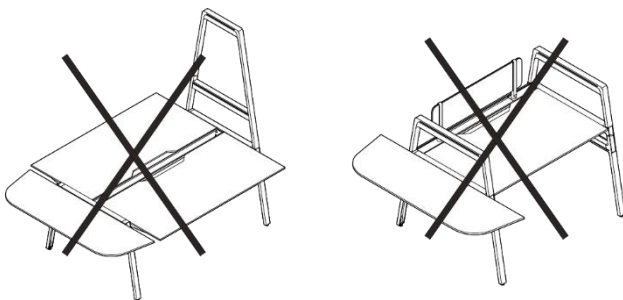
In den nachfolgenden Abschnitten wird der Anbau von einigen optionalen Elementen und Zubehör gezeigt.

Aus Sicherheitsgründen oder aus technischen Gründen sind einige Anbauvarianten **nicht** möglich. Diese werden gegebenenfalls in den nachfolgenden Abschnitten erläutert.

Aufsatzbogen

Der Aufsatzbogen wird an einem Arbeitsplatz auf einen Fuß montiert.

Hierzu sind folgende Bauteile erforderlich:

- Aufsatzbogen
- 2 Kreuzschlitzschrauben je Aufsatzbogen



Bild 14 Aufsatzbögen, Variante Doppelarbeitsplatz

- 1 Niedriger Aufsatzbogen
- 2 Hoher Aufsatzbogen

Sollten Sie selbst montieren wollen, beachten Sie bitte die entsprechende Montageanleitung.

Quertraverse mit Knieraumblende

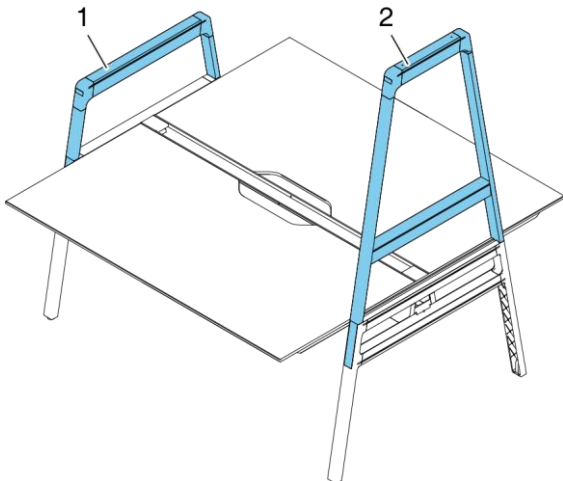
Die Quertraverse mit Knieraumblende wird an den Aufsatzbögen an einem Doppelarbeitsplatz montiert.

Hierzu sind folgende Bauteile erforderlich:

- Quertraverse mit Knieraumblende
- 2 Sicherungsbleche
- 4 Kreuzschlitzschrauben



Bild 15 Quertraverse, Anbauvarianten

- 1 Quertraverse, Anbau bei niedrigen Aufsatzbögen
- 2 Quertraverse, Anbau bei hohen Aufsatzbögen

Sollten Sie selbst montieren wollen, beachten Sie bitte die entsprechende Montageanleitung.

Stehhöhe

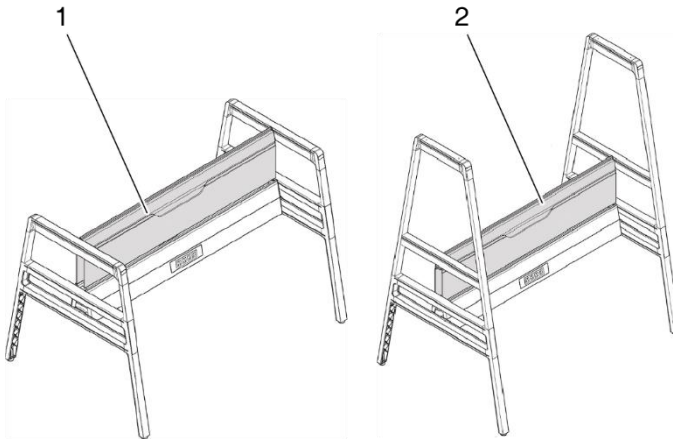
Ein Doppelarbeitsplatz kann für das Arbeiten im Stehen umgebaut werden. Hierzu sind zusätzlich zu den Basiselementen folgende Bauteile erforderlich:

- Niedriger oder hoher Aufsatzbogen
- Quertraverse mit Knieraumblende
- Optional: Fußablage



Bild 16 Doppelarbeitsplatz, Stehhöhe

- 1 Niedriger Aufsatzbogen
- 2 Hoher Aufsatzbogen
- 3 Arbeitsplatz, Stehhöhe
- 4 Quertraverse mit Knieraumblende

Sollten Sie selbst montieren wollen, beachten Sie bitte die entsprechenden Montageanleitungen.

⚠️ WARNUNG	
	<p>Quetschgefahr!</p> <p>Beim Einlegen der Tischplatte können Hände und Finger zwischen der Tischplatte und folgenden Teilen der Tischkomponenten gequetscht werden:</p> <ul style="list-style-type: none">• Feststehende Teile des Schreibtisches• Anbauten, z. B. Knieraumblenden, Kabelöffnungen• Ausschnitte an der Plattenrückseite <p>⇒ Halten Sie Hände und Finger von den Teilen der Tischkomponenten fern.</p>

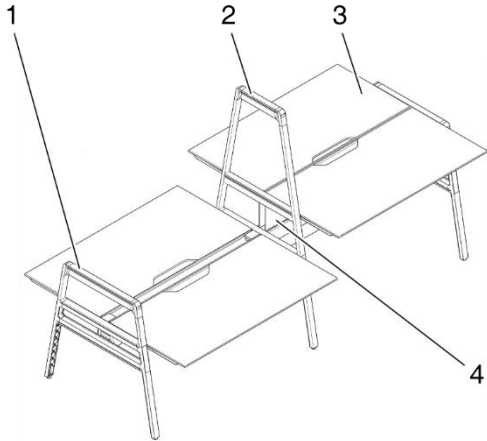
Die Aufsatzbögen werden an den Bivi-Füßen montiert.

Die Quertraverse mit Knieraumblende wird auf beiden Seiten mit den Aufsatzbögen verbunden. Damit wird die Festigkeit der Struktur gewährleistet.

Fußablage

Die Fußablage wird zwischen zwei Füßen montiert. Die Fußablage ist erhältlich in den Breiten 1400 mm und 1600 mm.

Hierzu sind folgende Bauteile erforderlich:

- Fußablage
- 2 Befestigungswinkel
- 12 Kreuzschlitzschrauben



Bild 17 Fußablage, untere Anbauvariante

- 1 Fußablage
- 2 Befestigungswinkel

Sollten Sie selbst montieren wollen, beachten Sie bitte die entsprechende Montageanleitung.

Sofa

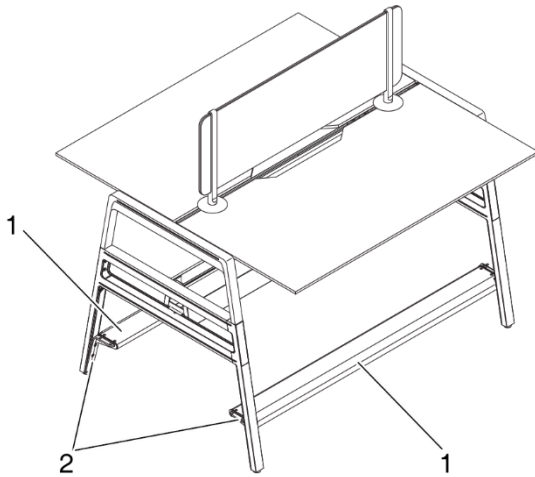
Anstelle einer Tischplatte mit Breite 1600 mm kann ein Sofa integriert werden.

Hierzu sind folgende Bauteile erforderlich:

- Sofa
- 2 Haltewinkel
- 8 Innensechskantschrauben



Bild 18 Sofa, zulässiger Anbau

1 Sofa

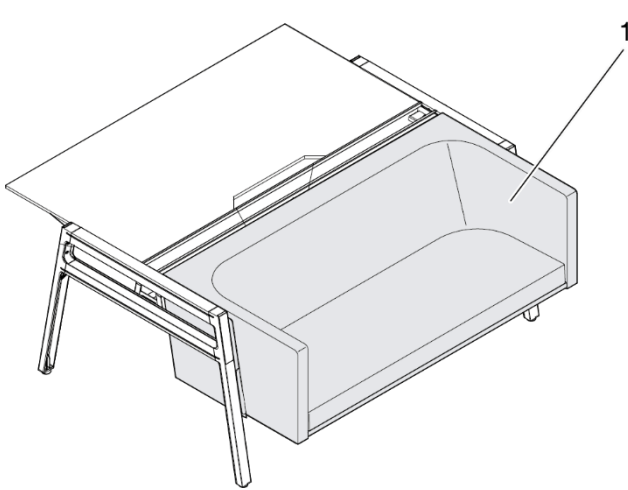

Bild 19 Variante 2 Sofas, zulässiger Anbau

1 Sofa

Sollten Sie selbst montieren wollen, beachten Sie bitte die entsprechende Montageanleitung.

Ein Sofa kann in folgender Konfiguration **nicht** montiert werden:

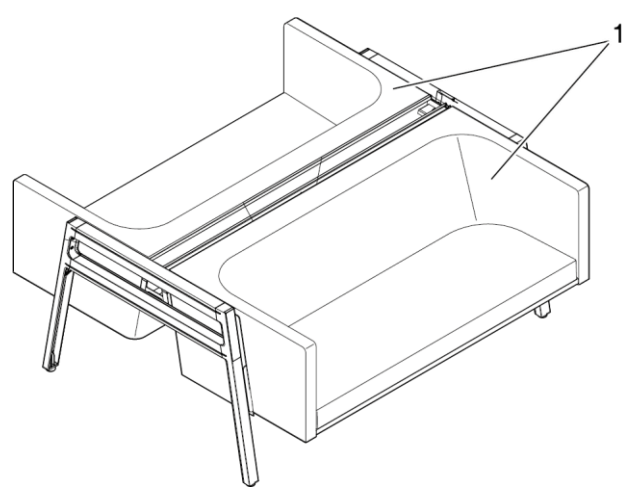
- In die Basisbauteile (Füße und Kabelkanal) anstelle einer Tischplatte mit Breite 1400 mm.
Grund: Platzmangel.
- In die Basisbauteile (Füße und Kabelkanal) anstelle einer Tischplatte eines Einzelarbeitsplatzes (siehe Bild 20 links).
Grund: **Instabilität!**
- In die Basisbauteile (Füße und Kabelkanal) anstelle einer Tischplatte eines Doppelarbeitsplatzes (siehe Bild 20 rechts), wenn kein weiterer Anbau auf der Gegenseite erfolgt.
Grund: **Instabilität!**



Bild 20 Sofa, unzulässiger Anbau

Aufsatzregal

Das Aufsatzregal wird an einen Doppelarbeitsplatz an einem niedrigen Aufsatzbogen montiert.

Hierzu sind folgende Bauteile erforderlich:

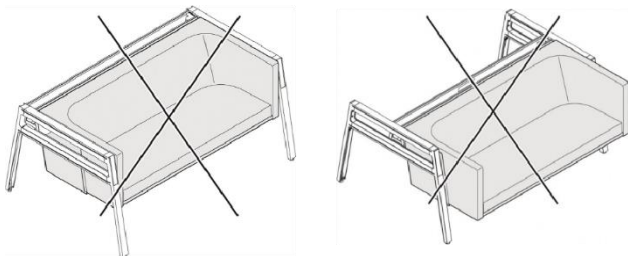
- Aufsatzregal
- 4 Befestigungsclips



Bild 21 Aufsatzregal, zulässiger Anbau

1 Aufsatzregal

Sollten Sie selbst montieren wollen, beachten Sie bitte die entsprechende Montageanleitung.

Ein Aufsatzregal kann in folgenden Konfigurationen **nicht** montiert werden:

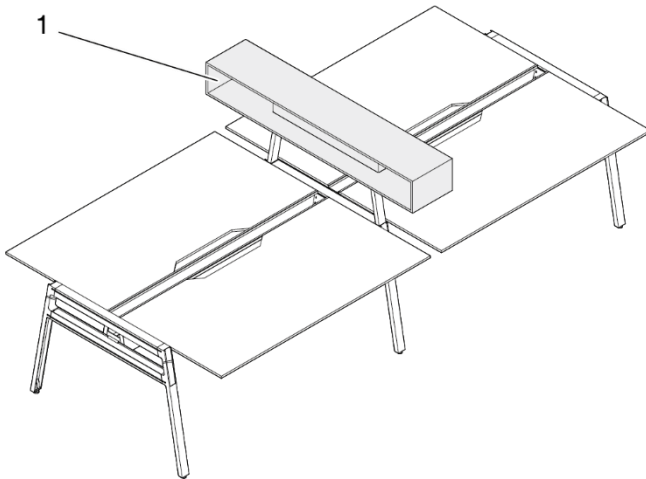
- Einzelarbeitsplatz.
- Im oberen Bereich eines hohen Aufsatzbogens (siehe Bild 22, links).
- Neben einem Sofa (siehe Bild 22, Mitte).
Grund: Das Aufsatzregal ragt in den Sitzbereich hinein. **Stoßgefahr!**



Bild 22 Aufsatzregal, unzulässiger Anbau

Seitlicher Stauraum

Der seitliche Stauraum wird an einen Doppelarbeitsplatz oder an einem Besprechungsbereich an der Außenseite eines Fußes montiert.

Hierzu sind folgende Bauteile erforderlich:

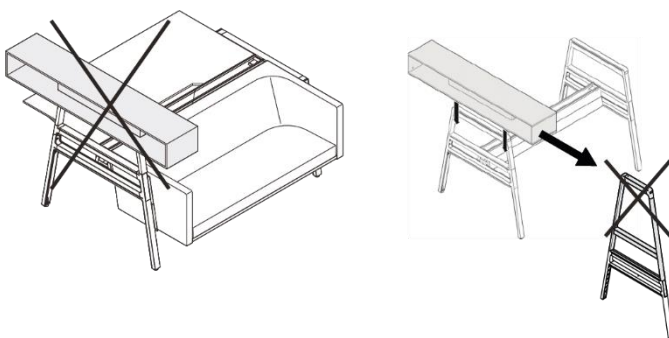
- Seitlicher Stauraum
- 2 Tragbleche
- 2 Handschrauben



Bild 23 Seitlicher Stauraum, zulässiger Anbau

1 Seitlicher Stauraum

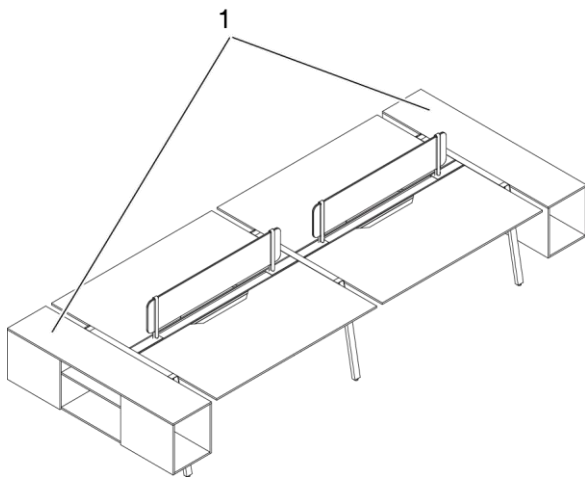

Bild 24 Variante Besprechungsbereich

1 Seitlicher Stauraum

Sollten Sie selbst montieren wollen, beachten Sie bitte die entsprechende Montageanleitung.

Ein seitlicher Stauraum kann in folgenden Konfigurationen **nicht** montiert werden:

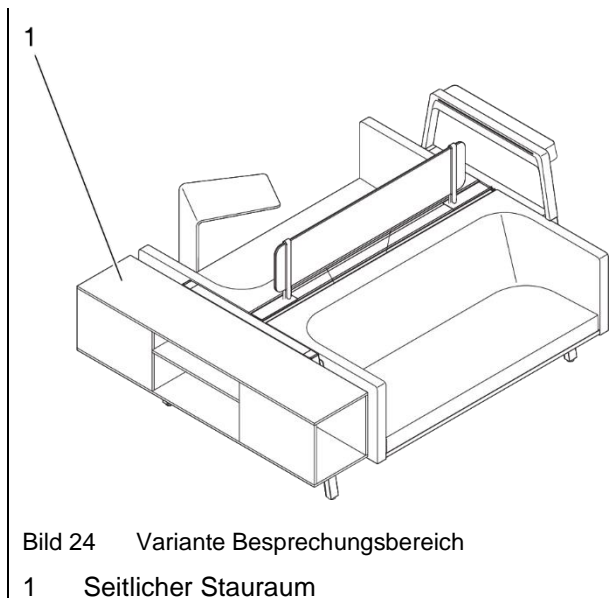
- Einzelarbeitsplatz (siehe Bild 25, links).
- An einen Aufsatzbogen (siehe Bild 25, rechts).



Bild 25 Seitlicher Stauraum, unzulässiger Anbau

Monitorhalter

Monitorhalter sind für jeweils einen Bildschirm von bis zu 37" (940 mm) und mit einem Höchstgewicht von 22,50 kg geeignet.

Monitorhalter werden montiert:

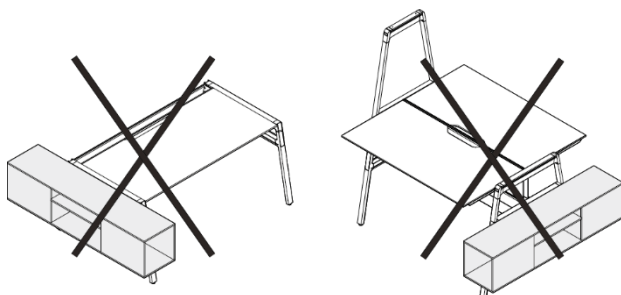
- oben an einem niedrigen Aufsatzbogen
- unten an einem hohen Aufsatzbogen

Hierzu sind folgende Bauteile erforderlich:

- Monitorhalter
- 3 Handschrauben
- 4 Befestigungsschrauben für den Monitor (nicht Bestandteil der Lieferung)



Bild 26 Monitorhalter an hohem Aufsatzbogen, zulässiger Anbau

1 Monitorhalter

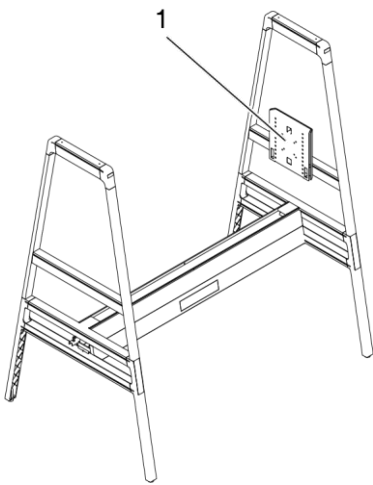

Bild 27 Monitorhalter an niedrigem Aufsatzbogen, zulässiger Anbau

1 Monitorhalter

Sollten Sie selbst montieren wollen, beachten Sie bitte die entsprechende Montageanleitung.

Ein Monitorhalter kann in folgender Konfiguration **nicht** montiert werden:

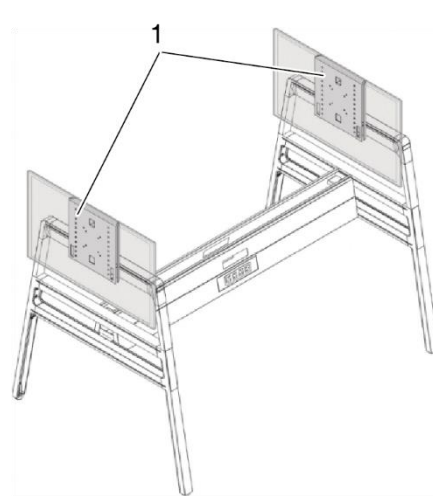
- Zwei Monitorhalter an einem Aufsatzbogen (siehe Bild 28)).
Grund: Überschreiten der zulässigen Tragfähigkeit. **Instabilität!**



Bild 28 Monitorhalter, unzulässiger Anbau

Adapter für Bildschirmhalter Plurio

Der Adapter für den Bildschirmhalter Plurio wird im Kabelkanal montiert. Der Bildschirmhalter Plurio ist separat zu bestellen.

Hierzu sind folgende Bauteile erforderlich:

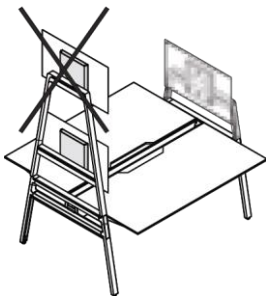
- Adapter Bivi/Plurio



Bild 29 Adapter für Bildschirmhalter Plurio, zulässige Anbauvarianten

- 1 Adapter
- 2 Bildschirmhalter Plurio, Variante Einzel-Display-Halter
- 3 Bildschirmhalter Plurio, Variante Einzel-Laptop-Halter
- 4 Bildschirmhalter Plurio, Variante Doppel-Display-Halter
- 5 Bildschirmhalter Plurio, Variante Display- und Laptop-Halter

Sollten Sie selbst montieren wollen, beachten Sie bitte die entsprechende Montageanleitung.

Baldachin

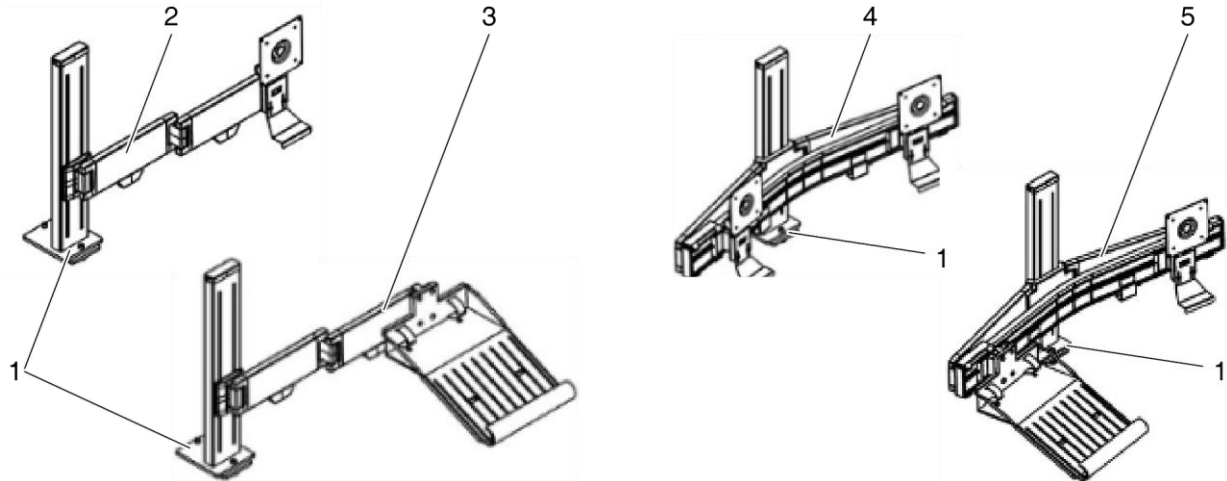
Ein Baldachin wird an einen hohen Aufsatzbogen montiert.

Hierzu sind folgende Bauteile erforderlich:

- Baldachin
- 2 Befestigungsschrauben



Bild 30 Baldachin, Beispielkonfiguration

1 Baldachin

Sollten Sie selbst montieren wollen, beachten Sie bitte die entsprechende Montageanleitung.

Ein Baldachin kann in folgender Konfiguration **nicht** montiert werden:

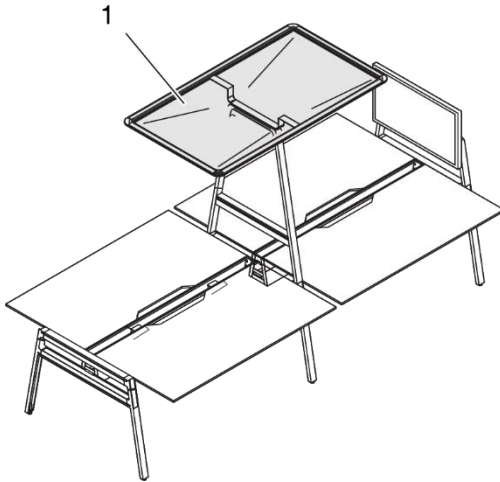
- Zwei Baldachine direkt nebeneinander über Tischen mit 1400 mm Breite (siehe Bild 31). Grund: Platzmangel. Ein Baldachin hat eine Breite von 1467 mm.



Bild 31 Baldachin, unzulässiger Anbau

Skateboardhalter

Ein Skateboardhalter wird montiert:

- oben an einen niedrigen Aufsatzbogen
- unten an einem hohen Aufsatzbogen

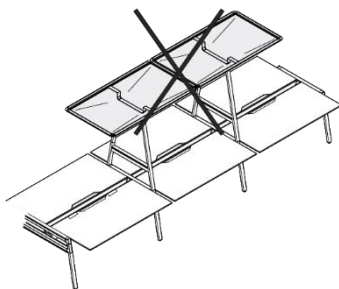
Hierzu sind folgende Bauteile erforderlich:

- Skateboardhalter
- 2 Abstandhalter
- 2 Befestigungsclips



Bild 32 Skateboardhalter, Beispielkonfiguration

1 Skateboardhalter

Sollten Sie selbst montieren wollen, beachten Sie bitte die entsprechende Montageanleitung.

Ein Skateboardhalter kann in folgender Konfiguration **nicht** montiert werden:

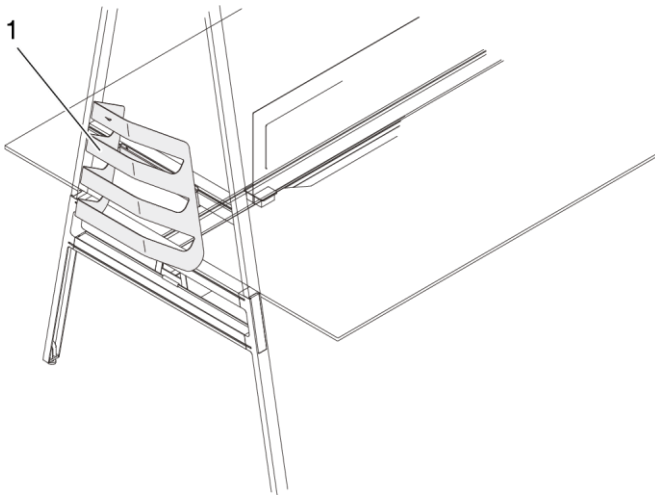
- Obere Position eines hohen Aufsatzbogens (siehe Bild 33).
Grund: **Instabilität!**



Bild 33 Skateboardhalter, unzulässiger Anbau

Fahrradhalter

Ein Fahrradhalter ist in folgenden Varianten erhältlich:

- Für einen Anbau außen an einem hohen Aufsatzbogen.
- Für eine Wandmontage.

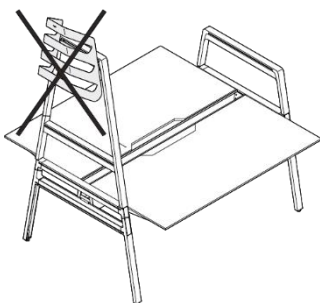
Für die Montage an einem Aufsatzbogen sind folgende Bauteile erforderlich:

- Fahrradhalter: Schiene, Haken, Befestigungsplatte
- Befestigungsmaterial: Schrauben, Handmutter, Sicherungsblech



Bild 34 Fahrradhalter, Anbau an hohem Aufsatzbogen

- 1 Fahrradhalter für 1 Fahrrad
- 2 Fahrradhalter für 2 Fahrräder

Sollten Sie selbst montieren wollen, beachten Sie bitte die entsprechende Montageanleitung.

CPU-Halter

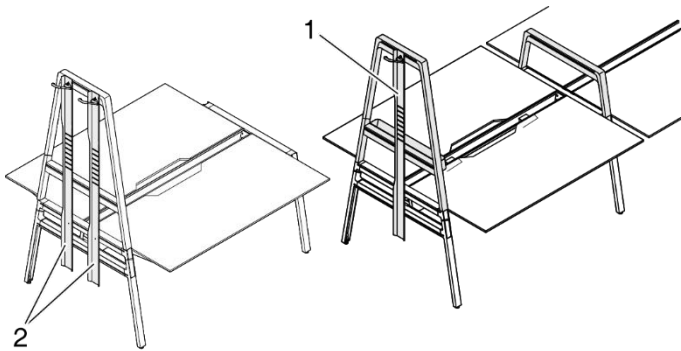
Der CPU-Halter wird am T-Schlitz des Fußes befestigt.

Hierzu sind folgende Bauteile erforderlich:

- CPU-Halter



Bild 35 CPU-Halter

- 1 CPU-Halter, Ansicht Einhängelposition
- 2 CPU-Halter, beladen

Sollten Sie selbst montieren wollen, beachten Sie bitte die entsprechende Montageanleitung.

Ablageboard

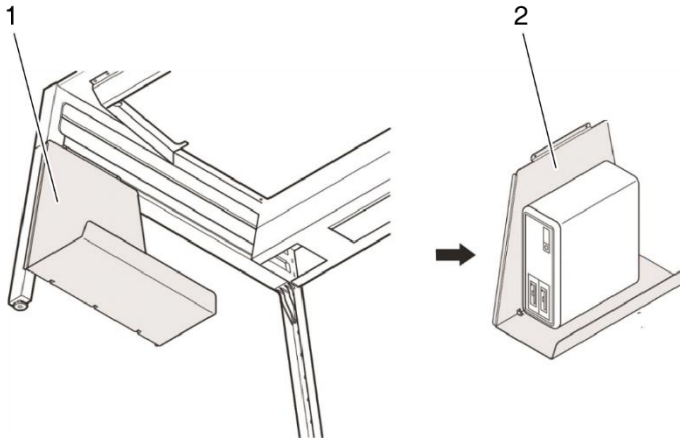
Das Ablageboard wird im Kabelkanal montiert.

Hierzu sind folgende Bauteile erforderlich:

- Ablageboard
- 2 Halter
- 2 Abdeckungen
- 2 Handmuttern



Bild 36 Ablageboard

- 1 Ablageboard
- 2 Halter

Sollten Sie selbst montieren wollen, beachten Sie bitte die entsprechende Montageanleitung.

Pflanzgefäß

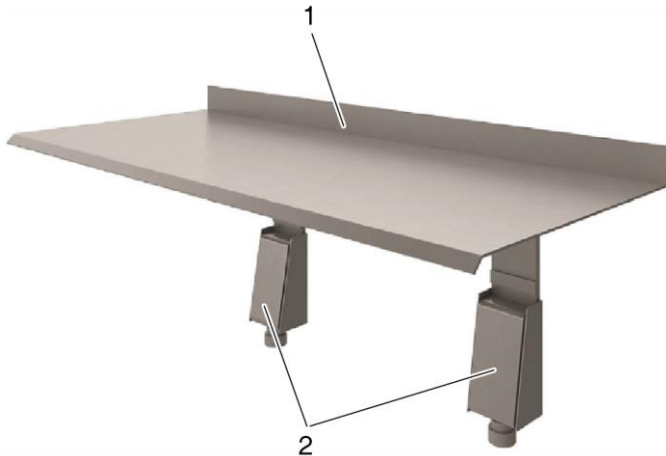
Das Pflanzgefäß wird an den Füßen, an niedrigen und an hohen Aufsatzbögen montiert. Ein genau passender wasserdichter Pflanzbehälter ist separat erhältlich.

Hierzu sind folgende Bauteile erforderlich:

- Pflanzgefäß
- 2 Befestigungswinkel



Bild 37 Pflanzgefäß, mögliche Anbauvarianten

- 1 Pflanzgefäß, Anbau an hohem Aufsatzbogen
- 2 Pflanzgefäß, Anbau an niedrigem Aufsatzbogen

Sollten Sie selbst montieren wollen, beachten Sie bitte die entsprechende Montageanleitung.

Aufsatzwand

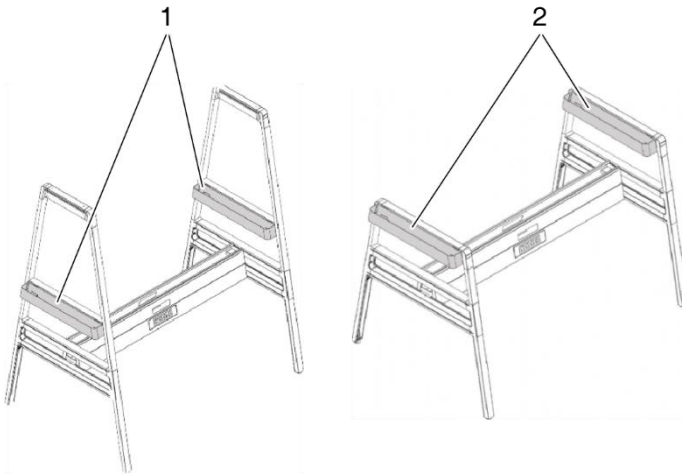
Die Aufsatzwand ist pinnbar und ist in folgenden Varianten erhältlich:

- Zur Montage am Kabelkanal
- Freistehend

Fest montierte Aufsatzwand

Für die Montage am Kabelkanal sind folgende Bauteile erforderlich:

- Aufsatzwand
- 2 Halter
- 4 Schrauben



Bild 38 Aufsatzwand, fest montiert

- 1 Aufsatzwand
- 2 Befestigungselemente

Sollten Sie selbst montieren wollen, beachten Sie bitte die entsprechende Montageanleitung.

Freistehende Aufsatzwand

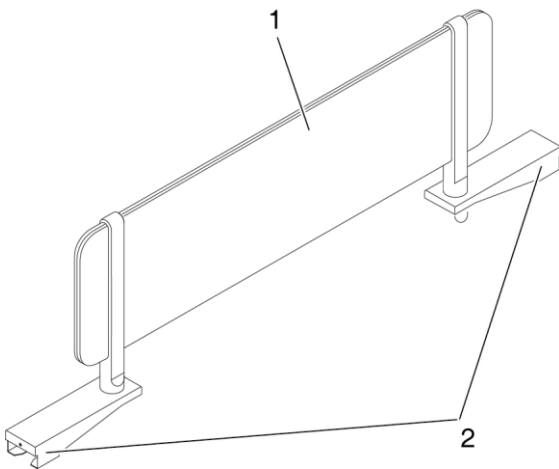
Die freistehende Aufsatzwand kann z. B. bei einem Doppelarbeitsplatz in Stehhöhe zwischen den beiden Tischplatten aufgestellt werden.



Bild 39 Aufsatzwand, freistehend

- 1 Aufsatzwand
- 2 Standfüße

Haken

Haken können innen oder außen an der Querstrebe eines Fußes angebracht werden.

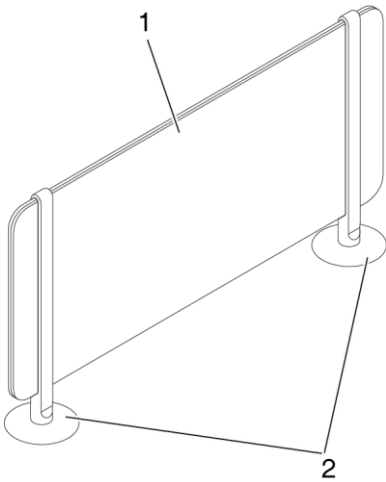

Bild 40 Haken

1 Haken

Sollten Sie selbst montieren wollen, beachten Sie bitte die entsprechende Montageanleitung.

Mobile Ablage

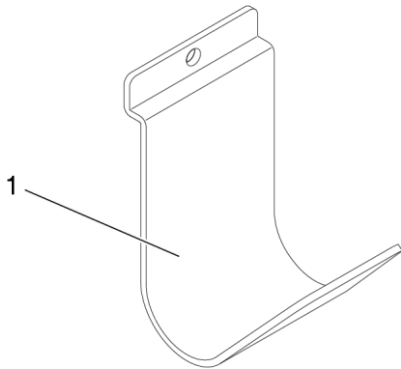
Die mobile Ablage kann in beiden Enden eines Aufsatzregals eingefügt oder frei auf einer Tischplatte oder einem anderen waagerechten Element aufgestellt werden.



Bild 41 Mobile Ablage

2 Mobile Ablage

Büromöbelsystem *Bivi* vorübergehend zerlegen und wieder aufbauen

Soll das Büromöbelsystem z. B. für einen Umzug zerlegt, zwischengelagert und wieder aufgebaut werden, beachten Sie die Abschnitte *Transport und Lagerung* auf Seite 17 sowie *Aufstellung und Montage* auf Seite 18.

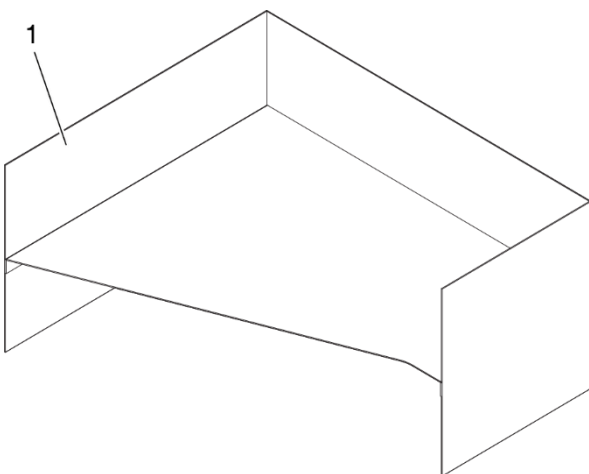
Büromöbelsystem zerlegen

Das Büromöbelsystem kann in seine teilmontierten Baugruppen zerlegt werden. Die Demontage soll von hierzu qualifiziertem Fachpersonal durchgeführt werden. Beachten Sie die separate Montageanleitung.

Soll das Büromöbelsystem endgültig zerlegt und entsorgt werden, beachten Sie die Hinweise unter *Büromöbelsystem endgültig entsorgen* auf Seite 52.

Büromöbelsystem wieder aufbauen

Für den Wiederaufbau siehe *Aufstellung und Montage* auf Seite 18.



Bedienung und Einstellungen



Sicherheitsvorschriften



Das Büromöbelsystem **Bivi** darf nur in technisch einwandfreiem Zustand und unter Beachtung der Betriebsanleitung benutzt und bedient werden.



Bevor Sie das Büromöbelsystem benutzen, stellen Sie Folgendes sicher:



- Die Schreibtischplatte muss waagrecht sein. Bei Bodenunebenheiten kann die Höhe über die Stellschrauben an den Füßen ausgerichtet werden (siehe *Höhenausgleich durchführen* auf Seite 46).
- Die maximal zulässige Tragfähigkeit des Schreibtisches und der optionalen Elemente darf nicht überschritten werden (siehe *Technische Daten* auf Seite 10).



 GEFAHR	
	<p>Gefahr durch elektrische Spannung!</p> <p>Metallteile des Schreibtisches, seiner optionalen Elemente oder des Zubehörs können unter elektrischer Spannung stehen bei Schäden an stromführenden Kabeln und Verbindungen.</p> <p>⇒ Elektrische Geräte nicht am Schreibtischgestell oder an den optionalen Elementen erden.</p>



 WARNUNG	
	<p>Gefahr von Kabelbrand!</p> <p>Kabelverlängerungen oder verbrauchsintensive Elektrogeräte verursachen Kabelbrandgefahr.</p> <p>⇒ Keine Kabelverlängerungen anschließen.</p> <p>⇒ Keine verbrauchsintensiven Elektrogeräte anschließen.</p>

 WARNUNG	
	<p>Gefahr von Stromschlag!</p> <p>Defekte Kabel und Steckverbindungen verursachen Stromschlaggefahr.</p> <p>⇒ Defekte Kabel und Steckverbindungen nicht benutzen.</p> <p>⇒ Defekte Kabel und Steckverbindungen austauschen.</p>

 WARNUNG	
	<p>Gefahr von Stromschlag!</p> <p>Defekte Netzanschlussleitung verursacht Stromschlaggefahr.</p> <p>⇒ Defekte Netzanschlussleitung durch den Hersteller oder seinen Kundendienst oder eine ähnlich qualifizierte Person ersetzen lassen.</p>

 WARNUNG	
	<p>Stolpergefahr! Herumliegende Kabel verursachen Stolpergefahr.</p> <p>⇒ Durchgänge von Kabeln freihalten. ⇒ Kabel stolperfrei verlegen.</p>

 WARNUNG	
	<p>Gefahr von Verletzungen! Beim Klettern auf den Schreibtisch besteht Absturzgefahr.</p> <p>⇒ Der Schreibtisch darf nicht als Aufstiegshilfe verwendet werden.</p>

 WARNUNG	
	<p>Gefahr von Verletzungen und Beschädigungen! Beim Anheben an der Schreibtischplatte oder an den angebauten Komponenten können die Befestigungsschrauben reißen.</p> <p>⇒ Beim Transport oder Verschieben des Schreibtisches diesen ausschließlich am Untergestell anfassen.</p>

i Achten Sie auf ausreichende Länge aller Anschlusskabel von Geräten auf dem Schreibtisch.

Höhenausgleich durchführen

Um Bodenunebenheiten auszugleichen, können Sie jeden Fuß mit einer Stellschraube um bis zu 15 mm erhöhen.



Bild 42 **Bivi** Schreibtisch Höhenausgleich

1 Stellschraube

Vorgehensweise:

- ⇒ Alle Gegenstände vom Schreibtisch entfernen
- ⇒ Stellschraube (1) drehen, bis der Höhenausgleich erfolgt ist.

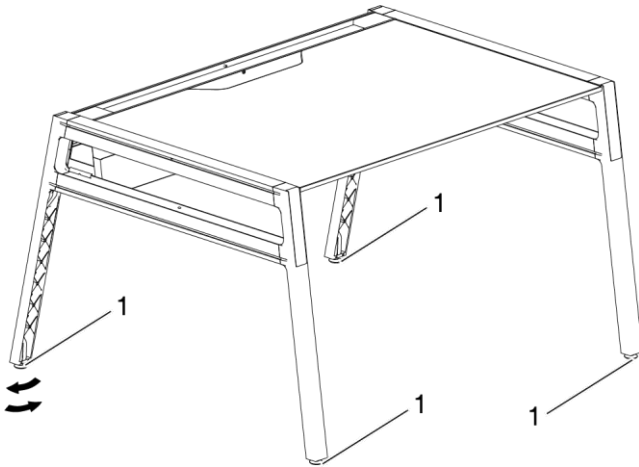
Fahrradhalter

Es können zwei Fahrradhalter an einem hohen Aufsatzbogen montiert werden.

Sollen zwei Fahrräder gleichzeitig in die Fahrradhalter eingehängt werden:

- Das Gesamtgewicht der Fahrräder darf 22,50 kg nicht überschreiten.
- Die hinteren Pedale dürfen nicht aneinander stoßen.

Pflanzgefäß

In den Pflanzgefäßeinsatz können künstliche oder echte Pflanzen eingesetzt werden.

ACHTUNG





Materialbeschädigung durch Wasser möglich!

⇒ Pflanzen vorsichtig gießen.



Freistehende Aufsatzwand

Eine freistehende Aufsatzwand kann an beliebiger Stelle auf einem Schreibtisch oder einem anderen waagerechten Element aufgestellt werden.

 VORSICHT	
	<p>Verletzungsgefahr und Gefahr von Sachschaden!</p> <p>Beim Stoßen gegen die Aufsatzwand oder z. B. beim Pinnen von Papier kann die Aufsatzwand umkippen.</p> <p>⇒ Nicht gegen die Aufsatzwand stoßen.</p> <p>⇒ Beim Pinnen an die Aufsatzwand vorsichtig vorgehen.</p>



Haken

Haken befinden sich innen oder außen an der Querstrebe eines Fußes.

 VORSICHT	
	<p>Verletzungsgefahr!</p> <p>Beim Stoßen gegen den Haken besteht Verletzungsgefahr.</p> <p>⇒ Nicht gegen den Haken stoßen.</p>

Mobile Ablage

Die mobile Ablage kann u. a. frei auf einer Tischplatte oder einem anderen waagerechten Element aufgestellt werden.

 VORSICHT	
	<p>Verletzungsgefahr!</p> <p>Beim Stoßen gegen die oberen offenen Ecken der mobilen Ablage besteht Verletzungsgefahr.</p> <p>⇒ Nicht gegen die oberen offenen Enden der mobilen Ablage stoßen.</p>

Fehler und Störungen

Sollten Störungen bei der Bedienung des Büromöbelsystems **Bivi** auftreten, so überprüfen Sie bitte, ob die Bedienung gemäß der Betriebsanleitung erfolgt ist. Meist lässt sich hierdurch der Fehler finden und beseitigen.

Können aufgetretene Fehler oder Störungen nicht beseitigt werden, wenden Sie sich bitte an unsere Kundendienstabteilung (siehe *Reparaturen und Ersatzteile* auf Seite 53).

Instandhaltung

Sicherheitsvorschriften

- ⇒ Alle Instandhaltungs- und Reparaturarbeiten dürfen nur von entsprechend qualifiziertem und autorisiertem Personal durchgeführt werden.
- ⇒ Zu diesen Tätigkeiten nur geeignetes Werkzeug verwenden!

Funktionskontrollen

Die Komponenten des Büromöbelsystems **Bivi** sollen in regelmäßigen Abständen auf ihre Funktionstüchtigkeit überprüft werden.

Tabelle Funktionskontrollen

Intervall	Kontrollstelle	Funktionskontrolle	zulässiger Wert	Maßnahme falls erforderlich
Jährlich	Verschraubungen mit Handschrauben	Fester Sitz	Fester Sitz	⇒ Nachziehen ⇒ Gegebenenfalls Verschraubung erneuern.
Regelmäßig	Schreibtischplatte	Auf waagerechte Ausrichtung prüfen.	Waagerecht	⇒ Mit Stellschrauben an den Füßen ausrichten.
	Elektrische Komponenten	Kabel: Isolierungen auf Defekt prüfen.	Keine Beschädigungen	⇒ Bei Defekt austauschen lassen.
		Kabel: Auf Abstand zu Wärmequellen prüfen (z. B. Heizkörper).	Ausreichender Abstand	⇒ Abstand herstellen.
		Netzanschlussleitung	Keine Beschädigungen	⇒ Bei Defekt austauschen lassen.

Instandhaltungsarbeiten

Alle Instandhaltungsarbeiten dürfen ausschließlich von autorisiertem Fachpersonal durchgeführt werden. Bitte setzen Sie sich hierfür mit unserer Kundendienstabteilung in Verbindung (siehe *Reparaturen und Ersatzteile* auf Seite 53).

⚠️ WARNUNG	
	<p>Gefahr von Verletzungen und Beschädigungen!</p> <p>Beim Anheben an der Schreibtischplatte oder an den angebauten Komponenten können die Befestigungsschrauben reißen.</p> <p>⇒ Beim Transport oder Verschieben des Schreibtisches diesen ausschließlich am Untergestell anfassen.</p>

ACHTUNG	
	<p>Beschädigung des Schreibtisches möglich!</p> <p>Zerlegen des Schreibtisches, z. B. aus Transportgründen:</p> <p>⇒ Beachten Sie hierzu die separate Montageanleitung.</p>

ACHTUNG	
	<p>Die Verwendung von nicht zugelassenen Ersatzteilen können Schäden am Schreibtisch verursachen.</p> <p>⇒ Als Ersatzteile dürfen grundsätzlich nur von Steelcase vorgesehene Bauteile eingesetzt werden. Der Einbau anderer Teile ist mit Steelcase abzustimmen.</p> <p>⇒ Die angegebenen Wartungs- und Inspektionsintervalle sind einzuhalten.</p>

Haftungsausschluss

In folgenden Fällen übernimmt Steelcase keine Haftung und keine Garantie (siehe *Haftung* auf Seite 2):

- Mangelhafte Überwachung der Produktkomponenten (Funktionskontrollen).
- Unsachgemäße Instandhaltung.
- Instandhaltung durch Dritte.
- Instandhaltung durch nicht qualifiziertes und autorisiertes Personal.
- Verwendung von Bauteilen und Adaptionen, die nicht von Steelcase stammen.
- Nicht genehmigte Änderungen des Produktes in seiner Konstruktion und Ausführungsweise.
- Vorsätzliche Fehlbedienung.
- Nicht bestimmungsgemäßer Verwendung.

Reinigung und Pflege

Zur Reinigung der Oberflächen des Büromöbelsystems **Bivi** können handelsüblichen Reinigungsmittel verwendet werden.

⚠️ WARNUNG	
	<p>Gefahr von Stromschlag!</p> <p>Feuchtigkeit erhöht die Stromschlaggefahr.</p> <ul style="list-style-type: none">⇒ Elektrische Bauteile (z. B. Stecker) nicht mit feuchtem Tuch oder mit Flüssigkeiten berühren.⇒ Spannungsversorgung vor der Reinigung abschalten (z. B. Netzstecker ziehen).

ACHTUNG	
	<p>Materialbeschädigung durch ungeeignete Pflegemaßnahmen möglich!</p> <ul style="list-style-type: none">⇒ Nur Pflege- und Reinigungsmittel verwenden, die für die entsprechenden Materialien (Kunststoff, Metall, Stoff) geeignet sind.

⇒ Oberflächen mit feuchtem Tuch abwischen.

⇒ Bezugstoffe mit handelsüblichem Reinigungsmittel abwischen.

Büromöbelsystem endgültig entsorgen

Die Demontage soll von hierzu qualifiziertem Fachpersonal durchgeführt werden.

Soll das Büromöbelsystem **Bivi** endgültig demontiert und entsorgt werden, gehen Sie folgendermaßen vor.

- ⇒ Zerlegen Sie den Schreibtisch in seine Komponenten.
- ⇒ Trennen Sie die entstehenden Teile nach
 - wiederverwendbaren Bauteilen
 - zu entsorgenden Materialgruppen (Spanplatte, Metall, Kunststoff, usw.)

und sorgen Sie für die Rückführung in den Wertstoffkreislauf. Beachten Sie alle diesbezüglichen geltenden regionalen Vorschriften.

Kundendienst

Lieferung, Aufstellung, Einweisung

Der Schreibtisch wird in der Regel vom Hersteller oder vom Fachhandel angeliefert, montiert und eingerichtet.

Die Benutzer werden durch den Hersteller bzw. durch den Fachhändler in die Bedienung eingewiesen.

Reparaturen und Ersatzteile

Originalersatzteile und Zubehör erhalten Sie über den Hersteller.

Sollten aufgetretene Fehler oder Störungen nicht behoben werden können, wenden Sie sich bitte an die Kundendienstabteilung:

Steelcase AG
Briener Straße 42
80333 München
Deutschland

Service-Hotline

Unsere Service-Hotline erreichen Sie unter folgenden E-Mail-Adressen oder Telefonnummern:

Sprache	E-Mail-Adresse	Telefonnummer
Deutsch	LINEONE-DE@steelcase.com	+49 (0) 8031 405 111
Englisch	LINEONE-EN@steelcase.com	+49 (0) 8031 405 111
Französisch	LINEONE-FR@steelcase.com	+49 (0) 8031 405 111
Spanisch	POSVENTASPAIN@steelcase.com	+34 91 212 47 00

Bivi[®]

User Manual



Translation of the original instructions

Legal notice

Manufacturer

Steelcase AG
Brienner Straße 42
80333 Munich
Germany

Phone: +49 89 2488146 2000

E-mail: info@steelcase.de
www.steelcase.de

Copyright

Extracts or copies may not be disclosed to third parties or used in any other journalistic form without the prior written consent of Steelcase.

As part of a technical documentation, the user manual is subject to German copyright law.

Liability

Under one or more of the following conditions Steelcase's disclaimer of liability may apply:

- Improper use of the product.
- Use of the product that goes beyond the scope of sensible use as office furniture.
- Operating the product with defective or non-functioning safety and protection devices.
- Improper assembly by unauthorised personnel.
- Use of components and adaptations that do not originate from Steelcase. Third-party parts are not guaranteed to be designed and manufactured to meet the requirements of stress and safety.
- Plans from third party suppliers that have been proven to lead to misuse of the product.
- Unauthorised modifications of the product in its construction and design.
- Loads on the product exceeding the load limits specified by the manufacturer.
- Improper maintenance, maintenance by third parties and unqualified personnel.
- Inadequate monitoring of the product components (function checks).
- Improper disposal and return of the product or packaging to the recycling cycle.
- Resale to a third party without including the user manual.
- Disasters caused by foreign bodies and force majeure.

Check all components regularly and contact authorised specialist personnel or our service hotline in case of damage (see *Repairs and spare parts* on Page 53).

Consult specialist personnel qualified for extensive assembly, maintenance and disposal work.

Further information and instructions are available under the respective topics in the following chapters of this user manual.

Product

The office furniture line **Bivi** by Steelcase is subject to continuous quality control during manufacture and distribution. This ensures fault-free functionality.

The products are designed and manufactured according to the state of the art (in Germany at the time of construction) and recognised safety rules; however, hazards may still arise. Please observe the respective safety instructions! Malfunctions that could impair safety must be eliminated immediately. We reserve the right to make technical changes to the products for technical reasons.

Steelcase applies a quality management system that meets the requirements of DIN EN ISO 9001.

The product meets the requirements of EN 527.

Steelcase carries the eco-audit seal of the "Eco Management and Audit Scheme".

Table of contents

	Page
Legal notice	2
Copyright	2
Liability	2
Product.....	3
About this user manual	7
Purpose of the user manual	7
Text design	7
Safety instructions and warnings	8
Safety.....	9
Intended use	9
Foreseeable misuse	9
Safety instructions	9
Users with limitations	9
Product description	10
Technical data	10
Main elements	10
Optional elements and accessories	11
Type plate.....	14
CE mark for the electrical system	14
Components	15
Overview of the desk Bivi	16
Transport and storage.....	17
Safety instructions	17
Interim storage	17
Installation and assembly.....	18
Safety instructions	18
Checking the delivery contents.....	18
Disposing of the packaging material.....	18
Installing the office furniture system Bivi	18
Single workstation.....	19
Electrical components.....	20

Expanding the workspace	21
Dual workstation	22
Desktop extensions	23
Semi-circular desktop extension	23
Trapezoidal desktop extension	24
Mounting optional elements and accessories	25
Arch attachment.....	25
Crossbar with modesty panel	26
Standing height.....	27
Footrest.....	28
Sofa.....	29
Shelf attachment.....	30
Side storage compartment.....	31
Monitor bracket	32
Adapter for screen holder Plurio	33
Canopy.....	34
Skateboard holder	35
Bicycle rack.....	36
Computer bracket	37
Storage board	38
Planter.....	39
Partition attachment.....	40
Fixed partition attachment	40
Freestanding partition attachment	41
Hooks.....	42
Mobile filing tray	42
Disassembling and reassembling the office furniture system Bivi temporarily	43
Disassembling the office furniture system	43
Reassembling the office furniture	43
Operation and settings	44
Safety instructions	44
Carrying out height compensation.....	46
Bicycle rack.....	46
Planter.....	46
Freestanding partition attachment	47

Table of contents

Hooks.....	47
Mobile filing tray.....	47
Faults and malfunctions.....	48
Maintenance.....	49
Safety instructions.....	49
Functional checks.....	49
Table for functional checks.....	49
Maintenance work.....	50
Disclaimer of liability.....	50
Cleaning and care.....	51
Disposal of the office furniture system.....	52
Customer Service.....	53
Delivery, installation, instruction.....	53
Repairs and spare parts.....	53
Service hotline.....	53

About this user manual

Steelcase makes this user manual available on the Internet at the following address:

www.steelcase.com/eu-en/Bivi-user-manual

Purpose of the user manual

This user manual provides information on the components, function, operation and maintenance of the office furniture system **Bivi** and its components.

In case of malfunctions, it serves as an aid in troubleshooting.

The safety instructions are intended to prevent personal injury and material damage.

Users of the office furniture system **Bivi** are obliged to read and follow these safety instructions.

Steelcase assumes no liability and no warranty for damage or malfunctions resulting from non-compliance with the user manual.

This user manual is part of the office furniture system **Bivi**. It is only valid as a complete document. Even when reselling the office furniture system, this user manual is part of the delivery contents.



Text design

- Bulleted list
 - Bulleted list within a list of action steps
- ⇒ Action step
 - ⇓ Consequence of the action



i *Here are tips and helpful information.*

Safety instructions and warnings



To prevent personal injury and damage to property, this user manual contains warnings at the appropriate locations. The symbols and signal words have the following meaning:

 DANGER	
	Danger Source of danger ⇒ Prevention measures

Indicates an imminent danger situation leading to death or severe injury if the safety precautions are not followed.

 WARNING	
	Danger Source of danger ⇒ Prevention measures

Indicates a potential danger situation that may result in death or severe injury if the safety precautions are not followed.

 CAUTION	
	Danger Source of danger ⇒ Prevention measures

Indicates a potential danger situation that may result in minor injuries if the safety precautions are not followed.

CAUTION	
	Danger Source of danger ⇒ Prevention measures

Warning of property damage or malfunction if safety precautions are not followed.

Safety

Intended use

The office furniture system **Bivi** is designed exclusively for use as office furniture. Any other use or extended use is considered improper.

Intended use also includes compliance with all instructions in the user manual.

Foreseeable misuse

Improper use of the product may result in dangers to life and limb as well as property damage. For this reason, improper use is prohibited. In case of improper use, Steelcase assumes no liability for any damage that may occur and does not guarantee that the components will function properly.

Improper use includes:

- Use as a climbing aid.
- Desktop: Permanent storage surface for objects with a total weight of more than approx. 90 kg.
- Skateboard holder: Storage of objects that are not skateboards.
- Bicycle rack: Storage of objects that are not bicycles.
- Outdoor use.
- Use in damp rooms.

The list does not claim to be exhaustive.

Safety instructions

The office furniture system **Bivi** may be used and operated only in perfect technical condition and in compliance with this user manual.

The user of the office furniture system **Bivi** commits to follow the safety instructions and warnings in this user manual.

In addition to the user manual, the general and local regulations on accident prevention and environmental protection must be made available and followed.

Users with limitations

Children from the age of 8 and individuals with reduced physical, sensory or mental abilities or lack of experience and knowledge may use the office furniture system **Bivi** under supervision or after instructions in the safe use of the office furniture system and having understood the resulting hazards. Children are not allowed to play with the office furniture system. Children may not carry out cleaning and maintenance.

Product description

Technical data

Bivi

Weight overall	see delivery note
Temperature range at the place of installation	+5 °C bis +35 °C

Main elements

Foot of base frame

Dimensions (H x W x D)	725 x 1073 x 51 mm + 15 mm height compensation
Position of the type plate	Underside of the lower crossbar

Desktop

Workspace 1400 mm: – Dimensions (H x W x D) – Carrying capacity – Position of the type plate	14 x 1348 x 765 mm max 90 kg Underside
Workspace 1600 mm: – Dimensions (H x W x D) – Carrying capacity – Position of the type plate	14 x 1548 x 765 mm max 90 kg Underside
Desktop extension, trapezoidal: – Dimensions (H x W x D) – Carrying capacity – Position of the type plate	14 x 1532 x 473 mm max 45 kg Underside
Desktop extension, semi-circular: – Dimensions (H x W x D) – Carrying capacity – Position of the type plate	14 x 1600 x 711 mm max 45 kg Underside

Cable duct

Width 1400	1349 mm
Width 1600	1549 mm
Position of the type plate	Underside

Vertical cable duct

Dimensions (H x W x D)	508 x 109 x 105 mm
Position of the type plate	inside

Optional elements and accessories

Electrification	see documentation by the manufacturer
------------------------	---------------------------------------

Arch attachment

low:	
– Dimensions (H x W x D)	330 x 822 x 51 mm
– Carrying capacity	max. 45 kg per side
Position of the type plate	Underside of the upper crossbar
high:	
– Dimensions (H x W x D)	1120 x 822 x 51 mm
– Carrying capacity	max. 45 kg per side
Position of the type plate	Underside of the lower crossbar

Crossbar with modesty panel

– Width 1400 (H x W x D)	320 x 1349 x 65 mm
– Width 1600 (H x W x D)	320 x 1549 x 65 mm
– Position of the type plate	Underside of the crossbar

Footrest

– Width 1400 (H x W x D)	225 x 1400 x 175 mm
– Width 1600 (H x W x D)	225 x 1600 x 175 mm
– Carrying capacity	max 22.50 kg
– Position of the type plate	Underside

Sofa

Overall height	725 mm
Seating height	415 mm
Overall depth	750 mm
Seating depth	597 mm
Width	1548 mm
Position of the type plate	Bottom; inside of sofa holder

Shelf attachment

– Dimensions (H x W x D)	205 x 1600 x 300 mm
– Carrying capacity of bottom shelf	max 22.50 kg
– Carrying capacity of top shelf	max 45 kg
– Position of the type plate	Underside

Side storage compartment

– Dimensions (H x W x D)	420 x 1600 x 374 mm
– Carrying capacity of top shelf	max 90 kg
– Carrying capacity of bottom shelf	max 50 kg
– Position of the type plate	Underside

Monitor bracket (TV)

- Dimensions (H x W x D)	308 x 305 x 38 mm
- Carrying capacity	max 22.50 kg
- Position of the type plate	Back

Adapter for screen holder Plurio

- Carrying capacity	max 15 kg
- Position of the type plate	Back

Canopy

- Dimensions (H x W x D)	123 x 1467 x 825 mm
- Carrying capacity	0 kg
- Position of the type plate	Crossbar

Skateboard holder

- Dimensions (H x W x D)	590 x 445 x 229 mm
- Carrying capacity	max 22.50 kg
- Position of the type plate	Back

Bicycle rack

- Dimensions (H x W x D)	1524 x 102 x 132 mm
- Carrying capacity	max 22.50 kg
- Position of the type plate	Back

Computer bracket

- Dimensions (H x W x D)	432 x 208 x 467 mm
- Carrying capacity	max 15 kg
- Position of the type plate	Underside of bracket

Storage board

- Dimensions (H x W x D)	208 x 600 x 265 mm
- Carrying capacity	max 15 kg
- Position of the type plate	Underside

Planter (bracket), insert (Planter)

- Dimensions (H x W x D)	76 x 682 x 76 mm
- Carrying capacity	max 11 kg
- Position of the type plate	Holder: Planter: back

Partition attachment, fixed

- Width 1400 (H x W x D)	330 or 485 x 1097 x 38 mm
- Width 1600 (H x W x D)	330 or 485 x 1297 x 38 mm
- Position of the type plate	Underside of the support

Partition attachment, freestanding

- Width 1400 (H x W x D)	330 or 485 x 1097 x 38 mm
- Width 1600 (H x W x D)	330 or 485 x 1297 x 38 mm
- Position of the type plate	Underside of the support

Hooks

- Dimensions (H x W x D)	85 x 51 x 65 mm
- Carrying capacity	max 11 kg
- Position of the type plate	Back

Mobile filing tray

- Dimensions (H x W x D)	175 x 395 x 298 mm
- Carrying capacity	max 11 kg
- Position of the type plate	Outside on the long side

Type plate

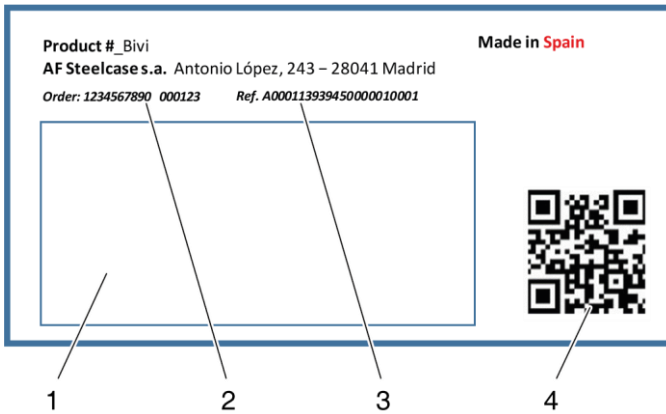
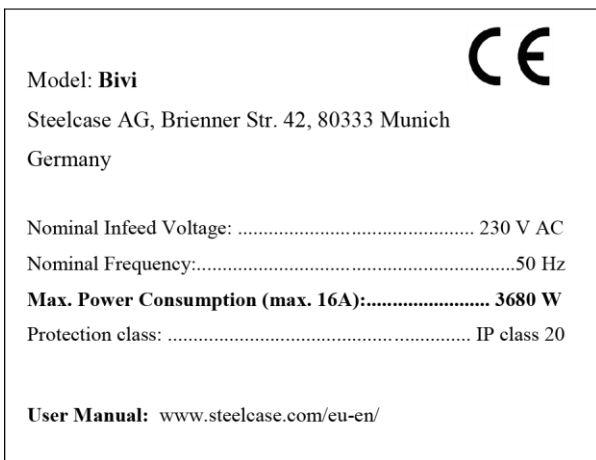

Figure 1 Type plate

- 1 Placeholder for approval marks
- 2 Order number
- 3 Item number
- 4 Link to further product information (optional)

CE mark for the electrical system



Components

Main elements

- Desktop
- Feet
- Cantilevers
- Cable duct

You can use these components to create desks and benches. Adding another top to the desk creates a bench.

It is possible to order the components individually for one person (desk), two people (bench) or as an extension for desks and benches.

Optional elements and accessories

- Electrical components
- Desktop extension, trapezoidal
- Desktop extension, semi-circular
- Arch attachment
- Crossbar with modesty panel
- Footrest
- Sofa
- Shelf attachment
- Side storage compartment
- Monitor bracket
- Screen adapter
- Canopy
- Skateboard holder
- Bicycle rack
- Computer bracket
- Storage board
- Planter
- Pinboard attachments
- Hooks
- Mobile filing tray
- Panels

All available components and combination options can be found in the separate technical description and in the price list.

Please follow the instructions for using components and accessories (see *Operation and settings* on Page 44).

For detailed information on available system components and for additional orders and subsequent deliveries, please contact our Customer Service (see *Customer Service* on Page 53).

Overview of the desk *Bivi*

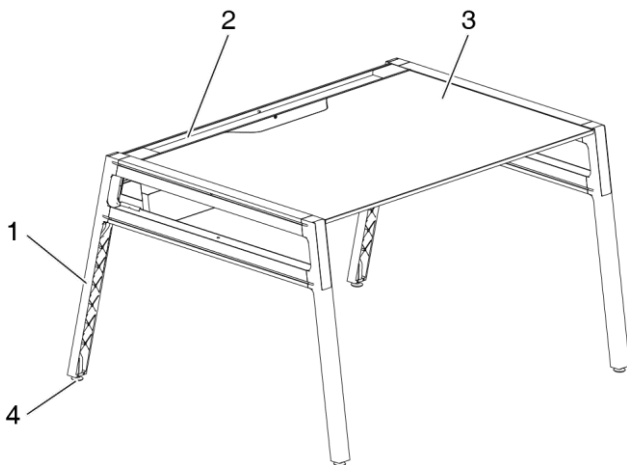

Figure 2 **Bivi** desk, main elements

- 1 Foot
- 2 Cable duct
- 3 Desktop (cantilevers not shown)
- 4 Adjusting screw for height compensation

The following illustrations show one of many design variants of the desk system **Bivi**. The illustrations merely serve to demonstrate the desk components.

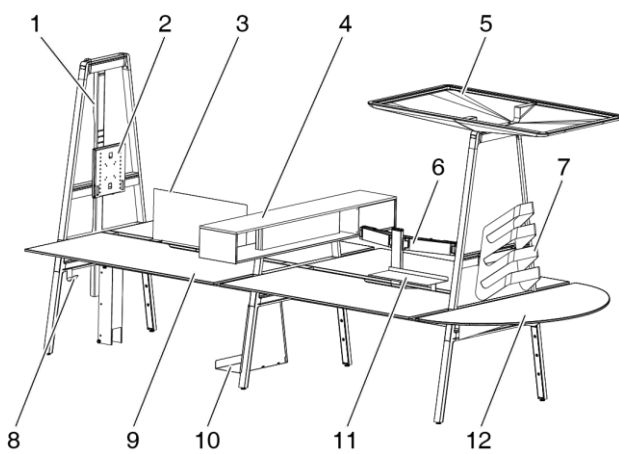

Figure 3 Example configuration 1

- 1 Bicycle rack
- 2 Monitor bracket
- 3 Magnetic pin board, clipped
- 4 Shelf attachment
- 5 Canopy
- 6 Plurio monitor arm
- 7 Skateboard holder
- 8 Hook
- 9 Desktop (seating height)
- 10 Computer bracket
- 11 Storage board
- 12 Desktop extension, semi-circular

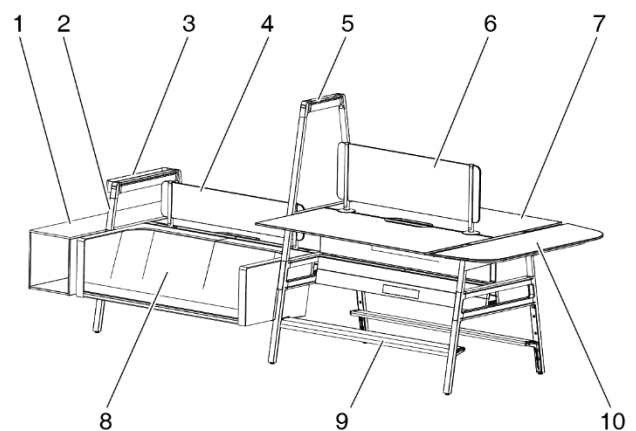



Figure 4 Example configuration 2

- 1 Side storage compartment
- 2 Small arch attachment
- 3 Planter
- 4 Pinboard attachment (freestanding)
- 5 Large arch attachment
- 6 Pinboard attachment (fixed)
- 7 Desktop (standing height)
- 8 Sofa
- 9 Footrest
- 10 Desktop extension, trapezoidal

Transport and storage

Safety instructions

 WARNING	
	<p>Injuries and damage are possible!</p> <p>When lifting on the desktop or attached components, the fastening screws may tear.</p> <p>⇒ Transport or move the desk only by grabbing the base frame.</p>



Interim storage

If you want to store the desk temporarily before installation, the following conditions must be met:

- The transport packaging must be intact.
- Sufficient carrying capacity of the floor.
- Dry floor.
- Horizontal storage surface.
- Temperature range +5 °C to +40 °C.

Installation and assembly

Safety instructions

 WARNING	
	<p>Danger of injury and damage!</p> <p>When lifting on the desktop or attached components, the fastening screws may tear.</p> <p>⇒ Transport or move the desk only by grabbing the base frame.</p>

Checking the delivery contents

After unpacking, the product must be checked immediately for transport damage and for completeness. Any damage must be reported to the manufacturer as soon as possible.

Disposing of the packaging material

The packaging includes the following:

- Outer packaging made of cardboard.
- Polyethylene (PE) foil.
- Bubble wrap made of polyethylene (PE).
- Edge protectors made of cardboard or polyethylene foam (PE)
- Corner protectors made of polyethylene (PE).
- Particle board
- Polypropylene (PP) tapes

These materials are recyclable. When the product is assembled by Steelcase or an authorised installer, the packaging is disposed of by the manufacturer. If you install yourself, please ensure sorted separation and return to the recycling cycle.

Installing the office furniture system *Bivi*

Installation and use of the product requires detailed planning. For this purpose, Steelcase offers its own planning department.

The partially assembled components of the office furniture system **Bivi** are usually delivered by specialist dealers or directly from the manufacturer.

Steelcase recommends assembly by a specialist dealer or an assembly company.

The installation location must meet the following requirements:

- Sufficient carrying capacity of the floor.
- Horizontal storage surface.
- Temperature range +5 C to +35 C.

Single workstation

A single workstation consists of the following basic elements:

- 2 feet
- 2 cantilevers
- 1 desktop
- 1 cable duct (equipped for power and cable management, see *Electrical components* on page 20)

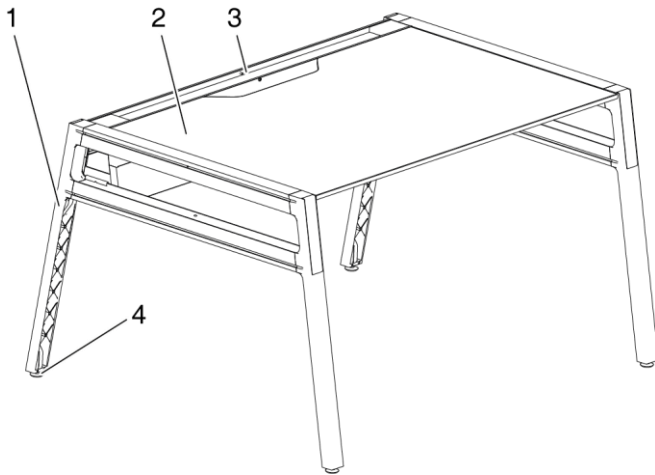



Figure 5 Single workstation, seating height

- 1 Foot
- 2 Cable duct
- 3 Desktop
- 4 Adjusting screw for height compensation

If you want to assemble yourself, please follow the respective installation instructions.

 WARNING	
	<p>Danger of crushing!</p> <p>When inserting the desktop, hands and fingers can be squeezed between desktop and the following desk components:</p> <ul style="list-style-type: none">• Fixed parts of the desk.• Attachments, such as modesty panels and cable openings.• Cut-outs at the back of the desktop. <p>⇒ Keep hands and fingers away from desk components.</p>

Electrical components

The power strips are integrated in the cable duct.

If you want to assemble yourself, please follow the respective installation instructions.

⚠ WARNING	
	<p>Risk of tripping!</p> <p>Cables lying around cause tripping hazards.</p> <p>⇒ Keep passages clear of cables.</p> <p>⇒ Route the cables so that they do not pose a risk of tripping.</p>

The following electrical components are available as options:

- Plug and play power strip (2-pack) for powering a single bench configuration. Content: 2 multiplug sockets, each with 3 sockets, 1 connection block, 1 mains cable of 3 m length or 1 extension cable.

The power strips have 4 outputs:

- 2x socket, 1x USB and 1x free (HDMI, data)

or

- 3x socket and 1x free (HDMI, data)

- Single multiplug sockets:

- 2 sockets + 1 USB port + free (HDMI, data)
- 3 sockets + free for data or HDMI

Supplying two benches over the same mains connection requires a connecting cable with a length of 2 m.

CAUTION	
	<p>Overload possible!</p> <p>⇒ Use a maximum of 4 power strips / multiplug sockets on the same mains connection.</p>

Expanding the workspace

It is possible to expand the workspace to a dual workstation with added desktops (see *Dual workstation* on page 22).

Several single or dual workstations can be combined. The individual workstations can be mounted side by side in the same position or mirrored to each other.



Figure 6 Two individual workstations, same direction



Figure 7 Two individual workstations, mirrored to each other

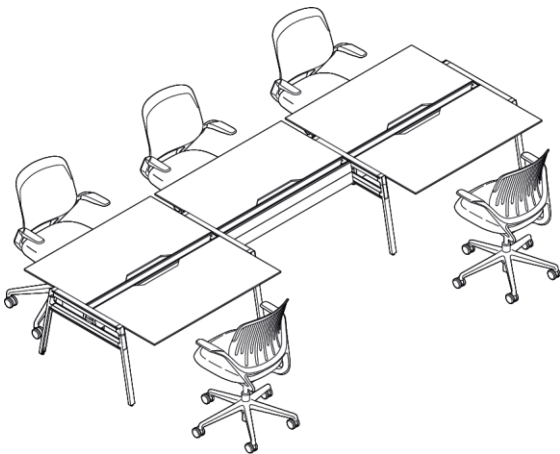

Figure 8 Dual workstations, example

Optional elements and various accessories are available that can be mounted on the workstations. For descriptions, see *Mounting optional elements and accessories* on page 25.

Steelcase recommends assembly by a specialist dealer or an assembly company.

If you want to assemble yourself, please follow the respective installation instructions.

Dual workstation

A dual workstation consists of the following basic elements:

- 2 feet
- 4 cantilevers
- 2 desktops
- 1 cable duct (equipped for power and cable management, see *Electrical components* on page 20)

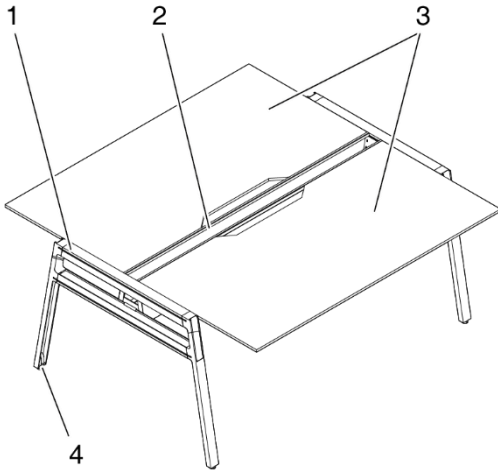



Figure 9 Dual workstation, seating height

- 1 Foot
- 2 Cable duct
- 3 Desktops
- 4 Adjusting screw for height compensation

If you want to assemble yourself, please follow the respective installation instructions.

 WARNING	
	<p>Danger of crushing!</p> <p>When inserting the desktop, hands and fingers can be squeezed between desktop and the following desk components:</p> <ul style="list-style-type: none">• Fixed parts of the desk.• Attachments, such as modesty panels and cable openings.• Cut-outs at the back of the desktop. <p>⇒ Keep hands and fingers away from desk components.</p>

Desktop extensions

The workspace can be extended by installing a desktop extension on one or both sides. A desktop extension may only be fitted if the desk is expanded to a four-person workstation or an element is also mounted on the opposite side (see below).

If you want to assemble yourself, please follow the respective installation instructions.

Some extension variants are **not** possible for safety reasons or technical reasons. The impermissible configurations are explained in the following sections.

Semi-circular desktop extension

The semi-circular desktop extension will be mounted on a dual workstation in seating height.

Requirement: A desktop or an element (e.g. monitor bracket, storage compartment) must be installed on the opposite side.

This requires the following components:

- Desktop extension
- Desktop support: 2 mounting brackets, 1 mounting rail, fixing material

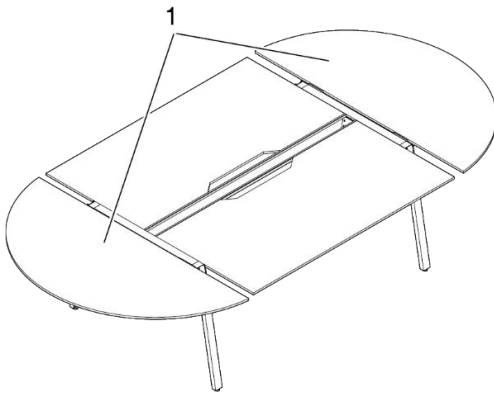

Figure 10 Semi-circular desktop extension, permissible attachment

1 Semi-circular desktop extension

A semi-circular desktop extension **cannot** be mounted in the following configurations:

- Freestanding dual workstation, seating height, only one desktop extension (see Figure 11, left). Reason: **Instability!**
- Freestanding dual workstation, standing height (see Figure 11, right). Reason: The desktop extension protrudes on each side approx. 5 cm beyond the depth of the two desktops. **Risk of impact!**

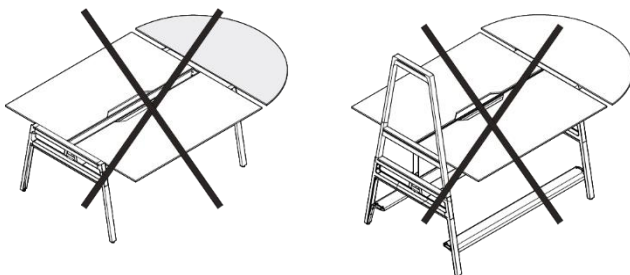

Figure 11 Semi-circular desktop extension, impermissible attachment

Trapezoidal desktop extension

The trapezoidal desktop extension will be mounted on a dual workstation at standing height.

Requirement: A desktop or an element (e.g. arch attachment, storage compartment) must be installed on the opposite side.

This requires the following components:

- Desktop extension
- Desktop support: 1 mounting rail, 2 mounting brackets, thumb screws / nuts

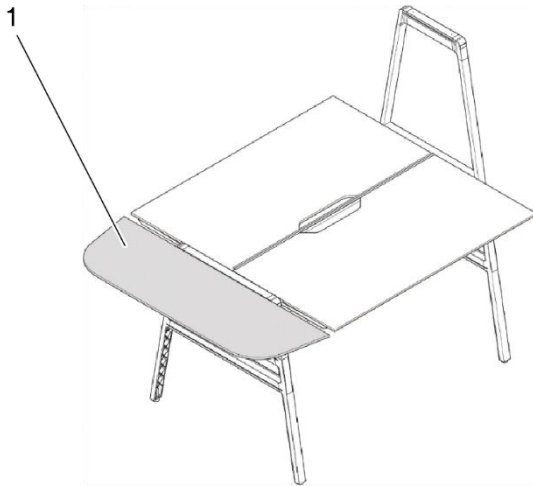

Figure 12 Trapezoidal desktop extension, permissible attachment

1 Trapezoidal desktop extension

A trapezoidal desktop extension **cannot** be mounted in the following configurations:

- Dual workstation, seating height (see Figure 13, left).
Reason: The desktop extension is on each side about 5 cm narrower than the depth of the two desks.
Risk of impact!
- Single workstation (see Figure 13, right).
Reason: The desktop extension protrudes on both sides beyond the desktop depth. **Risk of impact!**

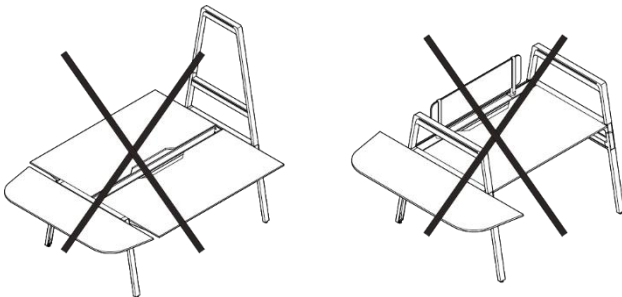

Figure 13 Trapezoidal desktop extension, impermissible attachment

Mounting optional elements and accessories

Steelcase recommends assembly by a specialist dealer or an assembly company.

If you want to mount optional elements and accessories, please follow the respective installation instructions.

The following sections illustrate the installation of some optional elements and accessories.

Some extension variants are **not** possible for safety reasons or technical reasons. If necessary, the impermissible configurations are explained in the following sections.

Arch attachment

The arch attachment is mounted on a foot of a workstation.

This requires the following components:

- Arch attachment
- 2 Phillips screws per arc attachment

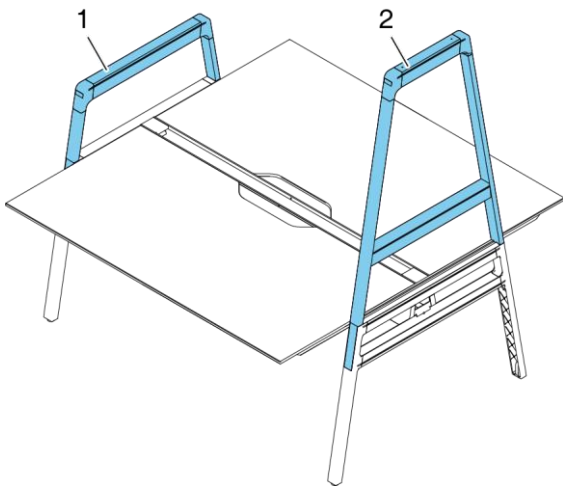

Figure 14 Arch attachment, dual-workstation variant

- 1 Low arch attachment
- 2 High arch attachment

If you want to assemble yourself, please follow the respective installation instructions.

Crossbar with modesty panel

The crossbar with modesty panel will be mounted on the arch attachment of a dual workstation.

This requires the following components:

- Crossbar with modesty panel
- 2 locking plates
- 4 Phillips screws

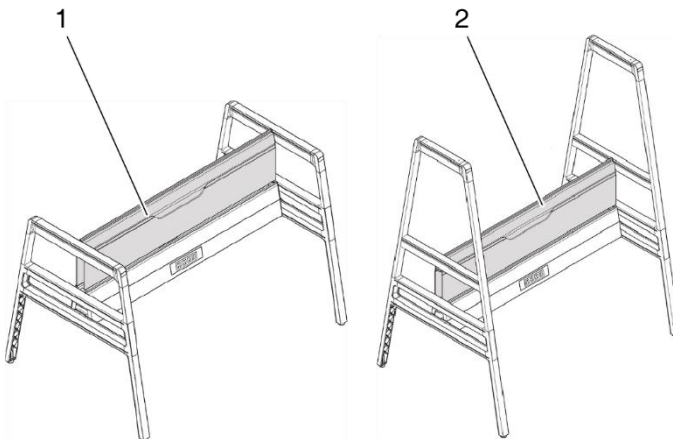

Figure 15 Crossbars, attachment variants

- 1 Crossbar, mounting for low arch attachments
- 2 Crossbar, mounting for high arch attachments

If you want to assemble yourself, please follow the respective installation instructions.

Standing height

A dual workstation can be converted for working in a standing position. This requires the following components in addition to the basic elements:

- Low or high arch attachment
- Crossbar with modesty panel
- Optional: Footrest

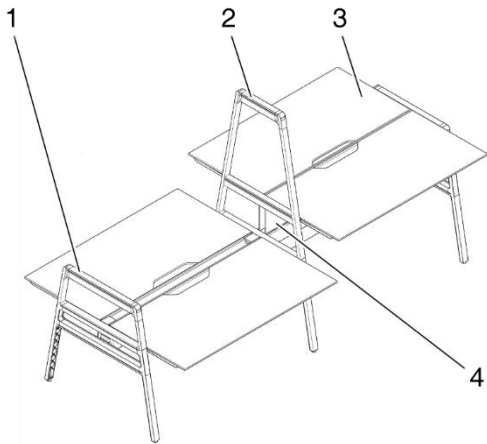



Figure 16 Dual workstation, standing height

- 1 Low arch attachment
- 2 High arch attachment
- 3 Workstation, standing height
- 4 Crossbar with modesty panel

If you want to assemble yourself, please follow the respective installation instructions.

⚠ WARNING	
	<p>Danger of crushing!</p> <p>When inserting the desktop, hands and fingers can be squeezed between desktop and the following desk components:</p> <ul style="list-style-type: none">• Fixed parts of the desk.• Attachments, such as modesty panels and cable openings.• Cut-outs at the back of the desktop. <p>⇒ Keep hands and fingers away from desk components.</p>

The arch attachments are mounted on the Bivi feet.

The crossbar with modesty panel will be mounted to the arch attachments on both sides. This ensures the structural stability.

Footrest

The footrest will be mounted between two feet. The footrests are available in widths of 1400 mm and 1600 mm.

This requires the following components:

- Footrest
- 2 mounting brackets
- 12 Phillips screws

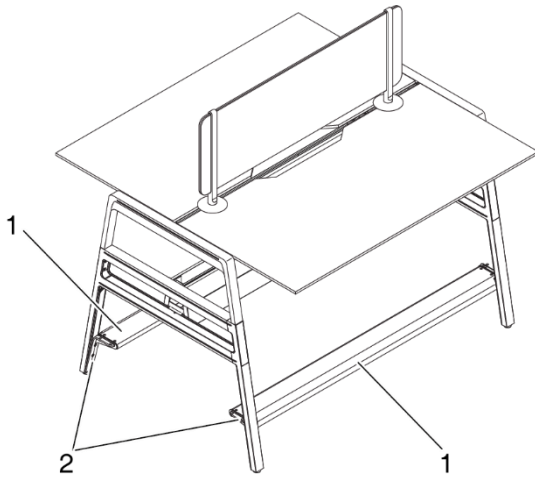

Figure 17 Footrest, lower attachment variant

- 1 Footrest
- 2 Mounting brackets

If you want to assemble yourself, please follow the respective installation instructions.

Sofa

You can integrate a sofa instead of a desktop with a width of 1600 mm.

This requires the following components:

- Sofa
- 2 angle brackets
- 8 Allen screws

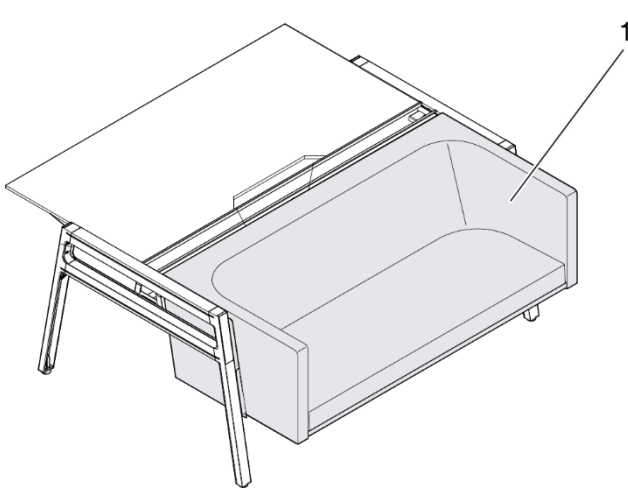

Figure 18 Sofa, permissible attachment

1 Sofa

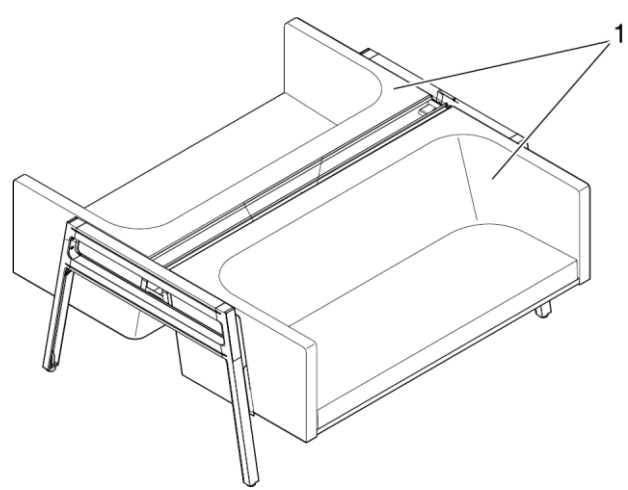

Figure 19 Variant with 2 sofas, permissible attachment

1 Sofa

If you want to assemble yourself, please follow the respective installation instructions.

A sofa **cannot** be mounted in the following configurations:

- In the basic components (feet and cable duct) instead of a desktop with a width of 1400 mm.
Reason: Lack of space.
- In the basic components (feet and cable duct) instead of a desktop of a single workstation (see Figure 20 left).
Reason: **Instability!**
- In the basic components (feet and cable duct) instead of a desktop of a dual workstation (see Figure 20 right) without mounting an attachment on the opposite side.
Reason: **Instability!**

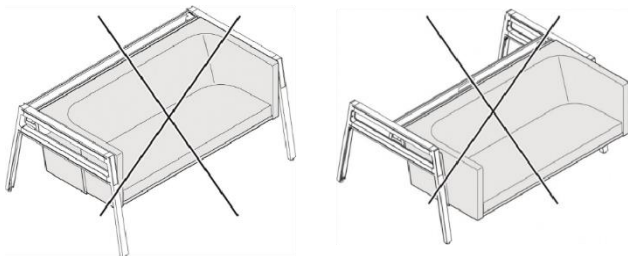

Figure 20 Sofa, impermissible attachment

Shelf attachment

The shelf attachment will be mounted on a low arch attachment of a dual workstation.

This requires the following components:

- Shelf attachment
- 4 mounting clips

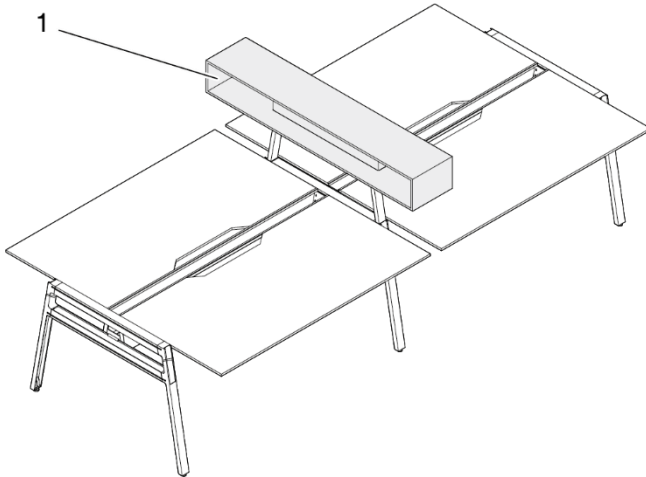

Figure 21 Shelf attachment, permissible attachment

1 Shelf attachment

If you want to assemble yourself, please follow the respective installation instructions.

A shelf attachment **cannot** be mounted in the following configurations:

- Single workstation.
- In the upper section of a high arch attachment (see Figure 22, right).
- Next to a sofa (see Figure 22, left).
Reason: The shelf attachment protrudes into the seating area. **Risk of impact!**

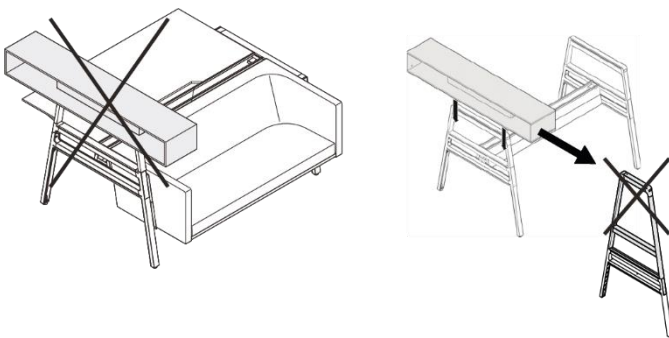

Figure 22 Shelf attachment, impermissible attachment

Side storage compartment

The side storage compartment will be mounted on a dual workstation or on the outside of a foot of a meeting area.

This requires the following components:

- Side storage compartment
- 2 support plates
- 2 thumb screws

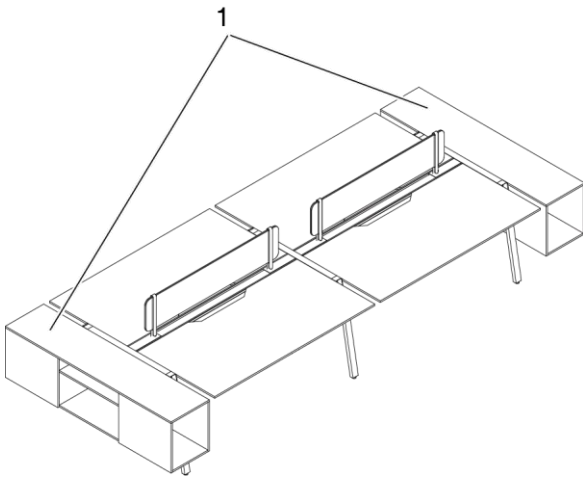

Figure 23 Side storage compartment, permissible attachment

1 Side storage compartment

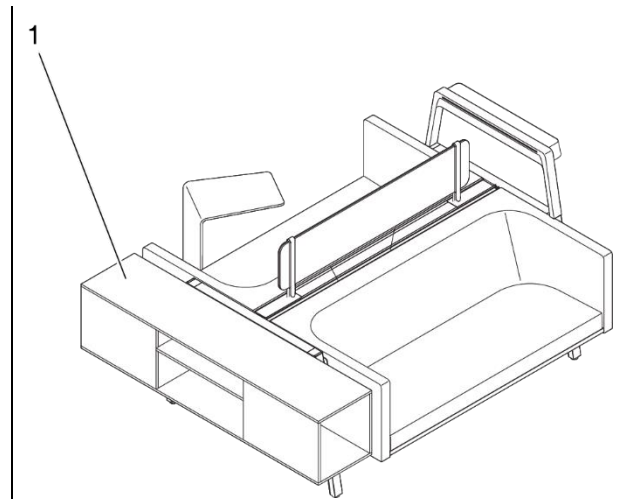

Figure 24 Variant for meeting area

1 Side storage compartment

If you want to assemble yourself, please follow the respective installation instructions.

A side storage compartment **cannot** be mounted in the following configurations:

- Single workstation (see Figure 25, left).
- On an arch attachment (see Figure 25, right).

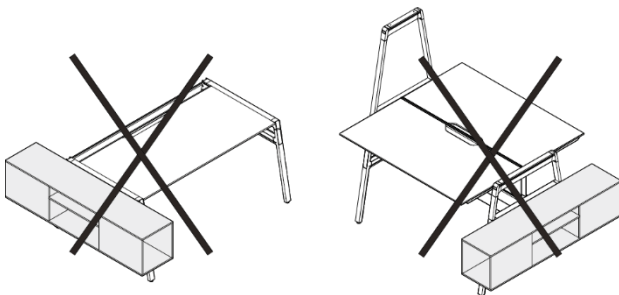

Figure 25 Side storage compartment, impermissible attachment

Monitor bracket

Monitor brackets are suitable for one monitor of up to 37 inches (940 mm) and a maximum weight of 22.50 kg.

Monitor brackets will be mounted:

- at the top of a low arch attachment
- at the bottom of a high arch attachment

This requires the following components:

- Monitor bracket
- 3 thumb screws
- 4 fastening screws for the monitor (not included)

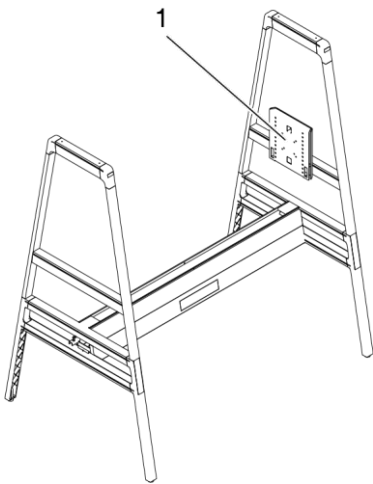

Figure 26 Monitor bracket on high arch attachment, permissible attachment

1 Monitor bracket



Figure 27 Monitor bracket on low arch attachment, permissible attachment

1 Monitor bracket

If you want to assemble yourself, please follow the respective installation instructions.

A monitor bracket **cannot** be mounted in the following configurations:

- Two monitor brackets on one arch attachment (see Figure 28).
Reason: Exceeding the permissible carrying capacity **Instability!**

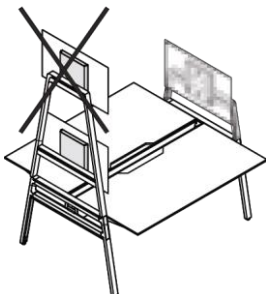

Figure 28 Monitor bracket, impermissible attachment

Adapter for screen holder Plurio

The adapter for the screen holder Plurio will be mounted in the cable duct. The screen holder Plurio must be ordered separately.

This requires the following components:

- Adapter Bivi / Plurio

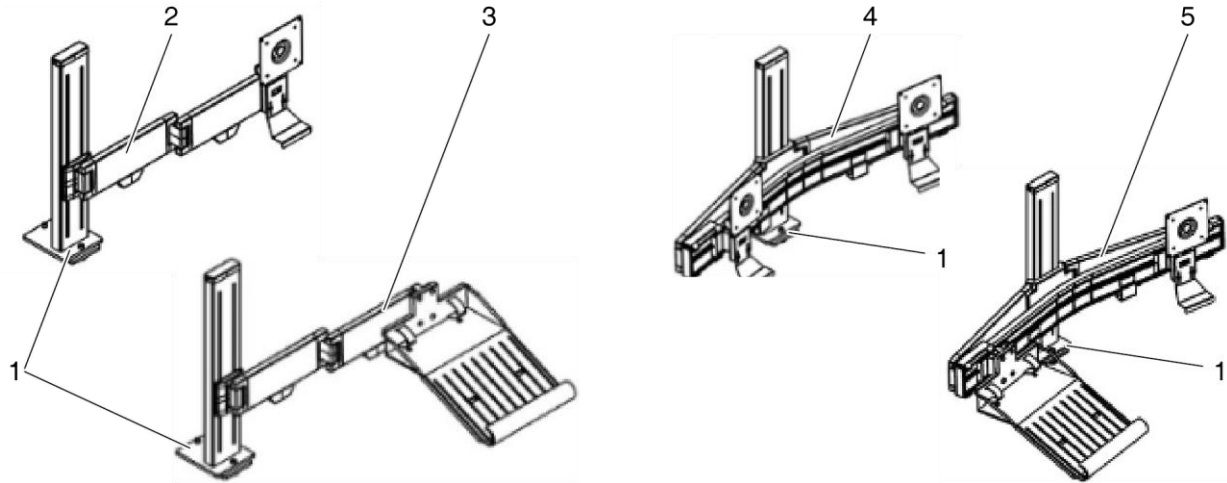

Figure 29 Adapter for screen holder Plurio, permissible attachment

- 1 Adapter
- 2 Screen holder Plurio, variant of single display holder
- 3 Screen holder Plurio, variant of single laptop holder
- 4 Screen holder Plurio, variant of dual display holder
- 5 Screen holder Plurio, variant of display and laptop holder

If you want to assemble yourself, please follow the respective installation instructions.

Canopy

A canopy will be mounted on a high arch attachment.

This requires the following components:

- Canopy
- 2 fastening screws

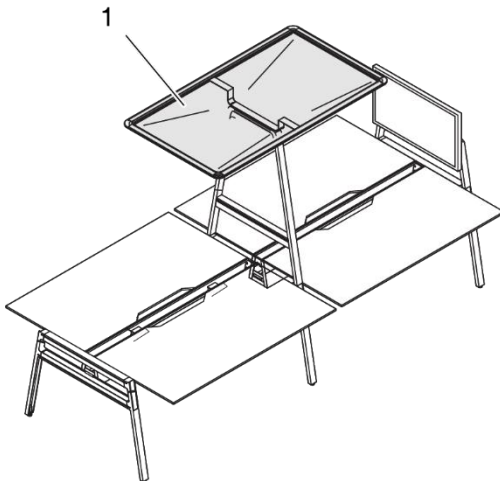

Figure 30 Canopy, example configuration

1 Canopy

If you want to assemble yourself, please follow the respective installation instructions.

A canopy **cannot** be mounted in the following configurations:

- Two canopies directly next to each other over desks with a width of 1400 mm (see Figure 31). Reason: Lack of Space. A canopy has a width of 1467 mm.

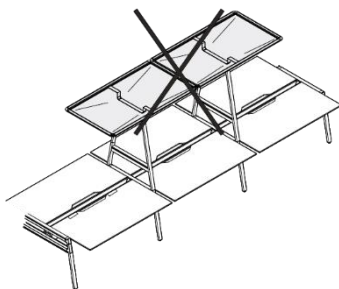

Figure 31 Canopy, impermissible attachment

Skateboard holder

A skateboard holder will be mounted:

- at the top of a low arch attachment
- at the bottom of a high arch attachment

This requires the following components:

- Skateboard holder
- 2 spacers
- 2 mounting clips

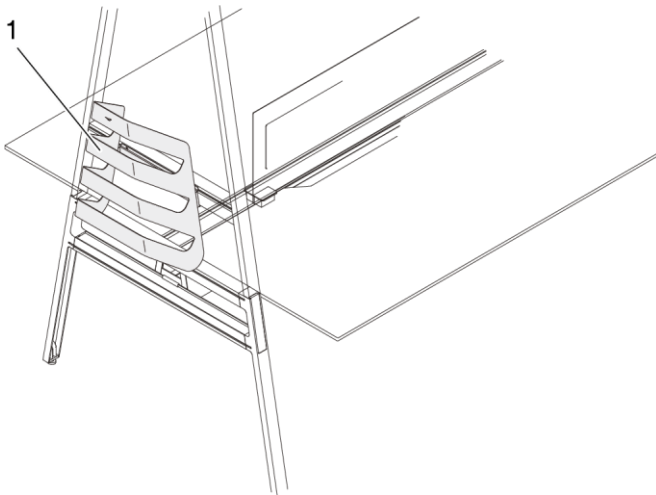

Figure 32 Skateboard holder, example configuration

1 Skateboard holder

If you want to assemble yourself, please follow the respective installation instructions.

A skateboard holder **cannot** be mounted in the following configurations:

- Upper position of a high arch attachment (see Figure 33).
Reason: **Instability!**

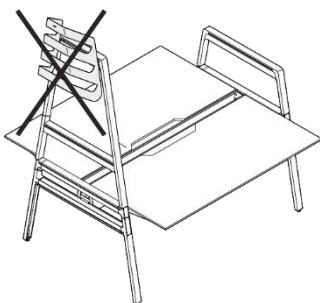

Figure 33 Skateboard holder, impermissible attachment

Bicycle rack

Bicycle racks are available in the following variants:

- For mounting outside on a high arch attachment.
- For wall mounting.

The following components are required for mounting on an arch attachment:

- Bicycle rack: rail, hook, mounting plate
- Mounting material: screws, thumb nut, locking plate

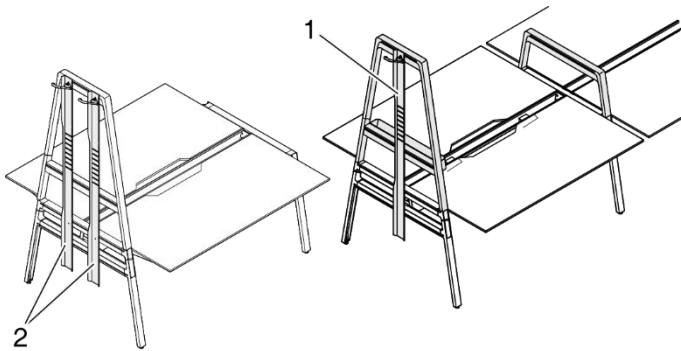

Figure 34 Bicycle rack, mounted on high arch attachment

- 1 Bicycle rack for 1 bicycle
- 2 Bicycle rack for 2 bicycles

If you want to assemble yourself, please follow the respective installation instructions.

Computer bracket

The computer bracket will be attached to the T-slot of the foot.

This requires the following components:

- Computer bracket

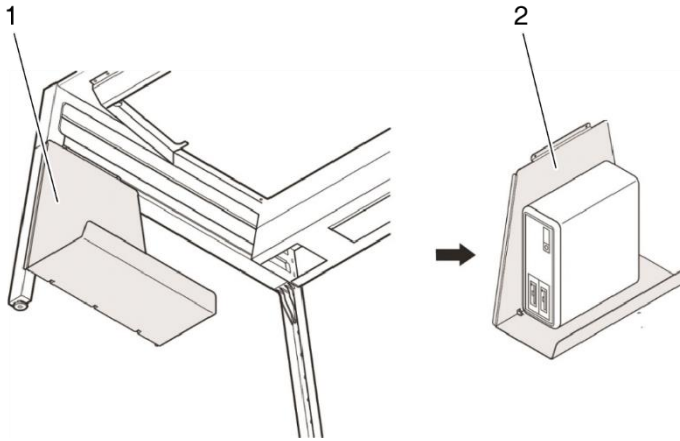

Figure 35 Computer bracket

- 1 Computer bracket, view of hooking position
- 2 Computer bracket, with unit

If you want to assemble yourself, please follow the respective installation instructions.

Storage board

The storage board will be mounted in the cable duct.

This requires the following components:

- Storage board
- 2 holders
- 2 covers
- 2 thumb screws

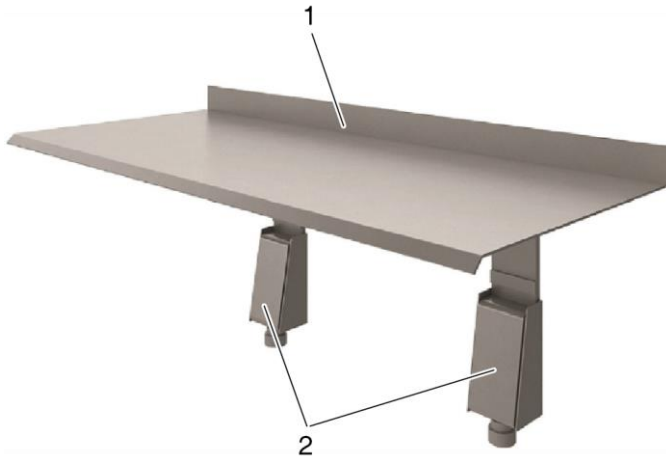

Figure 36 Storage board

- 1 Storage board
- 2 Holders

If you want to assemble yourself, please follow the respective installation instructions.

Planter

The planter will be mounted on the feet of low or high arch attachments. A matching waterproof planter is available separately.

This requires the following components:

- Planter
- 2 mounting brackets

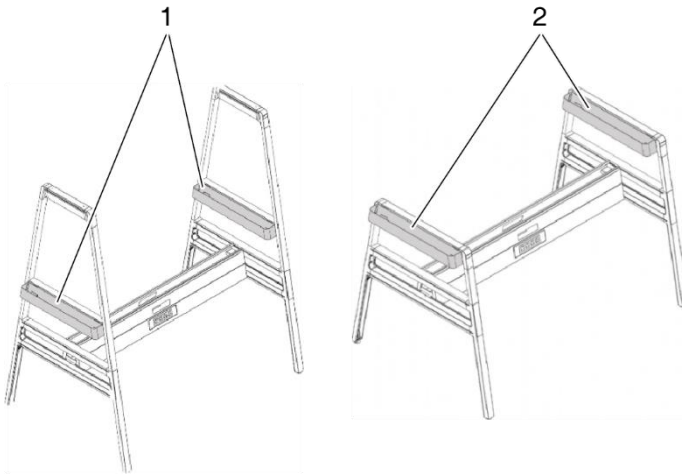

Figure 37 Planter, possible attachment variants

- 1 Planter, mounted on high arch attachment
- 2 Planter, mounted on low arch attachment

If you want to assemble yourself, please follow the respective installation instructions.

Partition attachment

The pinboard partition is available in the following variants:

- For mounting on the cable duct
- Freestanding

Fixed partition attachment

The following components are required for mounting on the cable duct:

- Partition attachment
- 2 holders
- 4 screws

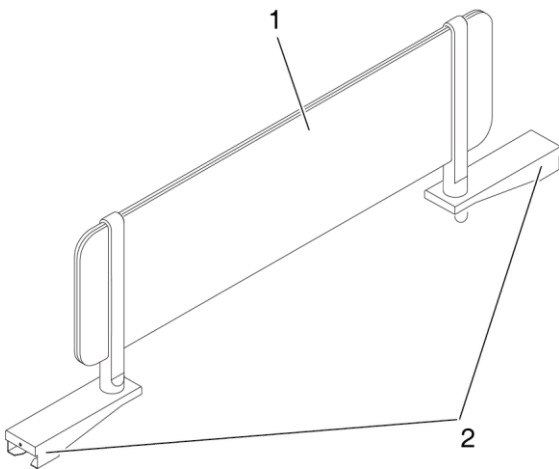

Figure 38 Partition attachment, fixed

- 1 Partition attachment
- 2 Fastening elements

If you want to assemble yourself, please follow the respective installation instructions.

Freestanding partition attachment

The free-standing partition attachment can be placed, for example, in a dual workstation at standing height between two desktops.

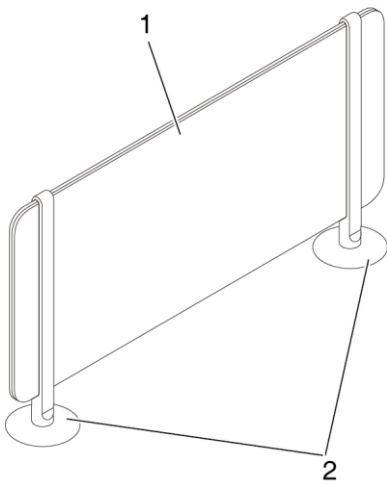

Figure 39 Partition attachment, freestanding

- 1 Partition attachment
- 2 Stands

Hooks

You can attach hooks on the inside or outside of the crossbar of a foot.

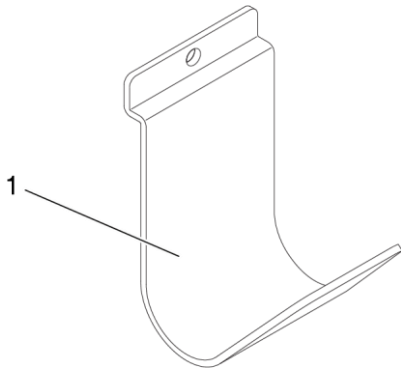

Figure 40 Hooks

1 Hooks

If you want to assemble yourself, please follow the respective installation instructions.

Mobile filing tray

The mobile filing tray can be inserted at both ends of a shelf attachment or placed freely on a desktop or another horizontal element.

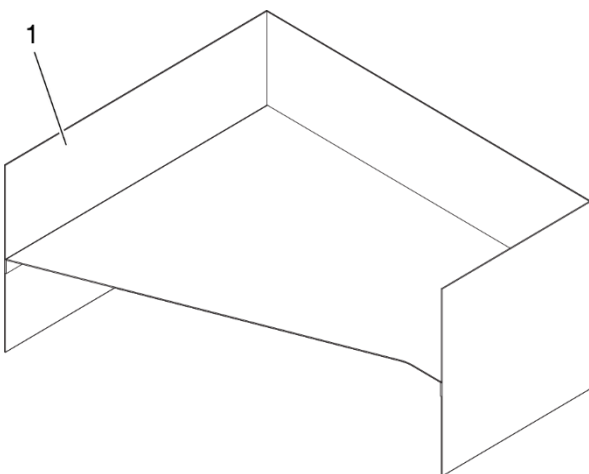

Figure 41 Mobile filing tray

2 Mobile filing tray

Disassembling and reassembling the office furniture system *Bivi* temporarily

If the office furniture system needs to be disassembled, temporarily stored and reassembled due to relocation, for example, see the sections *Transport and storage* on page 17 and *Installation and assembly* on page 18.

Disassembling the office furniture system

The office furniture system can be disassembled into its partially assembled modules. Disassembly should be carried out by qualified personnel. Follow the separate assembly instructions.

If you want to disassemble the office furniture system for good and dispose of it, follow the instructions under *Disposal of the office furniture system* on page 52.

Reassembling the office furniture

For reassembly, see *Installation and assembly* on page 18.



Operation and settings



Safety instructions



The office furniture system **Bivi** may be used and operated only in perfect technical condition and in compliance with this user manual.



Before using the office furniture system, make sure of the following:



- The desktop must be horizontal. In case of uneven floors, you can adjust the height using the adjusting screws on the feet (see *Carrying out* height compensation on page 46).
- The maximum permissible carrying capacity of the desk and optional elements must not be exceeded. (see *Technical data* on page 10).



 DANGER	
	<p>Danger from electrical voltage!</p> <p>Metal parts of the desk, optional elements and accessories may be under electrical voltage in case of damage to live cables and connections.</p> <p>⇒ Do not earth electrical devices on the desk frame or optional elements.</p>



 WARNING	
	<p>Danger of cable fire!</p> <p>Cable extensions or electrical appliances with high energy consumption cause a risk of cable fires.</p> <p>⇒ Do not connect any cable extensions.</p> <p>⇒ Do not connect electrical appliances with high energy consumption.</p>

 WARNING	
	<p>Risk of electric shock!</p> <p>Defective cables and connectors cause the risk of electric shock.</p> <p>⇒ Do not use defective cables and connectors.</p> <p>⇒ Replace defective cables and connectors.</p>

 WARNING	
	<p>Risk of electric shock!</p> <p>Defective mains connection cable causes the risk of electric shock.</p> <p>⇒ Have a defective mains connection cable replaced by the manufacturer, his customer service or a similarly qualified person.</p>

 WARNING	
	<p>Risk of tripping! Cables lying around cause tripping hazards.</p> <ul style="list-style-type: none">⇒ Keep passages clear of cables.⇒ Route the cables so that they do not pose a risk of tripping.

 WARNING	
	<p>Danger of injury! Climbing on the desk leads to risk of falling.</p> <ul style="list-style-type: none">⇒ Do not use the desk as climbing aid.

 WARNING	
	<p>Danger of injury and damage! When lifting on the desktop or attached components, the fastening screws may tear.</p> <ul style="list-style-type: none">⇒ Transport or move the desk only by grabbing the base frame.

i *Ensure that the connecting cables of devices on the desk are long enough.*

Carrying out height compensation

To compensate for uneven ground, you can raise each foot by up to 15 mm with an adjusting screw.

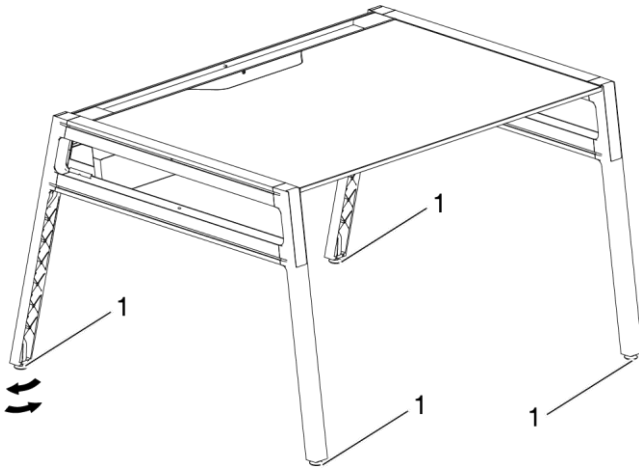

Figure 42 Height compensation of **Bivi** desk

1 Adjusting screw

Procedure:

- ⇒ Remove all objects from the desk.
- ⇒ Turn adjusting screw (1) until the height adjustment is complete.

Bicycle rack

Two bicycle racks can be mounted on a high arch attachment.

If two bicycles will be hooked into the bicycle racks at the same time:

- The combined weight of the bicycles must not exceed 22.50 kg.
- Make sure that the pedals of the two bicycles do not touch.

Planter

It is possible to use artificial or real plants in the planter insert.

CAUTION





Material may be damaged by water!

⇒ Water plants carefully.



Freestanding partition attachment

A freestanding partition attachment can be placed anywhere on a desk or other horizontal element.

 CAUTION	
	<p>Risk of injury and material damage!</p> <p>When bumping against the partition attachment or, for example, when pinning notes, the partition attachment may tip over.</p> <p>⇒ Do not bump against the partition attachment.</p> <p>⇒ Be careful when pinning to the partition attachment.</p>



Hooks

Hooks are inside or outside on the crossbar of a foot.

 CAUTION	
	<p>Danger of injury!</p> <p>Bumping against the hook leads to a risk of injury.</p> <p>⇒ Do not bump into the hook.</p>

Mobile filing tray

The mobile filing tray can be placed, among others, freely on a desktop or another horizontal element.

 CAUTION	
	<p>Danger of injury!</p> <p>Bumping into the upper open corners of the mobile filing shelf leads to a risk of injury.</p> <p>⇒ Do not bump into the upper open corners of the mobile filing shelf.</p>

Faults and malfunctions

If malfunctions occur during operation, please check whether the office furniture system **Bivi** has been handled according to the user manual. In most cases, this will help you find and eliminate the problem.

If it is not possible to eliminate fault or malfunctions, please contact our Customer Service Department (see *Repairs and spare parts* on Page 53).

Maintenance

Safety instructions

- ⇒ Only appropriately qualified and authorised personnel may carry out maintenance and repair work.
- ⇒ Only use suitable tools for these operations!

Functional checks

The components of the office furniture system **Bivi** should be checked for their functionality at regular intervals.

Table for functional checks

Interval	Inspection point	Functional check	Permissible value	Act if necessary
Annually	Connections with thumb screws	Firm seating	Firm seating	<ul style="list-style-type: none"> ⇒ Tighten ⇒ Replace the screw connection if necessary.
Regularly	Desktop	Check for horizontal alignment.	Horizontal	⇒ Align using the adjusting screws on the feet.
	Electrical components	Cables: Check insulations for defects.	No damage	⇒ Replace if defective.
		Cables: Check distance to heat sources (e.g. radiators).	Sufficient distance	⇒ Establish distance.
		Mains connection cable	No damage	⇒ Replace if defective.

Maintenance work

Only authorised specialist personnel may carry out maintenance work. Please contact our Customer Service Department for assistance (see *Repairs and spare parts* on Page 53).

⚠ WARNING	
	<p>Danger of injury and damage!</p> <p>When lifting on the desktop or attached components, the fastening screws may tear.</p> <p>⇒ Transport or move the desk only by grabbing the base frame.</p>

CAUTION	
	<p>Damage to the desktop is possible!</p> <p>Disassembling the desk, for example for transport reasons:</p> <p>⇒ Follow the separate assembly instructions.</p>

CAUTION	
	<p>Using unapproved spare parts may cause damage to the desk.</p> <p>⇒ Only components provided by Steelcase may be used as spare parts. Coordinate the installation of other parts with Steelcase.</p> <p>⇒ Observe the specified maintenance and inspection intervals.</p>

Disclaimer of liability

Steelcase assumes no liability or warranty in the following cases (see *Liability* on page 2):

- Inadequate monitoring of the product components (function checks).
- Improper maintenance.
- Maintenance through a third party.
- Maintenance by unqualified and unauthorised personnel.
- Use of components and adaptations that do not originate from Steelcase.
- Unauthorised modifications of the product in its construction and design.
- Intentional misuse.
- Improper use.

Cleaning and care

You can use commercial cleaning agents to clean the surfaces of the office furniture system **Bivi**.

⚠ WARNING	
	<p>Risk of electric shock!</p> <p>Moisture increases the risk of electric shock.</p> <ul style="list-style-type: none">⇒ Do not touch electrical components (such as plugs) with a damp cloth or liquids.⇒ Switch off the power supply before cleaning (e.g. pull the mains plug).

CAUTION	
	<p>Material damage due to unsuitable care measures is possible!</p> <ul style="list-style-type: none">⇒ Only use care and cleaning agents that are suitable for the appropriate materials (metal, fabric).

⇒ Wipe surfaces with a damp cloth.

⇒ Wipe upholstery fabrics with commercially available cleaning agent.

Disposal of the office furniture system

Disassembly should be carried out by qualified personnel.

Follow these steps to disassemble and dispose of the office furniture system **Bivi**.

⇒ Disassemble the desk into its components.

⇒ Separate the resulting parts into:

- reusable components,
- material groups to dispose of (chipboard, metal, plastic, etc.),

and return them to the recycling cycle. Follow all applicable regional regulations.

Customer Service

Delivery, installation, instruction

The manufacturer or a specialist retailer usually deliver, assemble and set up the desk.

The Manufacturer or a specialist retailer will instruct the users.

Repairs and spare parts

Original spare parts and accessories are available from the manufacturer.

If it is not possible to eliminate faults or malfunctions, please contact the Customer Service Department:

Steelcase AG
Brienner Straße 42
80333 Munich
Germany

Service hotline

You can reach our service hotline at the following E-mail addresses or telephone numbers:

Language	E-mail address	Telephone number
German	LINEONE-DE@steelcase.com	+49 (0) 8031 405 111
English	LINEONE-EN@steelcase.com	+49 (0) 8031 405 111
French	LINEONE-FR@steelcase.com	+49 (0) 8031 405 111
Spanish	POSVENTASPAIN@steelcase.com	+34 91 212 47 00

Bivi®

Manuel d'utilisation



Traduction de l'original du manuel d'utilisation

Mentions légales

Fabricant

Steelcase AG
Brienner Straße 42
80333 München
Allemagne

Téléphone : +49 89 2488146 2000

E-mail : info@steelcase.de
www.steelcase.de

Copyright

Il est interdit de transmettre à des tiers ou de publier sous une autre forme des extraits ou des copies sans l'autorisation écrite préalable de Steelcase.

En tant que partie d'une documentation technique, la législation sur les droits d'auteur en vigueur en Allemagne lui est applicable.

Responsabilité

La non-responsabilité de la société Steelcase est possible dans une ou plusieurs des conditions énumérées ci-dessous :

- Utilisation non conforme du produit.
- Utilisation du produit dépassant le cadre d'une utilisation normale raisonnable en tant que meuble de bureau.
- Utilisation du produit avec des dispositifs de sécurité et de protection défectueux ou inutilisables.
- Montage effectué contrairement aux règles de l'art par du personnel spécialisé non autorisé.
- Utilisation de composants ou de dispositifs d'adaptation ne provenant pas de Steelcase. En cas d'utilisation de pièces d'autres fabricants, il n'est pas garanti qu'elles soient conçues et fabriquées conformément à la sollicitation et à la sécurité.
- Aménagement de fournisseurs tiers entraînant de manière patente une utilisation inadéquate du produit.
- Conception et version modifiées du produit non autorisées.
- Sollicitations du produit dépassant les limites de charge indiquées par le fabricant.
- Maintenance incorrecte, maintenance effectuée par des tiers et maintenance effectuée par du personnel spécialisé non qualifié.
- Surveillance insuffisante des composants du produit (contrôles fonctionnels).
- Élimination et recyclage incorrects du produit ou de l'emballage (filiale de recyclage des matériaux non suivi).
- Revente à un tiers en omettant de remettre à l'acquéreur le manuel d'utilisation.
- Sinistres dus à des corps étrangers et cas de force majeure.

Contrôler régulièrement tous les composants et s'adresser, en cas de dommages, impérativement à du personnel spécialisé autorisé ou à notre ligne d'assistance S.A.V. (voir *Réparations et pièces de rechange*, à la page 53).

En cas d'opérations de montage, d'entretien et d'élimination de grande envergure, faire intervenir impérativement du personnel spécialisé qualifié.

Mentions légales

Vous trouverez de plus amples informations et indications sur les différents thèmes dans les autres chapitres de ce manuel d'utilisation.

Produit

La fabrication et la distribution de la gamme de mobilier de bureau **Bivi** de Steelcase font l'objet d'un contrôle de qualité permanent. Un fonctionnement parfait est ainsi garanti.

Les produits ont été conçus et fabriqués selon l'état actuel de la technique (en Allemagne au moment de la construction) et conformément aux règles reconnues en matière de sécurité, mais des dangers peuvent néanmoins exister. Veuillez respecter les consignes de sécurité correspondantes ! Les dysfonctionnements qui peuvent porter atteinte à la sécurité doivent être éliminés sans délai. Nous nous réservons le droit de modifier les produits pour des raisons techniques.

Steelcase applique un système d'assurance qualité qui satisfait aux exigences de la norme DIN EN ISO 9001.

Le produit satisfait aux exigences de la norme EN 527.

Steelcase participe au "système communautaire de management environnemental et d'audit (EMAS)" et a obtenu l'Ecolabel.

Sommaire

Page

Mentions légales	2
Copyright	2
Responsabilité	2
Produit.....	3
Au sujet de ce manuel d'utilisation.....	7
Objectif de ce manuel d'utilisation	7
Structure du texte	7
Consignes de sécurité et avertissements.....	8
Sécurité.....	9
Utilisation conforme	9
Usage incorrect prévisible	9
Consignes de sécurité	9
Utilisateurs handicapés.....	9
Description du produit.....	10
Caractéristiques techniques	10
Éléments principaux	10
Éléments optionnels et accessoires	11
Plaque signalétique	14
Marquage CE pour les prises électriques.....	14
Composants.....	15
Le bureau Bivi d'un coup d'œil	16
Transport et entreposage.....	17
Consignes de sécurité	17
Entreposage temporaire	17
Installation et montage.....	18
Consignes de sécurité	18
Contrôle de la livraison	18
Élimination des emballages.....	18
Installation du système de mobilier de bureau Bivi	18
Poste de travail individuel.....	19
Composants électriques	20

Agrandissement du poste de travail.....	21
Poste de travail double	22
Plateaux complémentaires	23
Plateau complémentaire semi-circulaire.....	23
Plateau complémentaire trapézoïdal	24
Montage des éléments optionnels et des accessoires.....	25
Arche.....	25
Traverse avec voile de fond.....	26
Hauteur de la position debout.....	27
Repose-pied	28
Canapé	29
Étagère supérieure	30
Compartiment latéral	31
Support pour moniteur	32
Adaptateur pour support d'écran Plurio	33
Dais.....	34
Support de skateboard	35
Support de vélo.....	36
Support d'UC	37
Tablette	38
Jardinière	39
Écran de séparation.....	40
Écran de séparation avec un montage fixe.....	40
Écran de séparation en pose libre	41
Crochet	42
Tablette mobile	42
Démontage provisoire et remontage du système de mobilier de bureau Bivi	43
Démontage du système de mobilier de bureau.....	43
Remontage du système de mobilier de bureau.....	43
Utilisation et réglages.....	44
Consignes de sécurité	44
Mise à niveau en hauteur	46
Support de vélo.....	46
Jardinière	46
Écran de séparation en pose libre	47

Crochet	47
Tablette mobile	47
Défauts et anomalies	48
Maintenance	49
Consignes de sécurité	49
Contrôles fonctionnels	49
Tableau des contrôles fonctionnels	49
Travaux de maintenance	50
Exclusion de la responsabilité	50
Entretien et nettoyage	51
Mise au rebut définitive du système de mobilier de bureau	52
Service après-vente	53
Livraison, installation, formation	53
Réparations et pièces de rechange	53
Ligne d'assistance S.A.V.	53

Au sujet de ce manuel d'utilisation

Steelcase met à disposition sur Internet ce manuel d'utilisation à l'adresse suivante :

www.steelcase.com/eu-en/Bivi-user-manual

Objectif de ce manuel d'utilisation

Le présent manuel d'utilisation donne des informations sur les composants, le fonctionnement, l'utilisation et la maintenance du système de mobilier de bureau **Bivi** et de ses composants.

En cas de dysfonctionnements, il constitue une aide pour identifier l'origine du défaut et pour y remédier.

Les consignes de sécurité visent à éviter les dommages corporels ou matériels.

Les utilisateurs du système de mobilier de bureau **Bivi** s'engagent à prendre connaissance des consignes de sécurité et à toujours les respecter.

Steelcase décline toute responsabilité et n'accorde aucune garantie en cas de dommages et dysfonctionnements dus au non-respect de ce manuel d'utilisation !

Ce manuel d'utilisation fait partie intégrante du système de mobilier de bureau **Bivi**. Il n'est valable que s'il est complet. En cas de revente du système de mobilier de bureau, ce manuel d'utilisation doit être remis également à l'acquéreur.

Structure du texte

- Énumérations, listes
 - Énumération dans une liste ou parmi des opérations
- ⇒ Opération
- ↓ Séquence d'opérations



Des conseils et des informations utiles sont indiqués ici.



Au sujet de ce manuel d'utilisation

Consignes de sécurité et avertissements



Pour éviter les dommages corporels et matériels, le présent manuel d'utilisation comporte des avertissements aux endroits correspondants. Les symboles et les mots de signalisation ont la signification suivante :

 DANGER	
	Danger Source de danger ⇒ Mesures à prendre pour éviter ce danger

Indique une situation dangereuse imminente, qui entraîne la mort ou des blessures graves, si les mesures de sécurité ne sont pas respectées.

 AVERTISSEMENT	
	Danger Source de danger ⇒ Mesures à prendre pour éviter ce danger

Indique une situation potentiellement dangereuse, qui peut entraîner la mort ou des blessures graves, si les mesures de sécurité ne sont pas respectées.

 PRUDENCE	
	Danger Source de danger ⇒ Mesures à prendre pour éviter ce danger

Indique une situation potentiellement dangereuse, qui peut entraîner des blessures bénignes ou légères, si les mesures de sécurité ne sont pas respectées.

ATTENTION	
	Danger Source de danger ⇒ Mesures à prendre pour éviter ce danger

Mise en garde contre un dommage matériel ou un dysfonctionnement, si les mesures de sécurité ne sont pas respectées.

Sécurité

Utilisation conforme

Le système de mobilier de bureau **Bivi** est exclusivement conçu pour une utilisation en tant que meuble de bureau. Une utilisation différente ou allant au-delà des conditions d'utilisation spécifiées est considérée comme non conforme.

L'utilisation conforme suppose également le respect de toutes les consignes figurant dans le manuel d'utilisation.

Usage incorrect prévisible

Une utilisation non conforme du produit peut mettre en danger la vie et la santé de l'utilisateur et provoquer des dommages matériels. Toute utilisation non conforme est donc interdite. Dans le cas d'une utilisation non conforme, Steelcase n'assume aucune responsabilité pour tous dommages éventuels survenus et aucune garantie de fonctionnement parfait et conforme des composants.

Utilisations non conformes possibles :

- Utilisation comme marche-pied.
- Plateau : surface utilisée pour déposer en permanence des objets d'un poids total supérieur à env. 90 kg.
- Support de skateboard : rangement d'objets qui ne sont pas des skateboards.
- Support de vélo : rangement d'objets qui ne sont pas des vélos.
- Utilisation en extérieur.
- Utilisation dans des locaux humides.

L'énumération est non exhaustive.

Consignes de sécurité

N'utiliser le système de mobilier de bureau **Bivi** que s'il est en parfait état et dans le respect du manuel d'utilisation.

L'utilisateur du système de mobilier de bureau **Bivi** s'engage à toujours respecter les consignes de sécurité et les avertissements donnés dans ce manuel d'utilisation.

En plus du présent manuel d'utilisation, les réglementations locales en matière de prévention des accidents et de protection de l'environnement sont à tenir à disposition et à respecter.

Utilisateurs handicapés

Ce système de mobilier de bureau **Bivi** peut être utilisé par des enfants âgés de plus de 8 ans et des personnes dont les capacités physiques, sensorielles ou mentales sont réduites ou qui manquent d'expérience et de connaissance dans la mesure où elles sont placées sous la supervision d'une personne ou ont reçu les directives nécessaires à l'utilisation en toute sécurité du système de mobilier de bureau et comprennent les risques en résultant. Les enfants ne doivent pas jouer avec le système de mobilier de bureau. Le nettoyage et l'entretien ne doivent pas être confiés à des enfants.

Description du produit

Caractéristiques techniques

Bivi

Poids total	voir bon de livraison
Plage de température du site d'installation	+5 °C à +35 °C

Éléments principaux

Piètement

Dimensions (H x L x P)	725 x 1073 x 51 mm + 15 mm pour la mise à niveau en hauteur
Position de la plaque signalétique	Dessous montant inférieur

Plateau

Poste de travail 1400 mm : – Dimensions (H x L x P) – Capacité portante – Position de la plaque signalétique	14 x 1348 x 765 mm max. 90 kg Dessous
Poste de travail 1600 mm : – Dimensions (H x L x P) – Capacité portante – Position de la plaque signalétique	14 x 1548 x 765 mm max. 90 kg Dessous
Plateau complémentaire, trapézoïdal : – Dimensions (H x L x P) – Capacité portante – Position de la plaque signalétique	14 x 1532 x 473 mm max. 45 kg Dessous
Plateau complémentaire, semi-circulaire : – Dimensions (H x L x P) – Capacité portante – Position de la plaque signalétique	14 x 1600 x 711 mm max. 45 kg Dessous

Chemin de câbles

Largeur 1400	1349 mm
Largeur 1600	1549 mm
Position de la plaque signalétique	Dessous

Chemin de câbles vertical

Dimensions (H x L x P)	508 x 109 x 105 mm
Position de la plaque signalétique	intérieur

Éléments optionnels et accessoires

Prises électriques	voir documentation du fabricant
---------------------------	---------------------------------

Arche

bas :	
– Dimensions (H x L x P)	330 x 822 x 51 mm
– Capacité portante	max. 45 kg par côté
Position de la plaque signalétique	Dessous montant supérieur
haut :	
– Dimensions (H x L x P)	1120 x 822 x 51 mm
– Capacité portante	max. 45 kg par côté
Position de la plaque signalétique	Dessous montant inférieur

Traverse avec voile de fond

– Largeur 1400 (H x L x P)	320 x 1349 x 65 mm
– Largeur 1600 (H x L x P)	320 x 1549 x 65 mm
– Position de la plaque signalétique	Dessous de la traverse

Repose-pied

– Largeur 1400 (H x L x P)	225 x 1400 x 175 mm
– Largeur 1600 (H x L x P)	225 x 1600 x 175 mm
– Capacité portante	max. 22,50 kg
– Position de la plaque signalétique	Dessous

Canapé

Hauteur totale	725 mm
Hauteur de l'assise	415 mm
Profondeur totale	750 mm
Profondeur d'assise	597 mm
Largeur	1548 mm
Position de la plaque signalétique	Fond, support canapé intérieur

Étagère supérieure

– Dimensions (H x L x P)	205 x 1600 x 300 mm
– Capacité portante rangement inférieur	max. 22,50 kg
– Capacité portante rangement supérieur	max. 45 kg
– Position de la plaque signalétique	Dessous

Compartment latéral

– Dimensions (H x L x P)	420 x 1600 x 374 mm
– Capacité portante rangement supérieur	max. 90 kg
– Capacité portante rangement inférieur	max. 50 kg
– Position de la plaque signalétique	Dessous

Support pour moniteur (TV)

– Dimensions (H x L x P)	308 x 305 x 38 mm
– Capacité portante	max. 22,50 kg
– Position de la plaque signalétique	Face arrière

Adaptateur pour support d'écran Plurio

– Capacité portante	max. 15 kg
– Position de la plaque signalétique	Face arrière

Dais

– Dimensions (H x L x P)	123 x 1467 x 825 mm
– Capacité portante	0 kg
– Position de la plaque signalétique	Montant transversal

Support de skateboard

– Dimensions (H x L x P)	590 x 445 x 229 mm
– Capacité portante	max. 22,50 kg
– Position de la plaque signalétique	Face arrière

Support de vélo

– Dimensions (H x L x P)	1524 x 102 x 132 mm
– Capacité portante	max. 22,50 kg
– Position de la plaque signalétique	Face arrière

Support d'UC

– Dimensions (H x L x P)	432 x 208 x 467 mm
– Capacité portante	max. 15 kg
– Position de la plaque signalétique	Fond

Tablette

– Dimensions (H x L x P)	208 x 600 x 265 mm
– Capacité portante	max. 15 kg
– Position de la plaque signalétique	Dessous

Jardinière (support), insert (bac)

– Dimensions (H x L x P)	76 x 682 x 76 mm
– Capacité portante	max. 11 kg
– Position de la plaque signalétique	Support : face arrière Bac : face arrière

Écran de séparation, montage fixe

- Largeur 1400 (H x L x P)	330 ou 485 x 1097 x 38 mm
- Largeur 1600 (H x L x P)	330 ou 485 x 1297 x 38 mm
- Position de la plaque signalétique	Dessous appui

Écran de séparation, en pose libre

- Largeur 1400 (H x L x P)	330 ou 485 x 1097 x 38 mm
- Largeur 1600 (H x L x P)	330 ou 485 x 1297 x 38 mm
- Position de la plaque signalétique	Dessous appui

Crochet

- Dimensions (H x L x P)	85 x 51 x 65 mm
- Capacité portante	max. 11 kg
- Position de la plaque signalétique	Face arrière

Tablette mobile

- Dimensions (H x L x P)	175 x 395 x 298 mm
- Capacité portante	max. 11 kg
- Position de la plaque signalétique	Côté long extérieur

Plaque signalétique

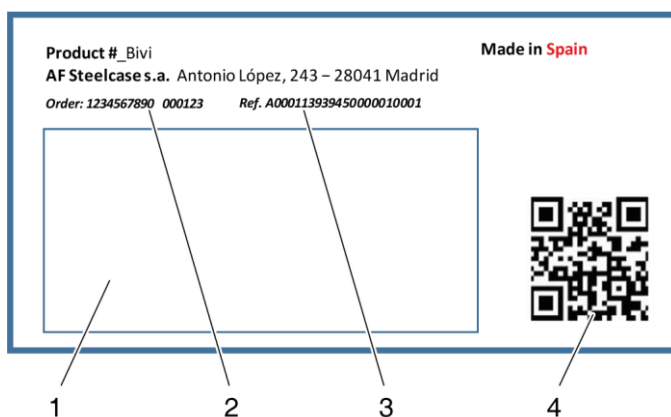
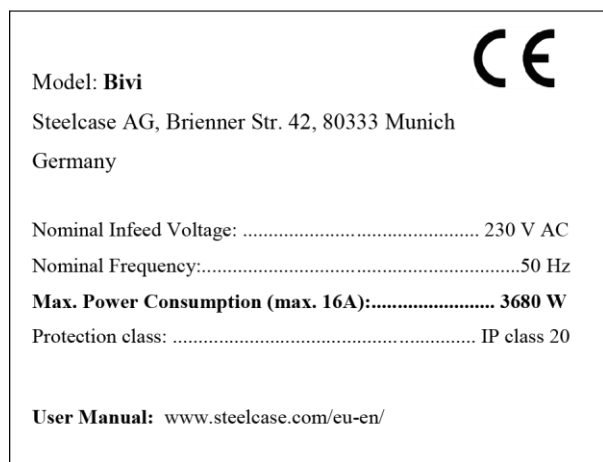

Figure 1 **Plaque signalétique**

- 1 Espace pour marque de contrôle
- 2 Numéro de commande
- 3 Numéro d'article
- 4 Lien vers des informations produits supplémentaires (en option)

Marquage CE pour les prises électriques



Composants

Éléments principaux

- Plateau
- Pieds
- Bras
- Chemin de câbles

Des bureaux et des solutions bench peuvent être formés avec ces composants. Un plateau ajouté à un bureau donne un système bench.

Les composants peuvent être commandés séparément pour une personne (bureau), deux personnes (bench) ou comme extension pour les bureaux ou un système bench.

Éléments optionnels et accessoires

- Composants électriques
- Plateau complémentaire, trapézoïdal
- Plateau complémentaire, semi-circulaire
- Arche
- Traverse avec voile de fond
- Repose-pied
- Canapé
- Étagère supérieure
- Compartiment latéral
- Support pour moniteur
- Adaptateur pour dais
- Dais
- Support de skateboard
- Support de vélo
- Support d'UC
- Tablette
- Jardinière
- Écrans de séparation punaisables
- Crochet
- Tablette mobile
- Caches

Tous les composants et les options de combinaison disponibles sont indiqués dans la description technique séparée ainsi que dans la liste des prix.

Respecter les instructions relatives à l'utilisation des composants et des accessoires (voir *Utilisation et réglages* à la page 44).

Pour plus d'informations sur les composants du système disponibles et pour toutes les commandes supplémentaires et livraisons ultérieures, s'adresser à notre Service Clients (voir *Service après-vente*, à la page 53).

Le bureau *Bivi* d'un coup d'œil

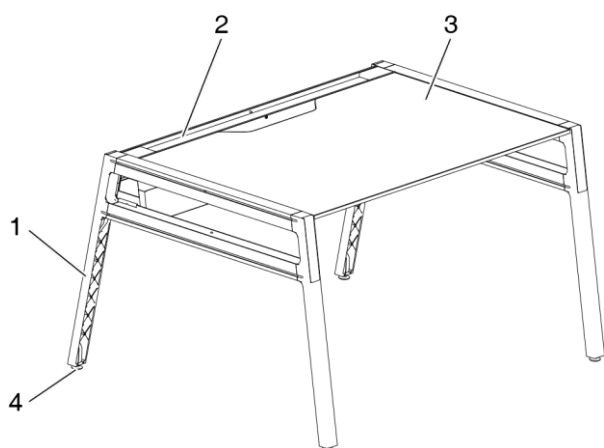

Figure 2 Bureau **Bivi**, éléments principaux

- 1 Pied
- 2 Chemin de câbles
- 3 Plateau (bras non représentés)
- 4 Vis de réglage pour la mise à niveau en hauteur

Les figures suivantes montrent respectivement l'une des nombreuses variantes du système de bureau **Bivi**. Elles ne servent qu'à illustrer les composants du bureau.

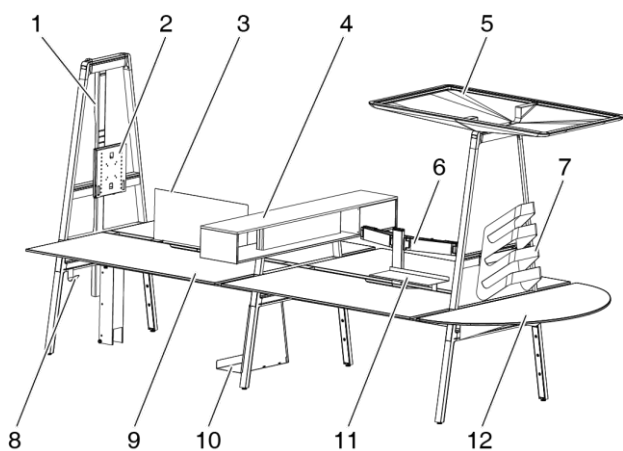

Figure 3 Exemple de configuration 1

- 1 Support de vélo
- 2 Support pour moniteur
- 3 Écran de séparation, magnétique et punaisable, intégré
- 4 Étagère supérieure
- 5 Dais
- 6 Bras du moniteur Plurio
- 7 Support de skateboard
- 8 Crochet
- 9 Plateau (hauteur d'assise)
- 10 Support d'UC
- 11 Tablette
- 12 Plateau complémentaire, semi-circulaire

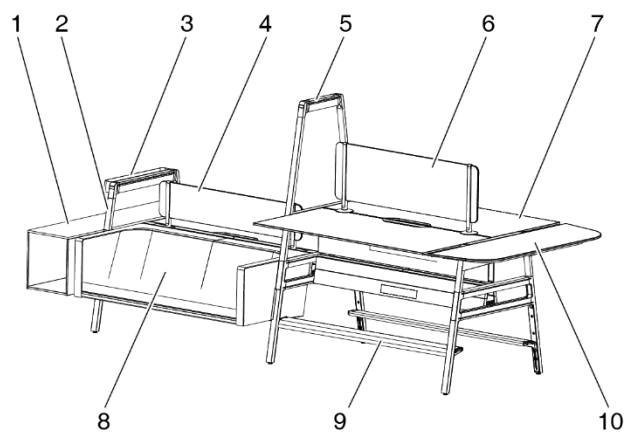



Figure 4 Exemple de configuration 2

- 1 Compartiment latéral
- 2 Petite arche
- 3 Bac
- 4 Écran de séparation, punaisable (en pose libre)
- 5 Grande arche
- 6 Écran de séparation, punaisable (montage fixe)
- 7 Plateau (hauteur position debout)
- 8 Canapé
- 9 Repose-pied
- 10 Plateau complémentaire, trapézoïdal

Transport et entreposage

Consignes de sécurité

 AVERTISSEMENT	
	<p>Blessures et dommages possibles !</p> <p>Les vis de fixation peuvent casser en soulevant le système au niveau du plateau ou des composants montés.</p> <p>⇒ Lors du transport ou du déplacement du bureau, toujours tenir celui-ci par son châssis.</p>

Entreposage temporaire

Si le bureau doit rester entreposé un certain temps avant son installation, les conditions ci-après doivent être remplies :

- Emballage du matériel non endommagé
- Capacité portante suffisante du sol
- Sol sec
- Surface d'installation plane
- Plage de température +5 °C à +40 °C

Installation et montage

Consignes de sécurité

⚠ AVERTISSEMENT	
	<p>Risque de blessures et de dommages !</p> <p>Les vis de fixation peuvent casser en soulevant le système au niveau du plateau ou des composants montés.</p> <p>⇒ Lors du transport ou du déplacement du bureau, toujours tenir celui-ci par son châssis.</p>

Contrôle de la livraison

Après déballage, vérifier l'absence de dommage sur le matériel, l'intégralité de la livraison et, le cas échéant, signaler immédiatement tout dommage au fabricant.

Élimination des emballages

Les emballages sont constitués des matériaux suivants :

- Suremballage en carton
- Film en polyéthylène (PE)
- Film à bulles en polyéthylène (PE)
- Protections des bords en carton ou en mousse polyéthylène (PE)
- Protections des angles en polyéthylène (PE)
- Panneaux d'aggloméré
- Rubans en polypropylène (PP)

Ces matériaux sont recyclables. Si le montage est réalisé par Steelcase ou par une entreprise de montage autorisée par Steelcase, le fabricant se charge de l'élimination des emballages. Si vous effectuez le montage vous-même, veuillez trier les déchets et les diriger vers les filières de recyclage.

Installation du système de mobilier de bureau *Bivi*

L'installation et l'utilisation du produit nécessitent une planification détaillée. À cet effet, Steelcase vous propose les services de son propre bureau d'études.

Les sous-ensembles partiellement montés du système de mobilier de bureau **Bivi** sont livrés en règle générale par le distributeur spécialisé ou directement par le fabricant.

Steelcase conseille de faire effectuer l'installation par le distributeur spécialisé ou par une entreprise de montage.

Le lieu d'installation doit remplir les conditions ci-après :

- Capacité portante suffisante du sol
- Surface d'installation plane
- Plage de température +5 °C à +35 °C

Poste de travail individuel

Un poste de travail individuel est composé des éléments de base suivants :

- 2 pieds
- 2 bras
- 1 plateau
- 1 chemin de câbles (équipé pour la gestion du courant et des câbles, voir *Composants électriques* à la page 20)

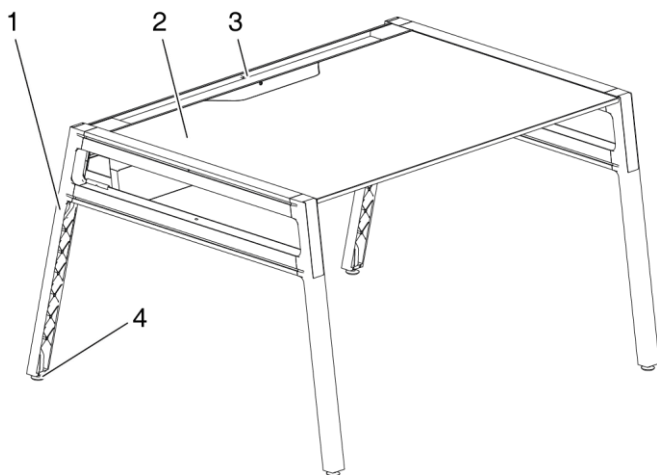



Figure 5 Poste de travail individuel, hauteur d'assise

- 1 Pied
- 2 Chemin de câbles
- 3 Plateau
- 4 Vis de réglage pour la mise à niveau en hauteur

Si vous souhaitez procéder au montage vous-même, veuillez respecter la notice de montage correspondante.

⚠ AVERTISSEMENT	
	<p>Risque d'écrasement !</p> <p>Lors de l'installation du plateau, les mains et les doigts peuvent être écrasés entre le plateau et les éléments suivants des composants du bureau :</p> <ul style="list-style-type: none">• Composants fixes du bureau• Composants rajoutés, par ex. voiles de fond, ouvertures pour les câbles• Découpes au verso du plateau <p>⇒ Ne pas mettre les mains et les doigts dans les éléments des composants du bureau.</p>

Composants électriques

Les réglettes de connexion sont intégrées dans le chemin de câbles.

Si vous souhaitez procéder au montage vous-même, veuillez respecter la notice de montage correspondante.

⚠ AVERTISSEMENT	
	<p>Risque de chute !</p> <p>Les câbles jonchant le sol constituent un risque de trébuchement.</p> <p>⇒ Enlever les câbles des passages.</p> <p>⇒ Poser les câbles de manière à ce que personne ne puisse trébucher.</p>

Les composants électriques suivants sont disponibles en option :

- Réglette de connexion plug and play (pack de 2) pour l'alimentation électrique en cas de configuration de bench individuel. Fourniture: 2 prises multiples avec chacune 3 prises, 1 bloc de raccordement, 1 câble d'alimentation de longueur 3 m ou 1 rallonge.

Les réglettes de connexion possèdent 4 sorties :

- 2x prises, 1x USB et 1x libre (HDMI, données)

ou

- 3x prises et 1x libre (HDMI, données)

- Prises multiples individuelles :

- 2 prises + 1 port USB + libre (HDMI, données)
- 3 prises + libre pour données ou HDMI

Pour l'alimentation de deux systèmes bench via le même raccordement secteur, un câble de connexion de 2 m de longueur est nécessaire.

ATTENTION	
	<p>Surcharge possible !</p> <p>⇒ Utiliser au maximum 4 réglettes de connexion/prises multiples sur le même raccordement secteur.</p>

Agrandissement du poste de travail

Le poste de travail peut être agrandi avec d'autres plateaux pour former un poste de travail double (voir *Poste de travail double* à la page 22).

Il est possible de monter plusieurs postes de travail individuels ou doubles les uns à côté des autres. Les postes de travail individuels peuvent être montés les uns à côté des autres dans la même position ou de manière inversée.



Figure 6 Deux postes de travail individuels, même position



Figure 7 Deux postes de travail individuels, position inversée

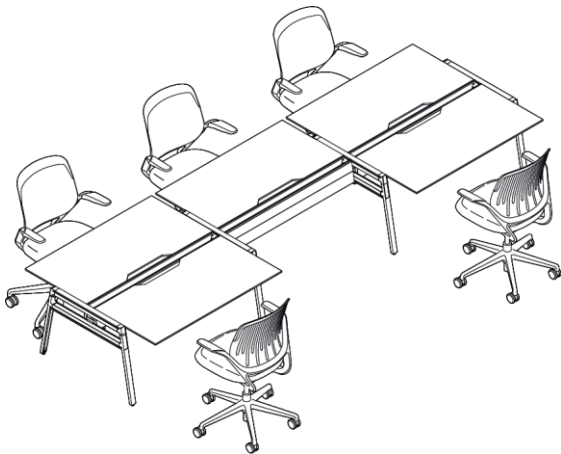

Figure 8 Postes de travail doubles, exemple

Des éléments optionnels et différents accessoires pouvant être montés sur les postes de travail sont disponibles. Descriptions, voir *Montage des éléments optionnels et des accessoires* à la page 25.

Steelcase conseille de faire effectuer l'installation par le distributeur spécialisé ou par une entreprise de montage.

Si vous souhaitez procéder au montage vous-même, veuillez respecter les notices de montage correspondantes.

Poste de travail double

Un poste de travail double est composé des éléments de base suivants :

- 2 pieds
- 4 bras
- 2 plateaux
- 1 chemin de câbles (équipé pour la gestion du courant et des câbles, voir *Composants électriques* à la page 20)

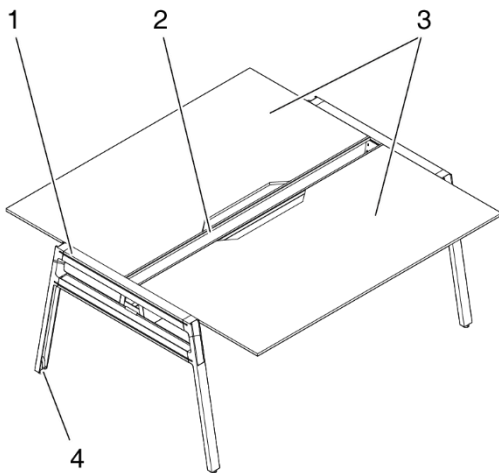



Figure 9 Poste de travail double, hauteur d'assise

- 1 Pied
- 2 Chemin de câbles
- 3 Plateaux
- 4 Vis de réglage pour la mise à niveau en hauteur

Si vous souhaitez procéder au montage vous-même, veuillez respecter les notices de montage correspondantes.

⚠ AVERTISSEMENT	
	<p>Risque d'écrasement !</p> <p>Lors de l'installation du plateau, les mains et les doigts peuvent être écrasés entre le plateau et les éléments suivants des composants du bureau :</p> <ul style="list-style-type: none">• Composants fixes du bureau• Composants rajoutés, par ex. voiles de fond, ouvertures pour les câbles• Découpes au verso du plateau <p>⇒ Ne pas mettre les mains et les doigts dans les éléments des composants du bureau.</p>

Plateaux complémentaires

La surface de travail peut être agrandie en montant un plateau complémentaire sur l'un ou les deux côtés. Un plateau complémentaire ne peut être monté que lorsque le bureau est agrandi pour former un poste de travail pour quatre personnes ou lorsqu'un élément est aussi monté sur le côté opposé (voir ci-dessous).

Si vous souhaitez procéder au montage vous-même, veuillez respecter les notices de montage correspondantes.

Pour des raisons de sécurité ou des raisons techniques, certaines variantes de montage **ne sont pas** possibles. Ces dernières sont détaillées dans les paragraphes suivants.

Plateau complémentaire semi-circulaire

Le plateau complémentaire semi-circulaire est monté sur un poste de travail double à hauteur d'assise.

Condition préalable : un plateau ou un élément (par ex. support pour moniteur, compartiment) doit être également installé sur le côté opposé.

Les éléments suivants sont nécessaires pour cela :

- Plateau complémentaire
- Support de plateau : 2 équerres de fixation, 1 rail de fixation, matériel de fixation

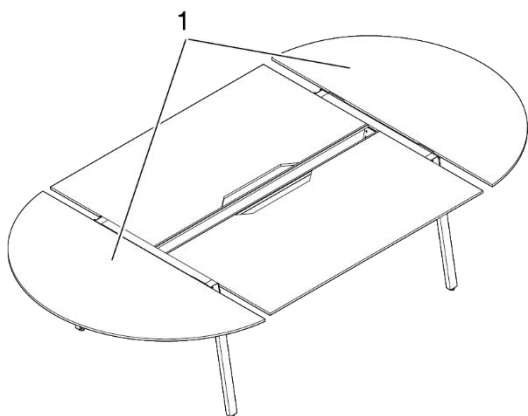

Figure 10 Plateau complémentaire semi-circulaire, montage admissible

1 Plateau complémentaire semi-circulaire

Un plateau complémentaire semi-circulaire **ne peut pas** être monté dans les configurations suivantes :

- Poste de travail double en pose libre, hauteur d'assise, uniquement un plateau complémentaire (voir Figure 11, à gauche).
Raison : **instabilité !**
- Poste de travail double en pose libre, hauteur de la position debout (voir Figure 11, à droite).
Raison : le plateau complémentaire dépasse de chaque côté de 5 cm env. la profondeur des deux plateaux. **Risque de choc !**

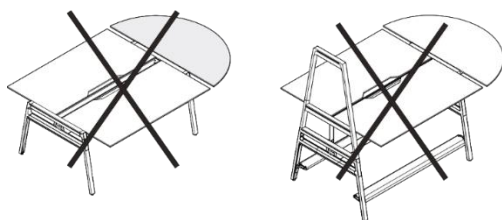

Figure 11 Plateau complémentaire semi-circulaire, montage inadmissible

Plateau complémentaire trapézoïdal

Le plateau complémentaire trapézoïdal est monté sur un poste de travail double à hauteur de la position debout.

Condition préalable : un plateau ou un élément (par ex. arche, compartiment) doit être également installé sur le côté opposé.

Les éléments suivants sont nécessaires pour cela :

- Plateau complémentaire
- Support de plateau : 1 rail de fixation, 2 équerres de fixation, vis/écrous simples

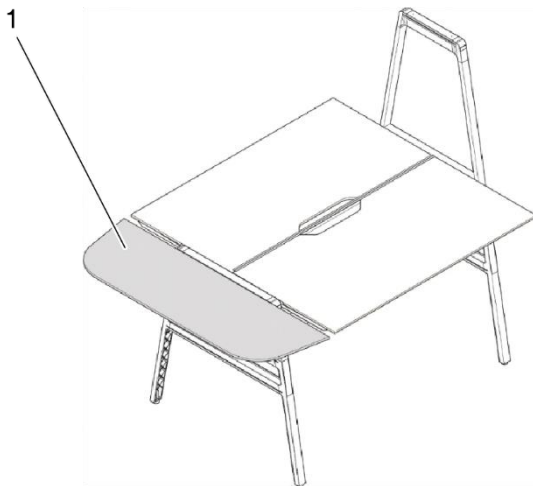

Figure 12 Plateau complémentaire trapézoïdal, montage admissible

1 Plateau complémentaire trapézoïdal

Un plateau complémentaire trapézoïdal **ne peut pas** être monté dans les configurations suivantes :

- Poste de travail double, hauteur d'assise (voir Figure 13, à gauche).
Raison : le plateau complémentaire est plus étroit de chaque côté de 5 cm env. que la profondeur des deux plateaux. **Risque de choc !**
- Poste de travail individuel (voir Figure 13, à droite)
Raison : le plateau complémentaire dépasse des deux côtés la profondeur des plateaux. **Risque de choc !**

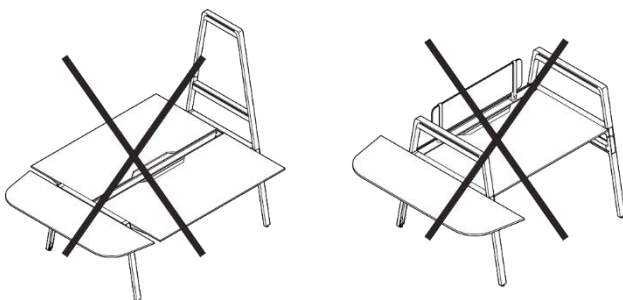

Figure 13 Plateau complémentaire semi-circulaire, montage inadmissible

Montage des éléments optionnels et des accessoires

Steelcase conseille de faire effectuer l'installation par le distributeur spécialisé ou par une entreprise de montage.

Si des éléments optionnels ou des accessoires doivent être montés, veuillez respecter les notices de montage correspondantes.

Le montage de quelques éléments optionnels et accessoires est indiqué dans les paragraphes suivants.

Pour des raisons de sécurité ou des raisons techniques, certaines variantes de montage **ne sont pas** possibles. Ces dernières sont également détaillées dans les paragraphes suivants.

Arche

L'arche est montée sur un poste de travail sur un pied.

Les éléments suivants sont nécessaires pour cela :

- Arche
- 2 vis à empreinte cruciforme par arche

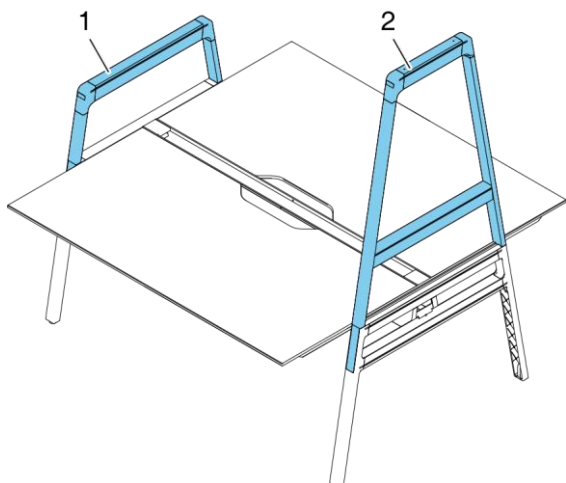

Figure 14 Arches, variante poste de travail double

- 1 Arche basse
- 2 Arche haute

Si vous souhaitez procéder au montage vous-même, veuillez respecter la notice de montage correspondante.

Traverse avec voile de fond

La traverse avec voile de fond est montée sur les arches sur un poste de travail double.

Les éléments suivants sont nécessaires pour cela :

- Traverse avec voile de fond
- 2 plaques d'arrêt
- 4 vis à empreinte cruciforme par arche

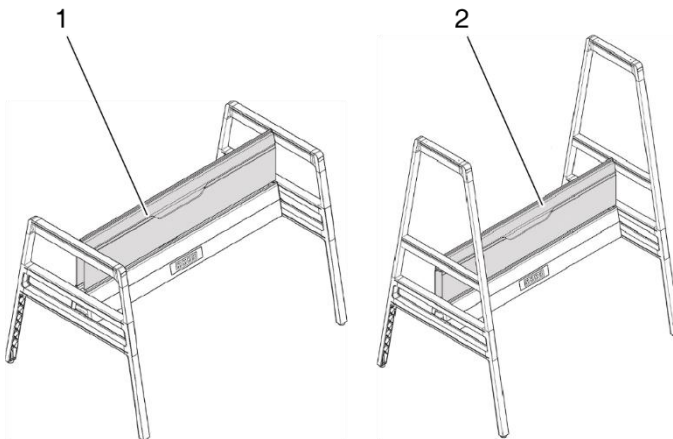

Figure 15 Traverse, variantes de montage

- 1 Traverse, montage avec des arches basses
- 2 Traverse, montage avec des arches hautes

Si vous souhaitez procéder au montage vous-même, veuillez respecter la notice de montage correspondante.

Hauteur de la position debout

Un poste de travail double peut être modifié pour travailler debout. Les éléments suivants sont nécessaires à cet effet en plus des éléments de base :

- Arche basse ou haute
- Traverse avec voile de fond
- En option : repose-pied

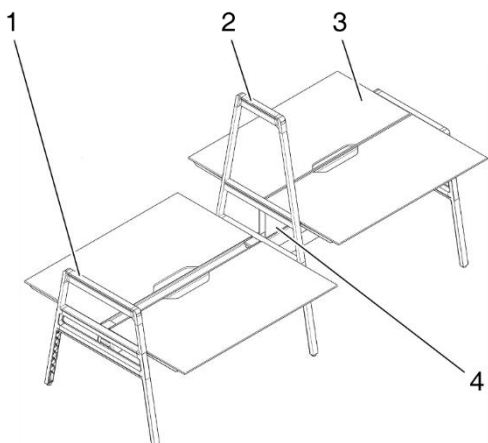



Figure 16 Poste de travail double, hauteur de la position debout

- 1 Arche basse
- 2 Arche haute
- 3 Poste de travail, hauteur de la position debout
- 4 Traverse avec voile de fond

Si vous souhaitez procéder au montage vous-même, veuillez respecter les notices de montage correspondantes.

⚠ AVERTISSEMENT	
	<p>Risque d'écrasement !</p> <p>Lors de l'installation du plateau, les mains et les doigts peuvent être écrasés entre le plateau et les éléments suivants des composants du bureau :</p> <ul style="list-style-type: none">• Composants fixes du bureau• Composants rajoutés, par ex. voiles de fond, ouvertures pour les câbles• Découpes au verso du plateau <p>⇒ Ne pas mettre les mains et les doigts dans les éléments des composants du bureau.</p>

Les arches sont montées sur les pieds Bivi.

La traverse avec voile de fond est montée sur les deux côtés avec les arches. La résistance de la structure est garantie en conséquence.

Repose-pied

Le repose-pied est monté entre deux pieds. Le repose-pied est disponible en largeur 1400 mm et 1600 mm.

Les éléments suivants sont nécessaires pour cela :

- Repose-pied
- 2 équerres de fixation
- 12 vis à empreinte cruciforme par arche

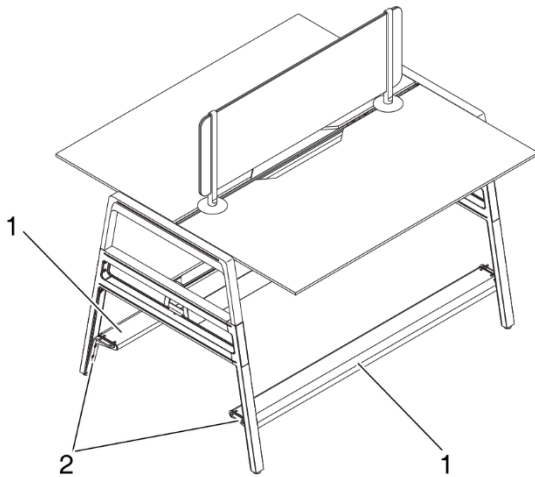

Figure 17 Repose-pied, variante de montage inférieur

- 1 Repose-pied
- 2 Équerre de fixation

Si vous souhaitez procéder au montage vous-même, veuillez respecter la notice de montage correspondante.

Canapé

Un canapé peut être intégré à la place d'un plateau de largeur 1600 mm.

Les éléments suivants sont nécessaires pour cela :

- Canapé
- 2 équerres de fixation
- 8 vis à six pans creux

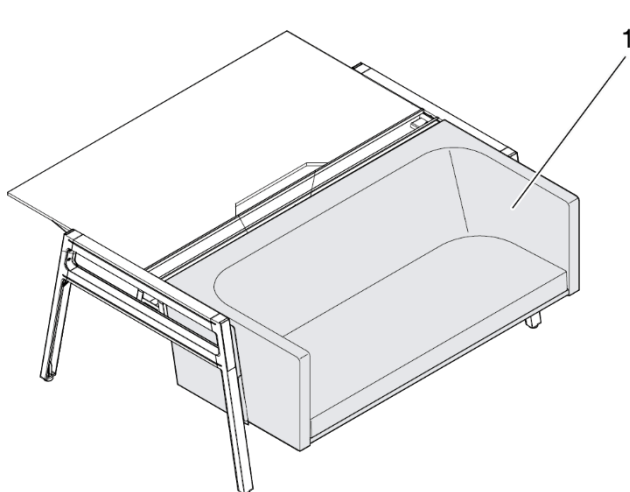

Figure 18 Canapé, montage admissible

1 Canapé

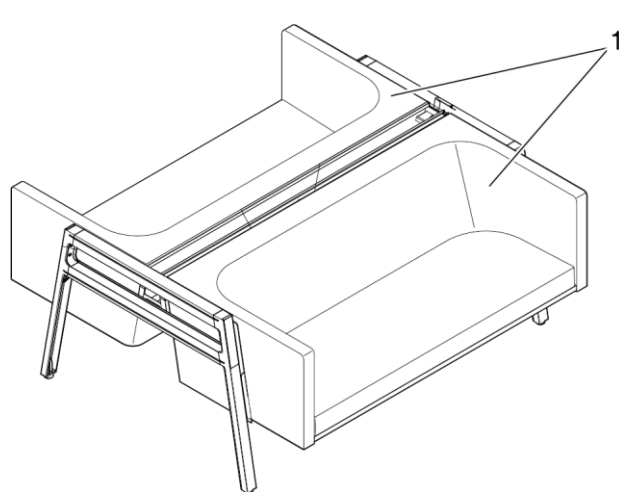

Figure 19 Variante 2 canapés, montage admissible

1 Canapé

Si vous souhaitez procéder au montage vous-même, veuillez respecter la notice de montage correspondante.

Un canapé **ne peut pas** être monté avec la configuration suivante :

- dans les éléments de base (pieds et chemin de câbles) à la place d'un plateau de largeur 1400 mm.
Raison : manque de place.
- dans les éléments de base (pieds et chemin de câbles) à la place d'un plateau d'un poste de travail individuel (voir Figure 20 à gauche).
Raison : **instabilité !**
- dans les éléments de base (pieds et chemin de câbles) à la place d'un plateau d'un poste de travail double (voir Figure 20 à droite) si aucune autre montage n'a lieu de l'autre côté.
Raison : **instabilité !**

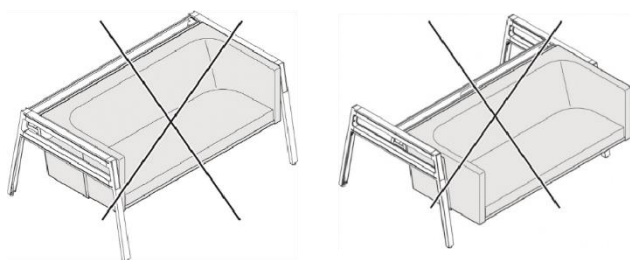

Figure 20 Canapé, montage inadmissible

Étagère supérieure

L'étagère supérieure est montée sur un poste de travail double sur une arche basse.

Les éléments suivants sont nécessaires pour cela :

- Étagère supérieure
- 4 clips de fixation

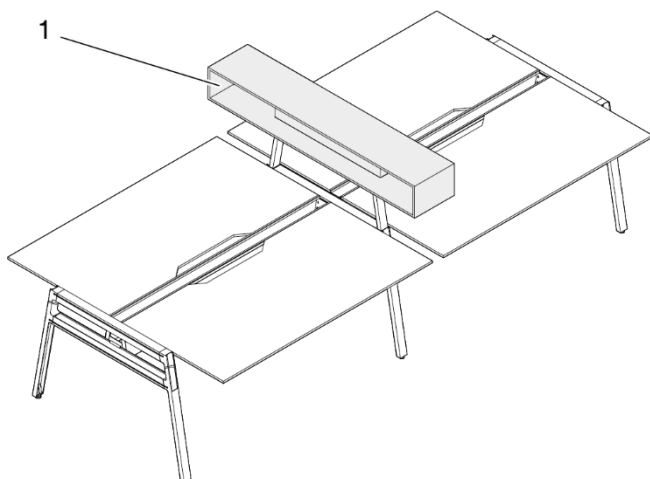

Figure 21 Étagère, montage admissible

1 Étagère supérieure

Si vous souhaitez procéder au montage vous-même, veuillez respecter la notice de montage correspondante.

Une étagère **ne peut pas** être montée dans les configurations suivantes :

- poste de travail individuel.
- dans la zone supérieure d'une arche haute (voir Figure 22, à gauche).
- à côté d'un canapé (voir Figure 22, centre).
Raison : l'étagère supérieure se prolonge jusque dans la zone de l'assise. **Risque de choc !**

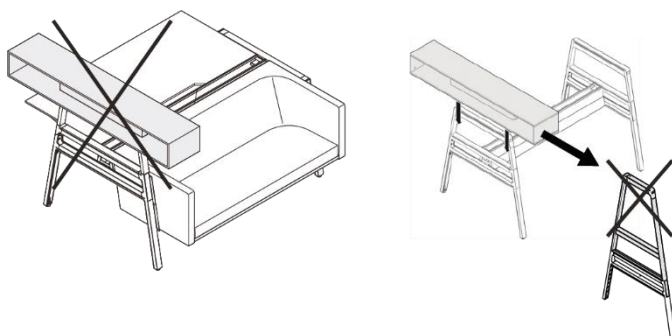

Figure 22 Étagère, montage inadmissible

Compartment latéral

Le compartiment latéral est monté sur un poste de travail double ou dans une zone de réunion sur l'extérieur d'un pied.

Les éléments suivants sont nécessaires pour cela :

- Compartiment latéral
- 2 tôles supports
- 2 vis simples

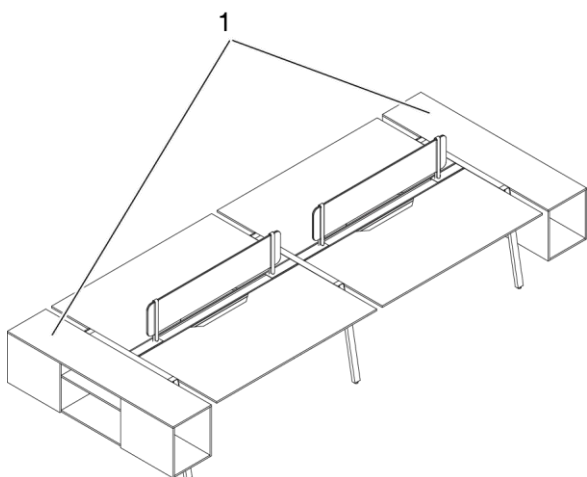

Figure 23 Compartiment latéral, montage admissible
1 Compartiment latéral

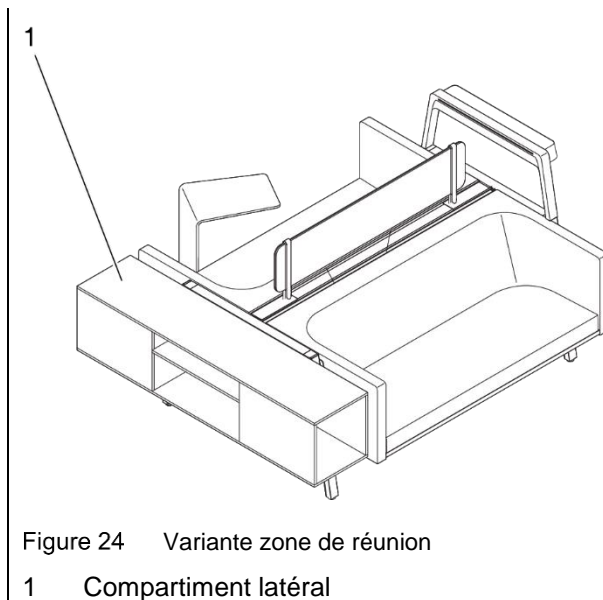

Figure 24 Variante zone de réunion
1 Compartiment latéral

Si vous souhaitez procéder au montage vous-même, veuillez respecter la notice de montage correspondante.

Un compartiment latéral **ne peut pas** être monté dans les configurations suivantes :

- poste de travail individuel (voir Figure 25, à gauche).
- sur une arche (voir Figure 25, à droite).

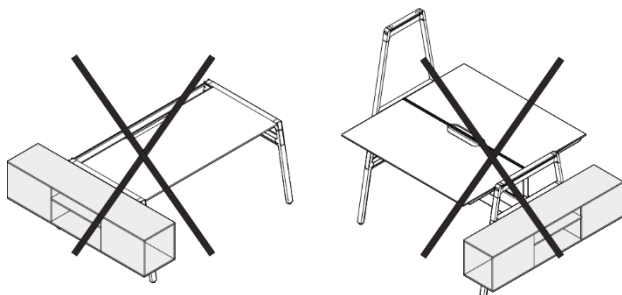

Figure 25 Compartiment latéral, montage inadmissible

Support pour moniteur

Les supports pour moniteur conviennent pour un écran au maximum de 37" (940 mm) et un poids maximal de 22,50 kg.

Les supports pour moniteur sont montés :

- en haut sur une arche basse
- en bas sur une arche haute

Les éléments suivants sont nécessaires pour cela :

- Support pour moniteur
- 3 vis simples
- 4 vis de fixation pour le moniteur (non fournies)

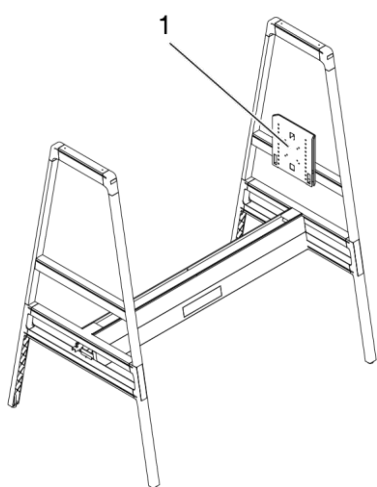

Figure 26 Support pour moniteur sur une arche haute, montage admissible

1 Support pour moniteur

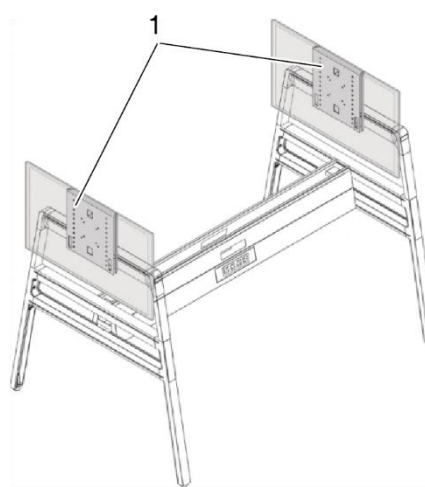

Figure 27 Support pour moniteur sur une arche basse, montage admissible

1 Support pour moniteur

Si vous souhaitez procéder au montage vous-même, veuillez respecter la notice de montage correspondante.

Un support pour moniteur **ne peut pas** être monté avec la configuration suivante :

- deux supports pour moniteur sur une arche (voir Figure 28)).
Raison : dépassement de la capacité portante admissible. **Instabilité !**

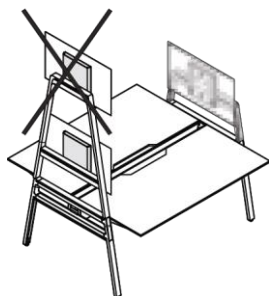

Figure 28 Support pour moniteur, montage inadmissible

Adaptateur pour support d'écran Plurio

L'adaptateur pour le support d'écran Plurio est monté dans le chemin de câbles. Le support d'écran Plurio doit être commandé séparément.

Les éléments suivants sont nécessaires pour cela :

- Adaptateur Bivi/Plurio

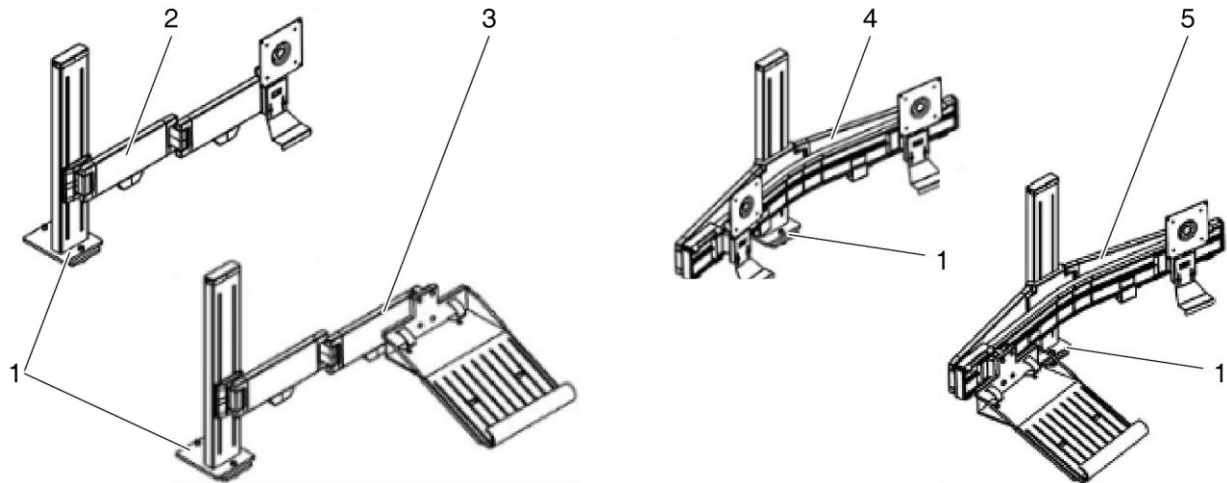

Figure 29 Adaptateur pour support d'écran Plurio, variantes de montage admissibles

- 1 Adaptateur
- 2 Support d'écran Plurio, variante support d'écran individuel
- 3 Support d'écran Plurio, variante support d'ordinateur portable individuel
- 4 Support d'écran Plurio, variante support d'écran double
- 5 Support d'écran Plurio, variante support d'écran et d'ordinateur portable

Si vous souhaitez procéder au montage vous-même, veuillez respecter la notice de montage correspondante.

Dais

Un dais est monté sur une arche haute.

Les éléments suivants sont nécessaires pour cela :

- Dais
- 2 vis de fixation

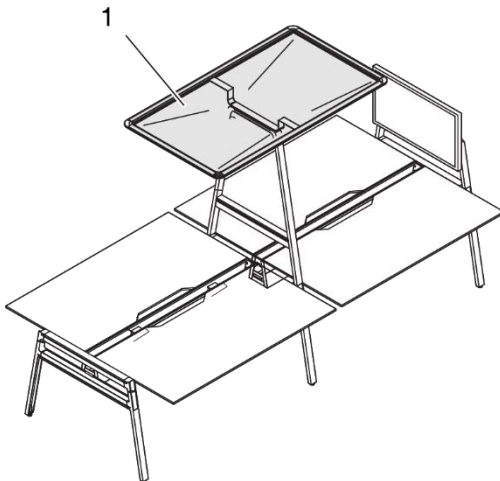

Figure 30 Dais, exemple de configuration

1 Dais

Si vous souhaitez procéder au montage vous-même, veuillez respecter la notice de montage correspondante.

Un dais **ne peut pas** être monté avec la configuration suivante :

- deux dais directement montés l'un à côté de l'autre au-dessus de table de largeur 1400 mm (voir Figure 31).
Raison : manque de place. La longueur d'un dais est de 1467 mm.

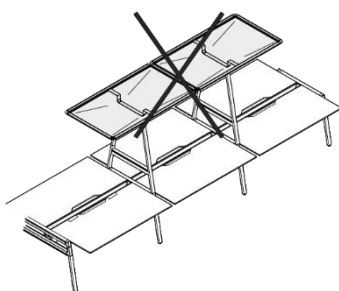

Figure 31 Dais, montage inadmissible

Support de skateboard

Un support de skateboard est monté :

- en haut sur une arche basse
- en bas sur une arche haute

Les éléments suivants sont nécessaires pour cela :

- Support de skateboard
- 2 entretoises
- 2 clips de fixation

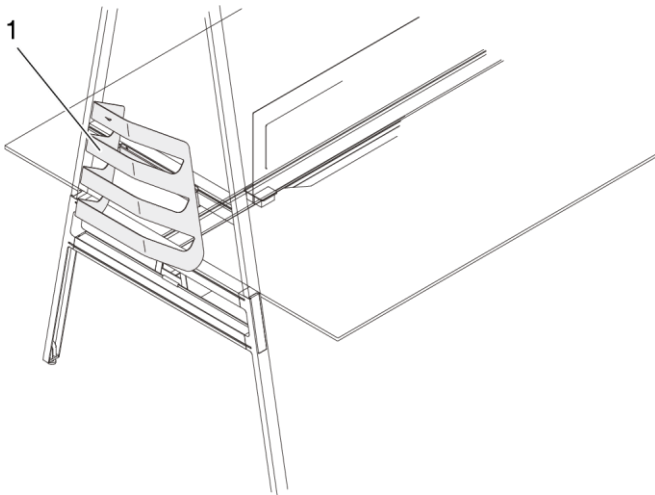

Figure 32 Support de skateboard, exemple de configuration

1 Support de skateboard

Si vous souhaitez procéder au montage vous-même, veuillez respecter la notice de montage correspondante.

Un support de skateboard **ne peut pas** être monté avec la configuration suivante :

- position supérieure d'une arche haute (voir Figure 33).
Raison : **instabilité !**

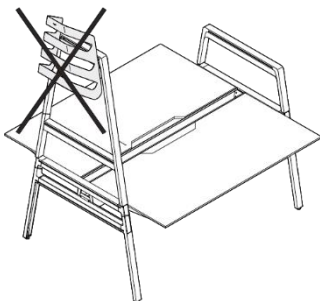

Figure 33 Support de skateboard, montage inadmissible

Support de vélo

Les variantes suivantes de supports de vélo sont disponibles :

- pour un montage à l'extérieur sur une arche haute.
- pour un montage mural.

Les éléments suivants sont nécessaires pour le montage sur une arche :

- Support de vélo : rail, crochet, plaque de fixation
- Matériel de fixation : vis, écrou simple, plaque d'arrêt

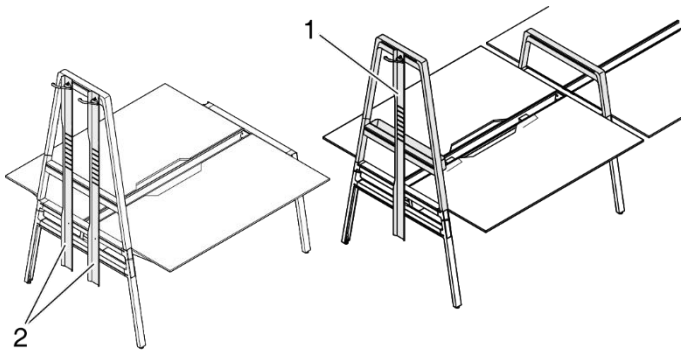

Figure 34 Support de vélo, montage sur une arche haute

- 1 Support de vélo pour 1 vélo
- 2 Support de vélo pour 2 vélos

Si vous souhaitez procéder au montage vous-même, veuillez respecter la notice de montage correspondante.

Support d'UC

Le support d'unité centrale est fixé sur la fente en T du pied.

Les éléments suivants sont nécessaires pour cela :

- Support d'UC

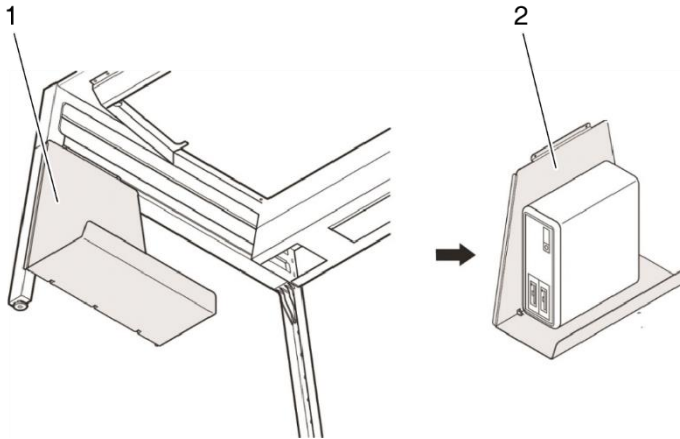

Figure 35 Support d'UC

- 1 Support d'UC, vue position d'accroche
- 2 Support d'UC, occupé

Si vous souhaitez procéder au montage vous-même, veuillez respecter la notice de montage correspondante.

Tablette

La tablette est montée dans le chemin de câbles.

Les éléments suivants sont nécessaires pour cela :

- Tablette
- 2 supports
- 2 recouvrements
- 2 écrous simples



Figure 36 Tablette

- 1 Tablette
- 2 Support

Si vous souhaitez procéder au montage vous-même, veuillez respecter la notice de montage correspondante.

Jardinière

La jardinière est montée sur les pieds, sur les arches hautes et basses. Un bac étanche à l'eau dont les dimensions correspondent exactement est disponible séparément.

Les éléments suivants sont nécessaires pour cela :

- Jardinière
- 2 équerres de fixation

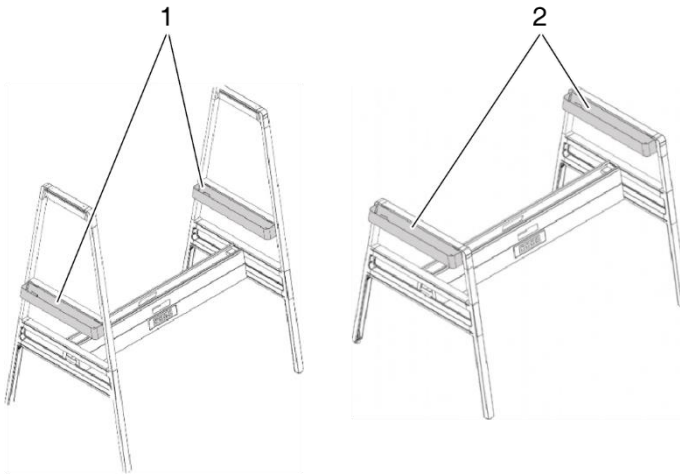

Figure 37 Jardinière, variantes de montage possibles

- 1 Jardinière, montage sur une arche haute
- 2 Jardinière, montage sur une arche basse

Si vous souhaitez procéder au montage vous-même, veuillez respecter la notice de montage correspondante.

Écran de séparation

L'écran de séparation est punaisable et est disponible dans les variantes suivantes :

- pour un montage sur le chemin de câbles
- en pose libre

Écran de séparation avec un montage fixe

Les éléments suivants sont nécessaires pour le montage sur le chemin de câbles :

- Écran de séparation
- 2 supports
- 4 vis

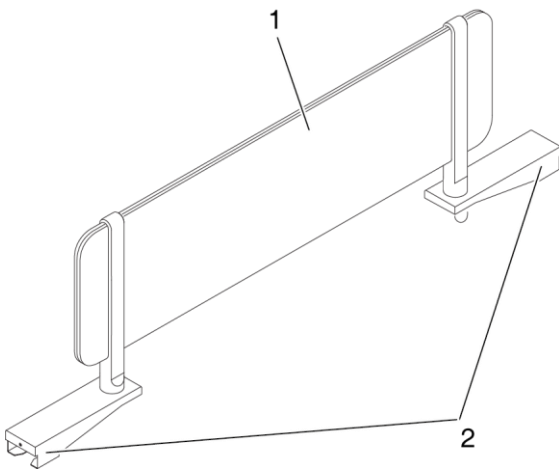

Figure 38 Écran de séparation, montage fixe

- 1 Écran de séparation
- 2 Éléments de fixation

Si vous souhaitez procéder au montage vous-même, veuillez respecter la notice de montage correspondante.

Écran de séparation en pose libre

L'écran de séparation en pose libre peut être installé par ex. sur un poste de travail double à hauteur de la position de bout entre les deux plateaux.

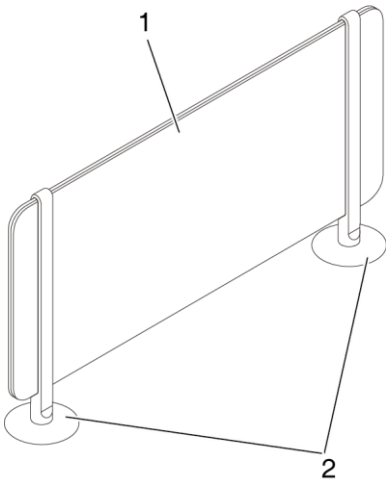

Figure 39 Écran de séparation, en pose libre

- 1 Écran de séparation
- 2 Pieds

Crochet

Les crochets peuvent être montés à l'intérieur ou l'extérieur sur le montant transversal d'un pied.

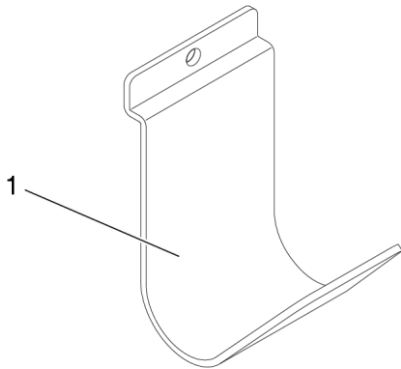

Figure 40 Crochet

1 Crochet

Si vous souhaitez procéder au montage vous-même, veuillez respecter la notice de montage correspondante.

Tablette mobile

La tablette mobile peut être ajoutée sur les deux extrémités d'une étagère supérieure ou être installée librement sur un plateau ou sur un autre élément horizontal.

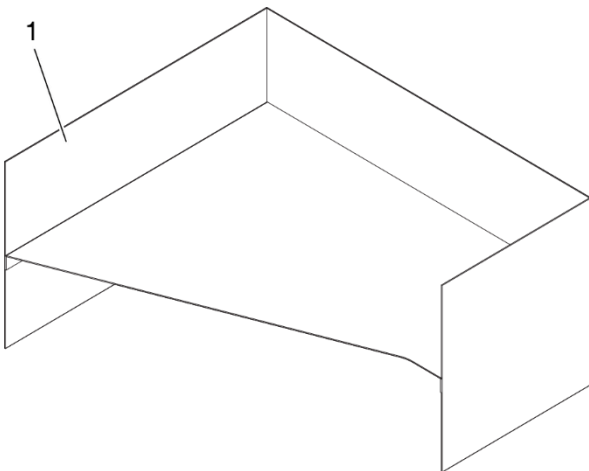

Figure 41 Tablette mobile

2 Tablette mobile

Démontage provisoire et remontage du système de mobilier de bureau *Bivi*

Si le système de mobilier de bureau doit être démonté, entreposé temporairement et remonté, par ex. pour un déménagement, respectez les paragraphes *Transport et entreposage* à la page 17 et *Installation et montage* à la page 18.

Démontage du système de mobilier de bureau

Le système de mobilier de bureau peut être démonté en modules partiellement montés. Le démontage doit être effectué par un personnel spécialisé qualifié. Respectez la notice de montage séparée.

Si le système de mobilier de bureau doit être définitivement démonté et éliminé, respectez les indications indiquées au paragraphe *Mise au rebut* définitive du système de mobilier de bureau à la page 52.

Remontage du système de mobilier de bureau

Pour le remontage, se reporter au paragraphe *Installation et montage* à la page 18.



Utilisation et réglages



Consignes de sécurité



N'utiliser le système de mobilier de bureau **Bivi** que s'il est en parfait état et dans le respect du manuel d'utilisation.



Avant d'utiliser le système de mobilier de bureau, s'assurer que les points suivants sont respectés :

- Le plateau du bureau doit être à l'horizontale. En présence d'irrégularités du sol, la hauteur peut être mise à niveau en agissant sur les vis de réglage des pieds (voir *Mise à niveau en hauteur* à la page 46).
- La capacité de charge maximale admissible du bureau et des éléments optionnels ne doit pas être dépassée (voir *Caractéristiques techniques* à la page 10).

 DANGER	
	<p>Risque lié à la tension électrique !</p> <p>Des pièces métalliques du bureau, ses éléments optionnels ou des accessoires peuvent se trouver sous tension électrique du fait de dommages sur des câbles et connexions conducteurs de courant.</p> <p>⇒ Ne pas relier à la terre des appareils électriques sur le châssis du bureau ou sur les éléments optionnels.</p>

 AVERTISSEMENT	
	<p>Risque d'incendie d'origine électrique !</p> <p>Les rallonges de câbles ou les appareils électriques à forte consommation de courant constituent un risque d'incendie d'origine électrique.</p> <p>⇒ Ne pas brancher de rallonges de câbles.</p> <p>⇒ Ne pas brancher d'appareils électriques à forte consommation de courant.</p>

 AVERTISSEMENT	
	<p>Risque d'électrocution !</p> <p>Les câbles et connecteurs défectueux constituent un risque d'électrocution.</p> <p>⇒ Ne pas utiliser les câbles et connecteurs défectueux.</p> <p>⇒ Remplacer les câbles et connecteurs défectueux.</p>

 AVERTISSEMENT	
	<p>Risque d'électrocution !</p> <p>Un câble de raccordement au réseau défectueux constitue un risque d'électrocution.</p> <p>⇒ Faire remplacer le câble de raccordement au réseau défectueux par le fabricant ou son service après-vente ou par une personne disposant d'une qualification similaire.</p>

⚠ AVERTISSEMENT	
	<p>Risque de chute !</p> <p>Les câbles jonchant le sol constituent un risque de trébuchement.</p> <p>⇒ Enlever les câbles des passages.</p> <p>⇒ Poser les câbles de manière à ce que personne ne puisse trébucher.</p>

⚠ AVERTISSEMENT	
	<p>Risque de blessures !</p> <p>Il y a risque de chute en montant sur le bureau.</p> <p>⇒ Il est interdit d'utiliser le bureau pour accéder en hauteur.</p>

⚠ AVERTISSEMENT	
	<p>Risque de blessures et de dommages !</p> <p>Les vis de fixation peuvent casser en soulevant le système au niveau du plateau ou des composants montés.</p> <p>⇒ Lors du transport ou du déplacement du bureau, toujours tenir celui-ci par son châssis.</p>

i *Veiller à ce que la longueur de tous les câbles soit suffisante pour la connexion d'appareils sur le bureau.*

Mise à niveau en hauteur

Pour compenser des irrégularités du sol, vous pouvez élever chaque pied à l'aide d'une vis de réglage jusqu'à 15 mm.

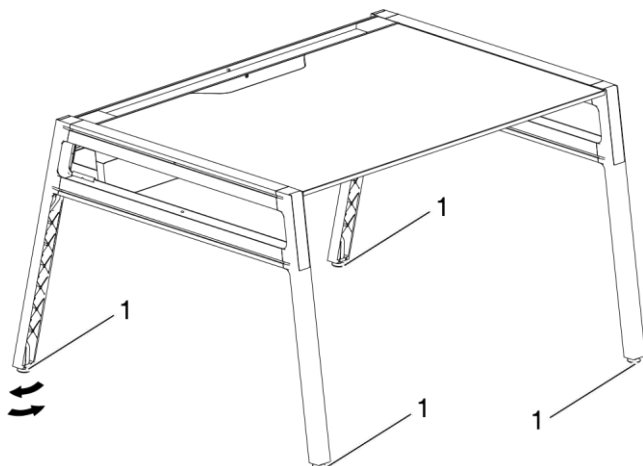

Figure 42 Mise à niveau en hauteur bureau **Bivi**

1 Vis de réglage

Procédure à suivre :

- ⇒ Enlever tous les objets du bureau
- ⇒ Tourner la vis de réglage (1) jusqu'à ce que la mise à niveau en hauteur soit effectuée.

Support de vélo

Deux supports de vélo peuvent être montés sur une arche haute.

Si deux vélos doivent être suspendus simultanément dans les supports de vélo :

- le poids total des vélos ne doit pas dépasser 22,50 kg.
- Les pédales arrières ne doivent pas se toucher.



Jardinière

Des plantes artificielles ou véritables peuvent être placées dans le bac de la jardinière.

ATTENTION	
	<p>Endommagement du matériel possible à cause de l'eau !</p> <p>⇒ Arroser avec précaution les plantes.</p>



Écran de séparation en pose libre

Un écran de séparation en pose libre peut être installé sur un bureau ou un autre élément horizontal.

 PRUDENCE	
	<p>Risque d'accident et de dommages matériels !</p> <p>En cas de chocs contre l'écran de séparation ou par ex. en punaisant des documents, l'écran peut se renverser.</p> <p>⇒ Ne pas heurter l'écran de séparation.</p> <p>⇒ Procéder avec précaution en punaisant des documents sur l'écran.</p>

Crochet

Les crochets se trouvent à l'intérieur ou l'extérieur sur le montant transversal d'un pied.

 PRUDENCE	
	<p>Risque d'accident !</p> <p>Un risque d'accident existe lors de heurts contre le crochet.</p> <p>⇒ Ne pas heurter les crochets.</p>

Tablette mobile

La tablette mobile peut être ajoutée entre autres librement sur un plateau ou sur un autre élément horizontal.

 PRUDENCE	
	<p>Risque d'accident !</p> <p>En heurtant les extrémités dégagées supérieures de la tablette mobile, un risque d'accident existe.</p> <p>⇒ Ne pas heurter les extrémités dégagées supérieures de la tablette mobile.</p>

Défauts et anomalies

En cas de dysfonctionnements lors de l'utilisation du système de mobilier de bureau **Bivi**, vérifiez si l'utilisation est effectuée conformément au manuel d'utilisation. Souvent, ce dernier permet de trouver le défaut et d'y remédier.

S'il est impossible de remédier à des défauts ou dysfonctionnements, s'adresser à notre Service après-vente (voir *Réparations et pièces de rechange*, à la page 53).

Maintenance

Consignes de sécurité

- ⇒ Les travaux de maintenance et de réparation sont réservés à un personnel dûment qualifié et autorisé.
- ⇒ Se servir uniquement d'outils appropriés pour ces travaux !

Contrôles fonctionnels

Vérifier régulièrement le bon fonctionnement des différents composants du système de mobilier de bureau **Bivi**.

Tableau des contrôles fonctionnels

Intervalle	Point à contrôler	Contrôle fonctionnel	Valeur admissible	Mesure à prendre le cas échéant
Annuellement	Raccords vissés avec des vis simples	Fixation serrée	Fixation serrée	⇒ Resserrer ⇒ Le cas échéant, remplacer le raccord vissé.
Régulièrement	Plateau du bureau	Vérifier l'horizontalité.	Horizontal	⇒ Mettre à l'horizontale à l'aide des vis de réglage des pieds.
	Composants électriques	Câbles: vérifier l'absence de défauts sur les isolations.	Aucun dommage	⇒ Faire remplacer en cas de défaut.
		Câbles : vérifier la distance par rapport aux sources thermiques (par ex. radiateurs).	Distance suffisante	⇒ Placer à une distance suffisante.
		Câble de raccordement au secteur	Aucun dommage	⇒ Faire remplacer en cas de défaut.

Travaux de maintenance

Les travaux de maintenance doivent être effectués exclusivement par du personnel spécialisé autorisé. Se mettre en rapport avec notre Service après-vente (voir *Réparations et pièces de rechange*, à la page 53).

⚠ AVERTISSEMENT	
	<p>Risque de blessures et de dommages !</p> <p>Les vis de fixation peuvent casser en soulevant le système au niveau du plateau ou des composants montés.</p> <p>⇒ Lors du transport ou du déplacement du bureau, toujours tenir celui-ci par son châssis.</p>

ATTENTION	
	<p>Risque de dommages du bureau !</p> <p>Démontage du bureau, par ex. pour des raisons de transport :</p> <p>⇒ respectez pour cela la notice de montage séparée.</p>

ATTENTION	
	<p>L'utilisation de pièces de rechange non autorisées peut entraîner des dommages sur le bureau.</p> <p>⇒ Utiliser exclusivement les composants prévus par Steelcase comme pièces de rechange. Le montage d'autres pièces ne doit être effectué qu'après avoir consulté Steelcase.</p> <p>⇒ Il faut respecter les intervalles d'entretien et d'inspection.</p>

Exclusion de la responsabilité

Dans les cas ci-après, Steelcase n'assume aucune responsabilité et aucune garantie (voir *Responsabilité* à la page 2).

- Surveillance insuffisante des composants du produit (contrôles fonctionnels).
- Maintenance incorrecte.
- Maintenance effectuée par des tiers.
- Maintenance effectuée par du personnel non qualifié et non autorisé.
- Utilisation de composants ou de dispositifs d'adaptation ne provenant pas de Steelcase.
- Conception et version modifiées du produit non autorisées.
- Mauvaise utilisation délibérée.
- Utilisation non conforme.

Entretien et nettoyage

Des produits de nettoyage usuels peuvent être utilisés pour nettoyer les surfaces du système de mobilier de bureau **Bivi**.

⚠ AVERTISSEMENT	
	<p>Risque d'électrocution !</p> <p>L'humidité augmente le risque d'électrocution.</p> <ul style="list-style-type: none">⇒ Ne pas toucher les composants électriques (connecteurs par ex.) avec un chiffon humide ou des liquides.⇒ Couper l'alimentation électrique avant le nettoyage (par ex. débrancher les connecteurs secteur).

ATTENTION	
	<p>Dompage matériel possible suite à des mesures d'entretien inadéquates !</p> <ul style="list-style-type: none">⇒ N'utiliser que des produits d'entretien et de nettoyage compatibles avec les matériaux concernés (plastique, métal, tissu).

⇒ Essuyer les surfaces avec un chiffon humide.

⇒ Utiliser un produit de nettoyage usuel pour essuyer les tissus de revêtement.

Mise au rebut définitive du système de mobilier de bureau

Le démontage doit être effectué par un personnel spécialisé qualifié.

Si le système de mobilier de bureau **Bivi** doit être démonté définitivement et être mis au rebut, procéder comme suit :

- ⇒ Démontez les différents composants du bureau.
- ⇒ Triez les différents éléments suivant
 - les composants réutilisables
 - les groupes de matériaux à éliminer (aggloméré, métal, plastique, etc.)

et les diriger vers un point de collecte agréé pour le recyclage. Respecter toutes les réglementations régionales en vigueur à ce sujet.

Service après-vente

Livraison, installation, formation

La livraison, le montage et l'aménagement du bureau sont en général assurés par le fabricant ou un distributeur spécialisé.

Les utilisateurs sont initiés à l'utilisation par le fabricant ou le distributeur spécialisé.

Réparations et pièces de rechange

Vous pouvez vous procurer des pièces de rechange d'origine et des accessoires auprès du fabricant.

Si vous n'arrivez pas à réparer d'éventuels défauts ou dysfonctionnements, veuillez vous adresser à notre Service après-vente.

Steelcase AG
Briener Straße 42
80333 München
Allemagne

Ligne d'assistance S.A.V.

Vous pouvez joindre notre ligne d'assistance S.A.V. aux numéros de téléphone ou aux adresses e-mail suivantes :

Langue	Adresse e-mail	Numéro téléphonique
Allemand	LINEONE-DE@steelcase.com	+49 (0) 8031 405 111
Anglais	LINEONE-EN@steelcase.com	+49 (0) 8031 405 111
Français	LINEONE-FR@steelcase.com	+49 (0) 8031 405 111
Espagnol	POSVENTASPAIN@steelcase.com	+34 91 212 47 00

Bivi®

Istruzioni d'uso



Traduzione delle istruzioni d'uso originali

Note redazionali

Produttore

Steelcase AG
Brienner Straße 42
80333 Monaco
Germania

Telefono: +49 89 2488146 2000

E-mail: info@steelcase.de
www.steelcase.de

Copyright

Estratti o copie del presente manuale non possono essere inoltrati a terzi o utilizzati in un'altra forma di pubblicazione senza la previa autorizzazione scritta di Steelcase.

Essendo parte integrante di una documentazione tecnica, il presente manuale è soggetto alla legge tedesca sul copyright.

Responsabilità

La ditta Steelcase declina ogni responsabilità in presenza di almeno una delle seguenti condizioni:

- Uso improprio del prodotto.
- Uso del prodotto divergente dallo scopo d'utilizzo previsto come mobile da ufficio.
- Utilizzo del prodotto con dispositivi di sicurezza e di protezione difettosi o non funzionanti.
- Montaggio improprio eseguito da personale specializzato non autorizzato.
- Utilizzo di componenti e adattamenti non forniti da Steelcase. In caso di utilizzo di componenti di altri produttori non è possibile garantire che gli stessi siano stati progettati e costruiti secondo i requisiti di prestazione e sicurezza necessari.
- Progettazioni di fornitori terzi, che comportano in modo dimostrabile un uso errato del prodotto.
- Modifiche non autorizzate alla struttura e alla modalità di esecuzione del prodotto.
- Sollecitazioni del prodotto oltre i limiti prescritti dal produttore.
- Riparazioni improprie o eseguite da terzi o da personale specializzato non qualificato.
- Scarso monitoraggio dei componenti del prodotto (controlli del funzionamento).
- Smaltimento e riciclaggio impropri del prodotto o dell'imballaggio.
- Rivendita a terzi, qualora non vengano consegnate le Istruzioni d'uso.
- Disastri per effetto di corpi estranei e forza maggiore.

Controllare regolarmente tutti i componenti e, in caso di danni, rivolgersi assolutamente a personale specializzato autorizzato o contattare la nostra hotline di assistenza (vedi il par. *Riparazioni e pezzi di ricambio* a pagina 53).

Tutte le attività di montaggio, manutenzione e smaltimento devono essere effettuate assolutamente da personale specializzato qualificato.

Maggiori informazioni e avvertenze sono riportate, suddivise per tematiche, nei diversi capitoli delle presenti Istruzioni d'uso.

Prodotto

La gamma di mobili da ufficio **Bivi** di Steelcase viene sottoposta ad un costante controllo della qualità per quanto riguarda la produzione e la distribuzione. In questo modo la corretta funzionalità dei prodotti è garantita.

I prodotti sono progettati e costruiti conformemente allo stato tecnologico più avanzato (in Germania al momento della costruzione) e alle regole di sicurezza riconosciute; malgrado ciò non è possibile escludere l'insorgere di possibili pericoli. Osservare al riguardo le avvertenze per la sicurezza! Le anomalie che possono compromettere la sicurezza devono essere eliminate immediatamente. Con riserva di modifiche ai prodotti dettate da ragioni tecniche.

Steelcase utilizza un sistema di gestione della qualità, che soddisfa i requisiti della norma DIN EN ISO 9001.

Il prodotto soddisfa i requisiti della norma EN 527.

Steelcase ha ottenuto il sigillo Ecoaudit per il "Sistema CE di gestione ambientale e gestione aziendale ambientale".

Indice

Pagina

Note redazionali	2
Copyright	2
Responsabilità	2
Prodotto	3
Informazioni sulle presenti Istruzioni d'uso	7
Scopo delle presenti Istruzioni d'uso	7
Organizzazione del testo	7
Avvertenze di sicurezza e avvisi di pericolo	8
Sicurezza	9
Usò conforme alla destinazione	9
Usò improprio prevedibile	9
Norme di sicurezza	9
Utente con limitazioni.....	9
Descrizione del prodotto	10
Dati tecnici	10
Elementi principali	10
Componenti opzionali e accessori	11
Targhetta dati	14
Marchio CE per l'elettificazione	14
Componenti	15
Panoramica della scrivania <i>Bivi</i>	16
Trasporto e immagazzinamento	17
Norme di sicurezza	17
Immagazzinamento	17
Installazione e montaggio	18
Norme di sicurezza	18
Controllo della fornitura.....	18
Smaltimento del materiale di imballaggio	18
Montaggio del sistema di mobili da ufficio <i>Bivi</i>	18
Postazione di lavoro singola	19
Componenti elettrici	20

Espansione della postazione di lavoro.....	21
Postazione di lavoro doppia	22
Piastra da montaggio esterno.....	23
Piastra da montaggio esterno semicircolare.....	23
Piastra da montaggio esterno trapezoidale	24
Montaggio di accessori ed elementi opzionali.....	25
Arco rialzato.....	25
Traversa obliqua con pannello di schermatura	26
Posizione eretta	27
Poggiapiedi	28
Divanetto.....	29
Ripiano rialzato	30
Vano di stivaggio laterale.....	31
Supporto per monitor	32
Adattatore per supporto per monitor Plurio	33
Baldacchino	34
Supporto per skateboard	35
Portabiciclette	36
Supporto CPU.....	37
Piano di appoggio	38
Fioriera.....	39
Pannello di separazione	40
Pannello di separazione fisso.....	40
Pannello di separazione mobile.....	41
Gancio.....	42
Piano di appoggio mobile	42
Smontaggio provvisorio e rimontaggio del sistema di mobili da ufficio <i>Bivi</i>.....	43
Smontaggio del sistema di mobili da ufficio.....	43
Rimontaggio del sistema di mobili da ufficio	43
Uso e impostazioni	44
Norme di sicurezza.....	44
Esecuzione della correzione dei dislivelli	46
Portabiciclette	46
Fioriera.....	46
Pannello di separazione mobile.....	47

Gancio.....	47
Piano di appoggio mobile	47
Guasti e anomalie.....	48
Riparazione.....	49
Norme di sicurezza	49
Controlli del funzionamento	49
Tabella dei controlli del funzionamento	49
Lavori di manutenzione.....	50
Esclusione della responsabilità.....	50
Pulizia e cura	51
Smaltimento definitivo del sistema di mobili da ufficio	52
Servizio Assistenza Clienti.....	53
Consegna, installazione e addestramento	53
Riparazioni e pezzi di ricambio	53
Hotline assistenza:.....	53

Informazioni sulle presenti Istruzioni d'uso

Steelcase mette il presente manuale a disposizione in Internet al seguente indirizzo:

www.steelcase.com/eu-en/Bivi-user-manual

Scopo delle presenti Istruzioni d'uso

Le presenti Istruzioni d'uso forniscono informazioni su componenti, funzioni, uso e manutenzione del sistema di mobili da ufficio **Bivi** e dei relativi componenti.

In caso di anomalie di funzionamento, il presente manuale funge da ausilio per la ricerca e l'eliminazione dei guasti.

Le avvertenze di sicurezza consentono di evitare danni a persone e cose.

Gli utenti del sistema di mobili da ufficio **Bivi** sono tenuti a prendere conoscenza di queste avvertenze di sicurezza e a rispettarle sempre.

Steelcase declina ogni responsabilità e non fornisce alcuna garanzia per eventuali danni e anomalie di funzionamento derivanti dalla mancata osservanza delle presenti Istruzioni d'uso.

Le presenti Istruzioni d'uso sono parte integrante del sistema di mobili da ufficio **Bivi**. Queste sono valide solo nella versione completa. Anche in caso di vendita del sistema di mobili da ufficio, le presenti Istruzioni d'uso devono essere comprese nel kit di fornitura.

Organizzazione del testo



- Elenco
 - Enumerazione all'interno di un elenco o passaggi di lavoro
- ⇒ Passaggio di lavoro
 - ⇓ Sequenza di lavoro





Qui sono riportati consigli e informazioni utili.

Avvertenze di sicurezza e avvisi di pericolo



Le presenti Istruzioni d'uso contengono avvisi di pericolo in determinati punti per evitare danni a persone e cose. I simboli e le parole di segnalazione hanno il seguente significato:

 PERICOLO	
	Pericolo Fonte di pericolo ⇒ Provedimenti per evitare il pericolo

Avviso di una situazione di pericolo immediato, che causa lesioni gravi o mortali qualora non si osservino le misure di sicurezza.

 AVVERTENZA	
	Pericolo Fonte di pericolo ⇒ Provedimenti per evitare il pericolo

Avviso di una possibile situazione pericolosa, che può causare lesioni gravi o mortali qualora non si osservino le misure di sicurezza.

 ATTENZIONE	
	Pericolo Fonte di pericolo ⇒ Provedimenti per evitare il pericolo

Avviso di una possibile situazione pericolosa, che può causare lesioni lievi o di minore entità qualora non si osservino le misure di sicurezza.

AVVISO	
	Pericolo Fonte di pericolo ⇒ Provedimenti per evitare il pericolo

Avvertimento di danni materiali o anomalie di funzionamento qualora non si osservino le misure di sicurezza.

Sicurezza

Uso conforme alla destinazione

Il sistema di mobili da ufficio **Bivi** è progettato esclusivamente per l'impiego come mobile da ufficio. Qualsiasi utilizzo diverso da quello previsto è da considerarsi improprio.

Un uso conforme comprende anche il rispetto di tutte le avvertenze contenute nelle presenti Istruzioni d'uso.

Uso improprio prevedibile

Se il prodotto viene utilizzato in modo improprio, possono sussistere pericoli per l'incolumità delle persone e verificarsi danni materiali. Per tale motivo è vietato un uso non conforme alla destinazione prevista. In caso di uso non conforme, Steelcase declina ogni responsabilità per eventuali danni derivanti e non fornisce alcuna garanzia sul funzionamento corretto dei componenti.

Possibili utilizzi non conformi alla destinazione prevista:

- Utilizzo come ausilio di salita.
- Piano del tavolo: superficie d'appoggio costante per oggetti con peso totale superiore a circa 90 kg.
- Supporto per skateboard: deposito di oggetti che non sono skateboard.
- Portabiciclette: deposito di oggetti che non sono biciclette.
- Utilizzo in zone all'aperto.
- Utilizzo in ambienti umidi.

L'elenco non ha pretese di completezza.

Norme di sicurezza

Il sistema di mobili da ufficio **Bivi** deve essere utilizzato solo se in uno stato impeccabile dal punto di vista tecnico e nel rispetto delle presenti Istruzioni d'uso.

L'utente del sistema di mobili da ufficio **Bivi** è tenuto a osservare sempre le norme di sicurezza e le avvertenze contenute nelle presenti Istruzioni d'uso.

A integrazione delle Istruzioni d'uso si applicano e devono essere osservati i regolamenti locali per la prevenzione degli infortuni e per la tutela ambientale.

Utente con limitazioni

Il sistema di mobili da ufficio **Bivi** può essere utilizzato da bambini di età superiore agli 8 anni e da persone con capacità fisiche, sensoriali o mentali limitate o mancanza di esperienza e conoscenze, se controllati o dopo aver ricevuto istruzioni riguardo all'utilizzo sicuro del sistema di mobili da ufficio e aver compreso i pericoli connessi. I bambini non devono giocare con il sistema di mobili da ufficio. La pulizia e la manutenzione non devono essere svolte da bambini.

Descrizione del prodotto

Dati tecnici

Bivi

Peso totale	vedi la bolla di consegna
Intervallo di temperatura luogo di installazione	da +5 °C a +35 °C

Elementi principali

Telaio di base

Dimensioni (A x L x P):	725 x 1073 x 51 mm + 15 mm di correzione dei dislivelli
Posizione targhetta dati	Lato inferiore del montante inferiore

Piano del tavolo

Postazione di lavoro 1400 mm: – Dimensioni (A x L x P): – Portata – Posizione targhetta dati	14 x 1348 x 765 mm max. 90 kg Lato inferiore
Postazione di lavoro 1600 mm: – Dimensioni (A x L x P): – Portata – Posizione targhetta dati	14 x 1548 x 765 mm max. 90 kg Lato inferiore
Piastra da montaggio esterno trapezoidale: – Dimensioni (A x L x P): – Portata – Posizione targhetta dati	14 x 1532 x 473 mm max. 45 kg Lato inferiore
Piastra da montaggio esterno semicircolare: – Dimensioni (A x L x P): – Portata – Posizione targhetta dati	14 x 1600 x 711 mm max. 45 kg Lato inferiore

Canalina portacavi

Larghezza 1400	1349 mm
Larghezza 1600	1549 mm
Posizione targhetta dati	Lato inferiore

Canalina portacavi verticale

Dimensioni (A x L x P):	508 x 109 x 105 mm
Posizione targhetta dati	Interno

Componenti opzionali e accessori

Elettrificazione	vedi documentazione del produttore
-------------------------	------------------------------------

Arco rialzato

basso:	
– Dimensioni (A x L x P):	330 x 822 x 51 mm
– Portata	max. 45 kg per lato
Posizione targhetta dati	Lato inferiore montante superiore
alto:	
– Dimensioni (A x L x P):	1120 x 822 x 51 mm
– Portata	max. 45 kg per lato
Posizione targhetta dati	Lato inferiore del montante inferiore

Traversa obliqua con pannello di schermatura

– Larghezza 1400 (A x L x P)	320 x 1349 x 65 mm
– Larghezza 1600 (A x L x P)	320 x 1549 x 65 mm
– Posizione targhetta dati	Lato inferiore della traversa obliqua

Poggiapiedi

– Larghezza 1400 (A x L x P)	225 x 1400 x 175 mm
– Larghezza 1600 (A x L x P)	225 x 1600 x 175 mm
– Portata	max. 22,50 kg
– Posizione targhetta dati	Lato inferiore

Divanetto

Altezza complessiva	725 mm
Altezza di seduta	415 mm
Profondità complessiva	750 mm
Profondità di seduta	597 mm
Larghezza	1548 mm
Posizione targhetta dati	Fondo; supporto divano lato interno

Ripiano rialzato

– Dimensioni (A x L x P):	205 x 1600 x 300 mm
– Portata del ripiano inferiore	max. 22,50 kg
– Portata del ripiano superiore	max. 45 kg
– Posizione targhetta dati	Lato inferiore

Vano di stivaggio laterale

– Dimensioni (A x L x P):	420 x 1600 x 374 mm
– Portata del ripiano superiore	max. 90 kg
– Portata del ripiano inferiore	max. 50 kg
– Posizione targhetta dati	Lato inferiore

Supporto per monitor (TV)

– Dimensioni (A x L x P):	308 x 305 x 38 mm
– Portata	max. 22,50 kg
– Posizione targhetta dati	Lato posteriore

Adattatore per supporto per monitor Plurio

– Portata	max. 15 kg
– Posizione targhetta dati	Lato posteriore

Baldacchino

– Dimensioni (A x L x P):	123 x 1467 x 825 mm
– Portata	0 kg
– Posizione targhetta dati	Sostegno trasversale

Supporto per skateboard

– Dimensioni (A x L x P):	590 x 445 x 229 mm
– Portata	max. 22,50 kg
– Posizione targhetta dati	Lato posteriore

Portabiciclette

– Dimensioni (A x L x P):	1524 x 102 x 132 mm
– Portata	max. 22,50 kg
– Posizione targhetta dati	Lato posteriore

Supporto CPU

– Dimensioni (A x L x P):	432 x 208 x 467 mm
– Portata	max. 15 kg
– Posizione targhetta dati	Fondo

Piano di appoggio

– Dimensioni (A x L x P):	208 x 600 x 265 mm
– Portata	max. 15 kg
– Posizione targhetta dati	Lato inferiore

Fioriera (supporto), inserto (vaso)

– Dimensioni (A x L x P):	76 x 682 x 76 mm
– Portata	max. 11 kg
– Posizione targhetta dati	Supporto: lato posteriore Fioriera: lato posteriore

Pannello di separazione, fisso

- Larghezza 1400 (A x L x P)	330 o 485 x 1097 x 38 mm
- Larghezza 1600 (A x L x P)	330 o 485 x 1297 x 38 mm
- Posizione targhetta dati	Lato inferiore sostegno

Pannello di separazione mobile

- Larghezza 1400 (A x L x P)	330 o 485 x 1097 x 38 mm
- Larghezza 1600 (A x L x P)	330 o 485 x 1297 x 38 mm
- Posizione targhetta dati	Lato inferiore sostegno

Gancio

- Dimensioni (A x L x P):	85 x 51 x 65 mm
- Portata	max. 11 kg
- Posizione targhetta dati	Lato posteriore

Piano di appoggio mobile

- Dimensioni (A x L x P):	175 x 395 x 298 mm
- Portata	max. 11 kg
- Posizione targhetta dati	Lato lungo esterno

Targhetta dati



Figura 1 Targhetta dati

- 1 Segnaposto per il marchio di certificazione
- 2 Numero d'ordine
- 3 Codice articolo
- 4 Collegamento ad altre informazioni sul prodotto (opzionale)

Marchio CE per l'elettificazione

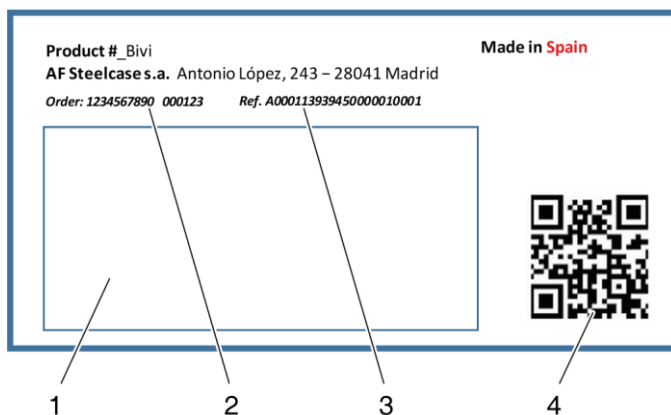
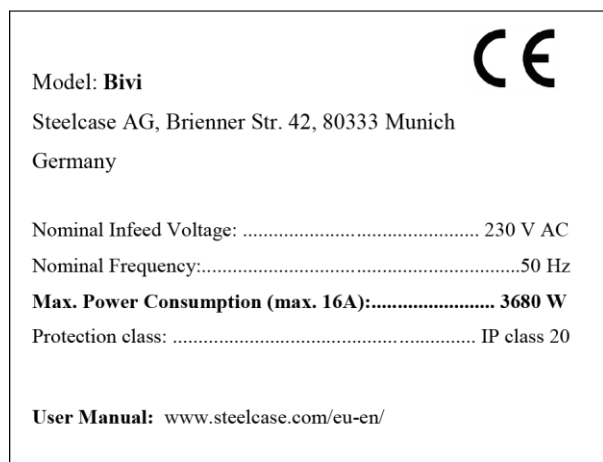

Componenti

Elementi principali

- Piano del tavolo
- Piedi
- Bracci di sbalzo
- Canalina portacavi

Questi componenti possono essere utilizzati per creare soluzioni per scrivanie e banchi. Se si aggiunge un altro piano di lavoro a una scrivania, viene creato un banco.

I componenti possono essere ordinati singolarmente per una persona (scrivania), due persone (banco) o come estensione per scrivanie o banchi.

Componenti opzionali e accessori

- Componenti elettrici
- Piastra da montaggio esterno trapezoidale
- Piastra da montaggio esterno semicircolare
- Arco rialzato
- Traversa obliqua con pannello di schermatura
- Poggiapiedi
- Divanetto
- Ripiano rialzato
- Vano di stivaggio laterale
- Supporto per monitor
- Adattatore per monitor
- Baldacchino
- Supporto per skateboard
- Portabiciclette
- Supporto CPU
- Piano di appoggio
- Fioriera
- Pannelli di separazione con possibilità di affissione
- Gancio
- Piano di appoggio mobile
- Schermature

Tutti i componenti e le opzioni di combinazione disponibili sono riportati nella Descrizione tecnica separata e nel listino prezzi.

Osservare le avvertenze per l'uso dei componenti e degli accessori (vedi par. *Uso e impostazioni* a pagina 44).

Per informazioni dettagliate sui componenti del sistema disponibili e per ulteriori ordini e forniture successive rivolgersi al nostro Servizio Assistenza Clienti (vedi par. *Servizio Assistenza Clienti* a pagina 53).

Panoramica della scrivania **Bivi**



Figura 2 Scrivania **Bivi**, elementi principali

- 1 Piede
- 2 Canalina portacavi
- 3 Piano del tavolo (bracci di sbalzo non rappresentati)
- 4 Vite di regolazione per la correzione dei dislivelli

Le seguenti figure mostrano una delle numerose varianti di esecuzione del sistema scrivania **Bivi**. Queste servono solo per una migliore comprensione dei componenti della scrivania.

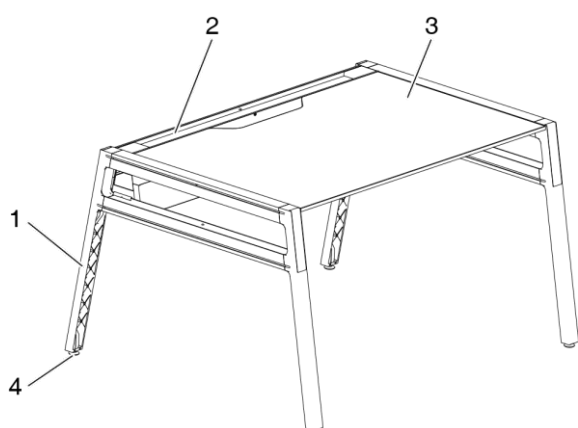

Figura 3 Configurazione di esempio 1

- 1 Portabiciclette
- 2 Supporto per monitor
- 3 Pannello di separazione, magnetico per affissione, inserito
- 4 Ripiano rialzato
- 5 Baldacchino
- 6 Braccio per monitor Plurio
- 7 Supporto per skateboard
- 8 Gancio
- 9 Piano del tavolo (altezza di seduta)
- 10 Supporto CPU
- 11 Piano di appoggio
- 12 Piastra da montaggio esterno semicircolare



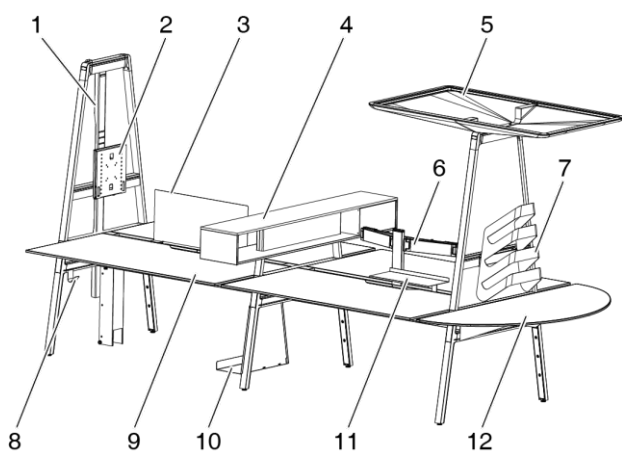

Figura 4 Configurazione di esempio 2

- 1 Vano di stivaggio laterale
- 2 Arco rialzato piccolo
- 3 Fioriera
- 4 Pannello separatore, con possibilità di affissione (mobile)
- 5 Arco rialzato grande
- 6 Pannello separatore, con possibilità di affissione (fisso)
- 7 Piano del tavolo (altezza in piedi)
- 8 Divanetto
- 9 Poggiapiedi
- 10 Piastra da montaggio trapezoidale

Trasporto e immagazzinamento

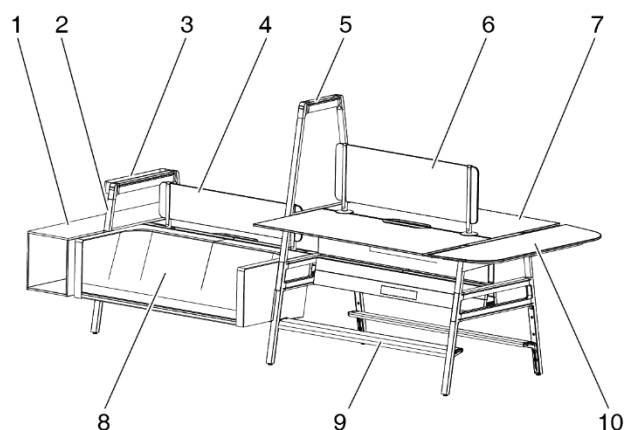
Norme di sicurezza

 AVVERTENZA	
	<p>Possibili lesioni e danni!</p> <p>In caso di sollevamento dal piano della scrivania o dai componenti annessi, le viti di fissaggio possono rompersi.</p> <p>⇒ Per trasportare o spostare la scrivania, afferrarla esclusivamente dal basamento.</p>



Immagazzinamento

Se la scrivania viene temporaneamente immagazzinata prima dell'installazione, le seguenti condizioni devono essere soddisfatte:

- Imballaggio di trasporto privo di danni
- Portata sufficiente del pavimento
- Pavimento asciutto
- Superficie di appoggio piana
- Intervallo di temperatura da +5 °C a +40 °C

Installazione e montaggio

Norme di sicurezza

 AVVERTENZA	
	<p>Pericolo di lesioni e danni!</p> <p>In caso di sollevamento dal piano della scrivania o dai componenti annessi, le viti di fissaggio possono rompersi.</p> <p>⇒ Per trasportare o spostare la scrivania, afferrarla esclusivamente dal basamento.</p>

Controllo della fornitura

Dopo il disimballaggio è necessario controllare immediatamente il prodotto per individuare eventuali danni da trasporto e la relativa integrità; in caso di danni comunicarli immediatamente al produttore.

Smaltimento del materiale di imballaggio

L'imballaggio è costituito dai seguenti materiali:

- Imballaggio in cartone
- Pellicola in polietilene (PE)
- Pluriball in polietilene (PE)
- Paraspigoli in cartone o polietilene espanso (PE)
- Protezione bordi in polietilene (PE)
- Truciolato
- Nastri in polipropilene (PP)

Questi materiali sono riciclabili. In caso di montaggio ad opera di Steelcase o di una ditta di montaggio autorizzata da Steelcase, l'imballaggio viene smaltito dal produttore. Qualora il montaggio venga effettuato in proprio, provvedere alla separazione dei materiali e assicurarne il rientro nel ciclo dei materiali.

Montaggio del sistema di mobili da ufficio *Bivi*

Il montaggio e l'uso del prodotto necessitano di una pianificazione dettagliata. A tal fine, Steelcase offre un proprio reparto di pianificazione.

I componenti parzialmente montati del sistema di mobili da ufficio **Bivi** vengono generalmente consegnati tramite il rivenditore specializzato o direttamente dal produttore.

Steelcase consiglia di far eseguire l'installazione da parte del rivenditore specializzato o di una ditta di montaggio.

Il luogo di installazione deve soddisfare le seguenti premesse:

- Portata sufficiente del pavimento
- Superficie di appoggio piana
- Intervallo di temperatura da +5 °C a +35 °C

Postazione di lavoro singola

Una postazione di lavoro singola è costituita dai seguenti elementi di base:

- 2 piedi
- 2 bracci di sbalzo
- 1 piano del tavolo
- 1 canalina portacavi (attrezzata per gestione cavi e alimentazione; vedi *Componenti elettrici* a pagina 20)





Figura 5 Postazione di lavoro singola, posizione seduta

- 1 Piede
- 2 Canalina portacavi
- 3 Piano del tavolo
- 4 Vite di regolazione per la correzione dei dislivelli

Se si desidera eseguire il montaggio in autonomia, attenersi alle istruzioni per il montaggio corrispondenti.

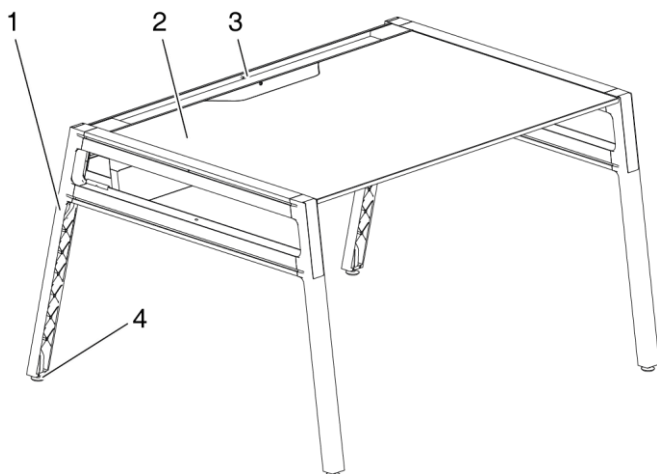
 AVVERTENZA	
	<p>Pericolo di schiacciamento!</p> <p>Quando si inserisce il piano del tavolo, mani e dita possono rimanere incastrate fra il piano del tavolo e le seguenti parti dei componenti del tavolo:</p> <ul style="list-style-type: none">• Parti fisse della scrivania• Parti applicate, ad es. modesty panel, passaggi dei cavi• Aperture sul lato posteriore del piano <p>⇒ Tenere mani e dita lontano dalle parti dei componenti del tavolo.</p>

Componenti elettrici

Le prese multiple sono integrate nella canalina portacavi.

Se si desidera eseguire il montaggio in autonomia, attenersi alle istruzioni per il montaggio corrispondenti.

⚠ AVVERTENZA	
	<p>Pericolo di inciampo!</p> <p>Pericolo di inciampo dovuto a cavi sparsi a terra.</p> <p>⇒ Rimuovere i cavi dalle aree di passaggio.</p> <p>⇒ Posare i cavi in modo da impedire un pericolo di inciampo.</p>

I seguenti componenti elettrici sono disponibili opzionalmente:

- Connettore Plug and Play (set da 2) per l'alimentazione in una configurazione a banco singolo. Contenuto del kit: 2 prese multiple con 3 prese di corrente ciascuna, 1 blocco di connessione, 1 cavo di alimentazione lungo 3 m o 1 cavo di prolunga.

Le prese multiple dispongono di 4 uscite:

- 2 prese di corrente, 1 porta USB e 1 libera (HDMI, dati)

oppure

- 3 prese di corrente e 1 libera (HDMI, dati)

- Prese multiple singole:

- 2 prese di corrente + 1 porta USB + 1 libera (HDMI, dati)
- 3 prese di corrente + 1 libera per dati o HDMI

Per alimentare due banchi attraverso lo stesso allacciamento alla rete è necessario un cavo di collegamento di 2 m.

AVVISO	
	<p>Pericolo di sovraccarico!</p> <p>⇒ Utilizzare massimo 4 prese multiple allo stesso allacciamento alla rete elettrica.</p>

Espansione della postazione di lavoro

La postazione di lavoro può essere estesa a una postazione doppia con piani del tavolo aggiuntivi (vedi *Postazione di lavoro doppia* a pagina 22).

È possibile assemblare più postazioni di lavoro singole o doppie. Le postazioni di lavoro singole possono essere montate una accanto all'altra nella stessa posizione o essere speculari l'una all'altra.



Figura 6 Due postazioni di lavoro singole affiancate



Figura 7 Due postazioni di lavoro singole speculari



Figura 8 Postazioni di lavoro doppie, esempio

Sono disponibili elementi opzionali e accessori vari che possono essere montati sulle postazioni di lavoro. Per le descrizioni vedi *Montaggio di accessori ed elementi* opzionali a pagina 25.

Steelcase consiglia di far eseguire l'installazione da parte del rivenditore specializzato o di una ditta di montaggio.

Se si desidera eseguire il montaggio in autonomia, attenersi alle istruzioni per il montaggio corrispondenti.

Postazione di lavoro doppia

Una postazione di lavoro doppia è costituita dai seguenti elementi di base:

- 2 piedi
- 4 bracci a sbalzo
- 2 piani del tavolo
- 1 canalina portacavi (attrezzata per gestione cavi e alimentazione; vedi *Componenti elettrici* a pagina 20)





Figura 9 Postazione di lavoro doppia, altezza di seduta

- 1 Piede
- 2 Canalina portacavi
- 3 Piani del tavolo
- 4 Vite di regolazione per la correzione dei dislivelli

Se si desidera eseguire il montaggio in autonomia, attenersi alle istruzioni per il montaggio corrispondenti.

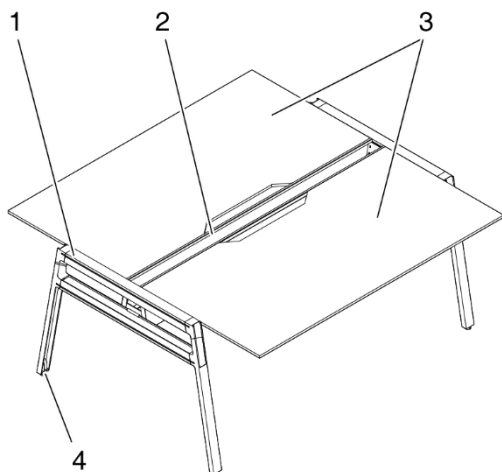
 AVVERTENZA	
	<p>Pericolo di schiacciamento!</p> <p>Quando si inserisce il piano del tavolo, mani e dita possono rimanere incastrate fra il piano del tavolo e le seguenti parti dei componenti del tavolo:</p> <ul style="list-style-type: none">• Parti fisse della scrivania• Parti applicate, ad es. modesty panel, passaggi dei cavi• Aperture sul lato posteriore del piano <p>⇒ Tenere mani e dita lontano dalle parti dei componenti del tavolo.</p>

Piastra da montaggio esterno

La superficie di lavoro può essere aumentata montando una piastra da montaggio esterno su uno o su entrambi i lati. Una piastra da montaggio esterno può essere installata solo se il tavolo viene esteso per realizzare una postazione di lavoro per quattro persone o se un elemento è montato anche sul lato opposto (vedi sotto).

Se si desidera eseguire il montaggio in autonomia, attenersi alle istruzioni per il montaggio corrispondenti.

Per motivi di sicurezza o per motivi tecnici, alcune varianti di montaggio **non** sono possibili. Verranno illustrate nel dettaglio nelle sezioni che seguono.

Piastra da montaggio esterno semicircolare

La piastra da montaggio esterno semicircolare viene installata su una postazione doppia in posizione seduta.

Presupposto: sul lato opposto deve essere installato anche un piano del tavolo o un elemento (ad es. supporto per monitor, vano di stivaggio).

A tale scopo sono necessari i seguenti componenti:

- Piastra da montaggio esterno
- Supporto piastra: 2 staffe di montaggio, 1 guida di fissaggio, materiale di fissaggio



Figura 10 Piastra da montaggio esterno semicircolare, montaggio consentito

1 Piastra da montaggio esterno semicircolare

Una piastra da montaggio esterno semicircolare **non** può essere montata nelle seguenti configurazioni:

- Postazione di lavoro doppia indipendente, altezza di seduta, solo una piastra da montaggio esterno (vedi Figura 11, a sinistra).
Motivo: **instabilità!**
- Postazione di lavoro doppia indipendente, posizione eretta (vedi Figura 11, a destra).
Motivo: la piastra da montaggio esterno si trova su entrambi i lati a ca. 5 cm di distanza dalla profondità del piano del tavolo. **Pericolo di urto!**

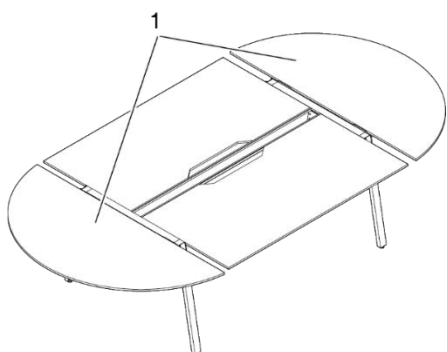

Figura 11 Piastra da montaggio esterno semicircolare, montaggio non consentito

Piastra da montaggio esterno trapezoidale

La piastra da montaggio esterno trapezoidale è montata su una postazione di lavoro doppia in posizione eretta.

Presupposto: sul lato opposto è necessario installare anche un piano del tavolo o un elemento (ad es. un arco rialzato, vano portaoggetti).

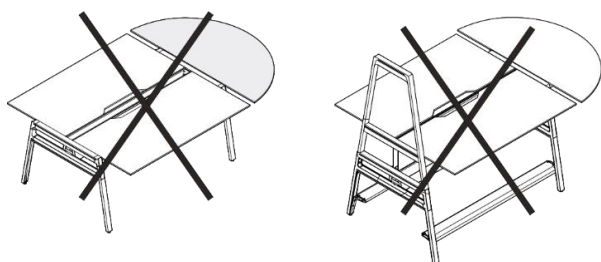
A tale scopo sono necessari i seguenti componenti:

- Piastra da montaggio esterno
- Supporto piastra: 1 guida di montaggio, 2 staffe di montaggio, dadi/viti a manopola



Figura 12 Piastra da montaggio esterno trapezoidale, montaggio consentito

1 Piastra da montaggio esterno trapezoidale

Una piastra di montaggio trapezoidale **non** può essere montata nelle seguenti configurazioni:

- Postazione di lavoro doppia, posizione seduta (vedi Figura 13, a sinistra).
Motivo: la piastra da montaggio esterno è più stretta di circa 5 cm su ciascun lato rispetto alla profondità dei due piani del tavolo. **Pericolo di urto!**
- Postazione di lavoro singola (vedi Figura 13, a destra).
Motivo: la piastra da montaggio esterno si estende oltre la profondità del piano del tavolo su entrambi i lati. **Pericolo di urto!**

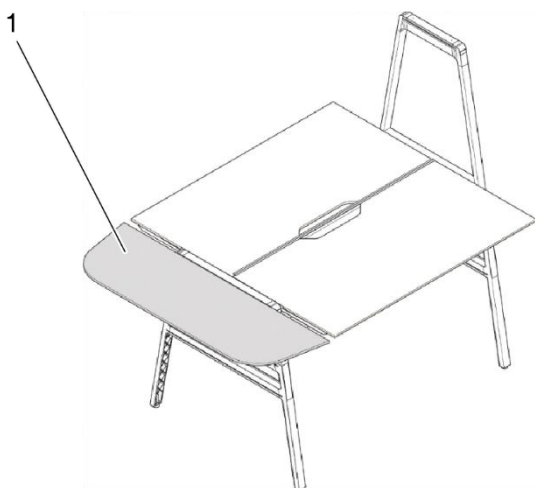

Figura 13 Piastra da montaggio esterno semicircolare, montaggio non consentito

Montaggio di accessori ed elementi opzionali

Steelcase consiglia di far eseguire l'installazione da parte del rivenditore specializzato o di una ditta di montaggio.

Se si devono installare accessori o elementi opzionali, attenersi alle relative istruzioni per il montaggio.

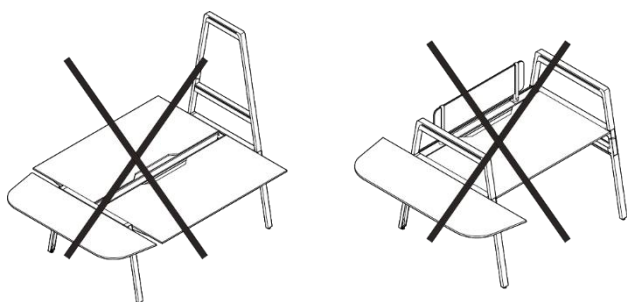
Le seguenti sezioni illustrano il montaggio di alcuni accessori ed elementi opzionali.

Per motivi di sicurezza o per motivi tecnici, alcune varianti di montaggio **non** sono possibili. Se necessario, sono illustrate nelle sezioni che seguono.

Arco rialzato

L'arco rialzato viene montato su un piede di una postazione di lavoro.

A tale scopo sono necessari i seguenti componenti:

- Arco rialzato
- 2 viti con intaglio a croce per ogni arco rialzato



Figura 14 Archi rialzati, variante postazione di lavoro doppia

- 1 Arco rialzato basso
- 2 Arco rialzato alto

Se si desidera eseguire il montaggio in autonomia, attenersi alle istruzioni per il montaggio corrispondenti.

Traversa obliqua con pannello di schermatura

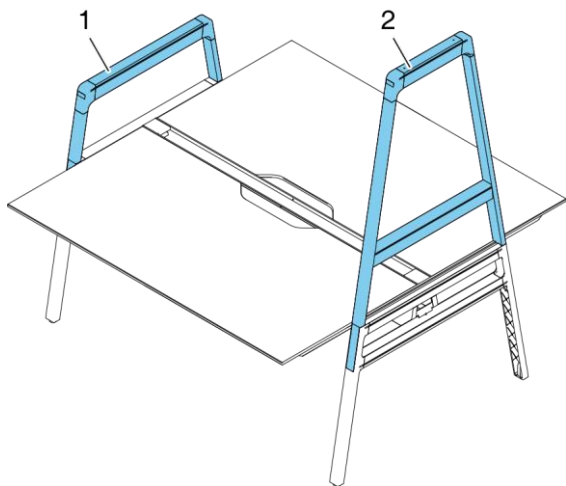
In una postazione di lavoro doppia, la traversa obliqua con pannello di schermatura è montata sugli archi di rialzo.

A tale scopo sono necessari i seguenti componenti:

- Traversa obliqua con pannello di schermatura
- 2 piastre di sicurezza
- 4 viti con intaglio a croce



Figura 15 Traversa obliqua, varianti di montaggio

- 1 Traversa obliqua, montaggio con archi di rialzo bassi
- 2 Traversa obliqua, montaggio con archi di rialzo alti

Se si desidera eseguire il montaggio in autonomia, attenersi alle istruzioni per il montaggio corrispondenti.

Posizione eretta

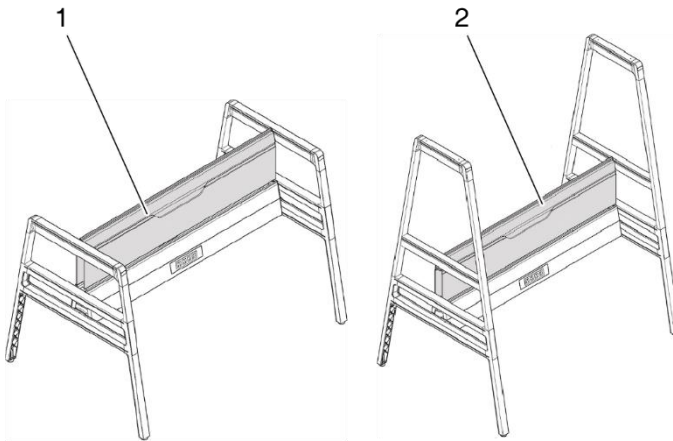
Una postazione di lavoro doppia può essere convertita per lavorare in posizione eretta. A tal fine, oltre agli elementi di base, sono necessari anche i seguenti componenti:

- Arco rialzato basso o alto
- Traversa obliqua con pannello di schermatura
- Opzionale: poggiatesta



Figura 16 Postazione di lavoro doppia, posizione eretta

- 1 Arco rialzato basso
- 2 Arco rialzato alto
- 3 Postazione di lavoro, posizione eretta
- 4 Traversa obliqua con pannello di schermatura

Se si desidera eseguire il montaggio in autonomia, attenersi alle istruzioni per il montaggio corrispondenti.

⚠ AVVERTENZA	
	<p>Pericolo di schiacciamento!</p> <p>Quando si inserisce il piano del tavolo, mani e dita possono rimanere incastrate fra il piano del tavolo e le seguenti parti dei componenti del tavolo:</p> <ul style="list-style-type: none">• Parti fisse della scrivania• Parti applicate, ad es. modesty panel, passaggi dei cavi• Aperture sul lato posteriore del piano <p>⇒ Tenere mani e dita lontano dalle parti dei componenti del tavolo.</p>

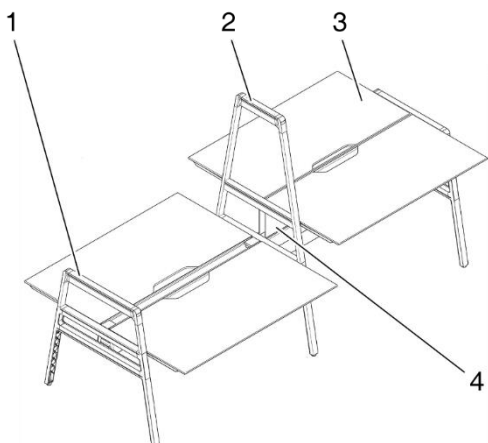
Gli archi rialzati sono montati sui piedi Bivi.

La traversa obliqua con pannello di schermatura è collegata agli archi rialzati su entrambi i lati. In questo modo viene garantita la resistenza della struttura.

Poggiapiedi

Il poggiapiedi viene montato tra due piedi. Il poggiapiedi è disponibile nelle larghezze da 1400 mm e 1600 mm.

A tale scopo sono necessari i seguenti componenti:

- Poggiapiedi
- 2 angolari di fissaggio
- 12 viti con intaglio a croce



Figura 17 Poggiapiedi, variante di montaggio inferiore

- 1 Poggiapiedi
- 2 Angolare di fissaggio

Se si desidera eseguire il montaggio in autonomia, attenersi alle istruzioni per il montaggio corrispondenti.

Divanetto

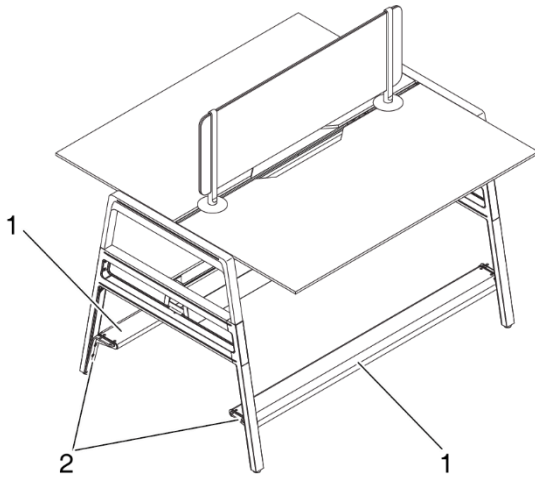
Invece di un piano da 1600 mm di larghezza, è possibile integrare un divanetto.

A tale scopo sono necessari i seguenti componenti:

- Divanetto
- 2 staffe di supporto
- 8 viti esagonali a testa cava



Figura 18 Divanetto, montaggio consentito

1 Divanetto

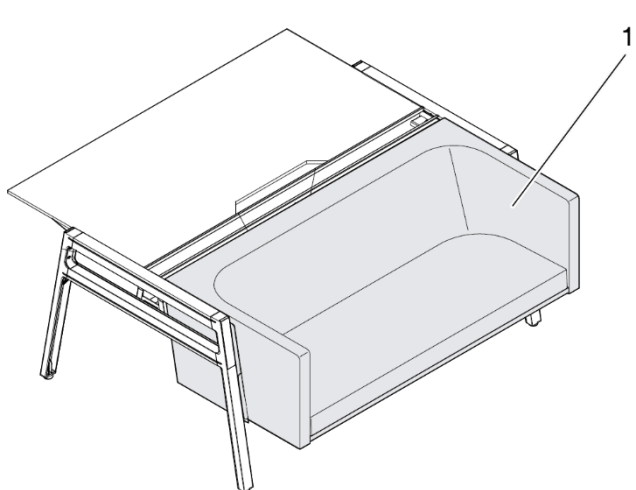

Figura 19 Variante 2 divanetti, montaggio consentito

1 Divanetto

Se si desidera eseguire il montaggio in autonomia, attenersi alle istruzioni per il montaggio corrispondenti.

Un divanetto **non** può essere montato nella seguente configurazione:

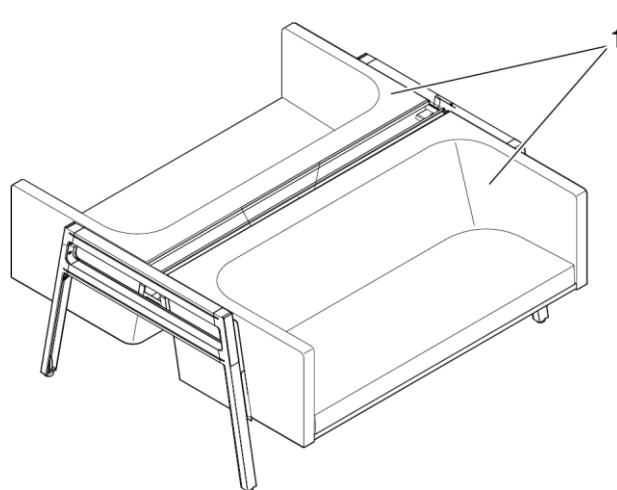
- Nei componenti di base (piedi e canalina portacavi) al posto di un piano del tavolo con larghezza di 1400 mm.
Motivo: mancanza di spazio.
- Nei componenti di base (piedi e canalina portacavi) al posto di un piano del tavolo di una postazione di lavoro singola (vedi Figura 20 a sinistra).
Motivo: **instabilità!**
- Nei componenti di base (piedi e canalina portacavi) al posto del piano di lavoro di una postazione di lavoro doppia (vedi Figura 20 a destra), se non viene eseguita un'ulteriore installazione sul lato opposto.
Motivo: **instabilità!**



Figura 20 Divanetto, montaggio non consentito

Ripiano rialzato

Il ripiano rialzato è montato su una postazione di lavoro doppia su un arco rialzato basso.

A tale scopo sono necessari i seguenti componenti:

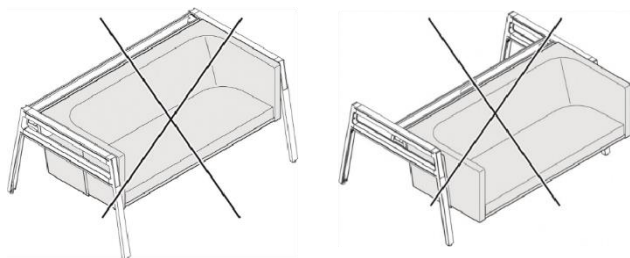
- Ripiano rialzato
- 4 clip di fissaggio



Figura 21 Ripiano rialzato, montaggio consentito

1 Ripiano rialzato

Se si desidera eseguire il montaggio in autonomia, attenersi alle istruzioni per il montaggio corrispondenti.

Un ripiano rialzato **non** può essere montato nelle seguenti configurazioni:

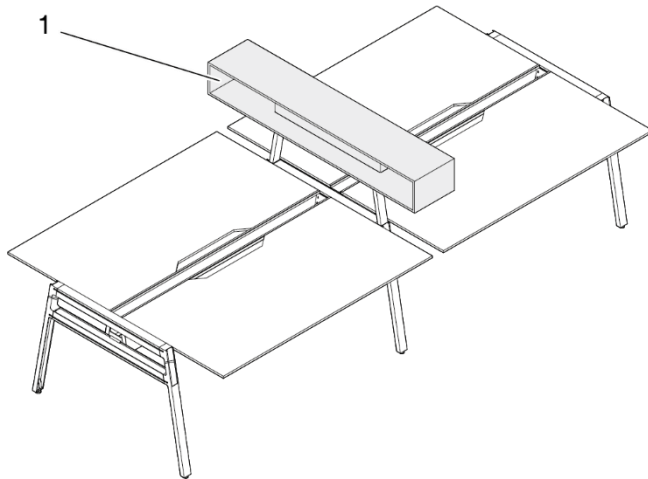
- Postazione di lavoro singola.
- Nella parte superiore di un arco rialzato alto (vedi Figura 22, a sinistra).
- Accanto a un divanetto (vedi Figura 22, al centro).
Motivo: il ripiano rialzato sporge nell'area di seduta. **Pericolo di urto!**



Figura 22 Ripiano rialzato, montaggio non consentito

Vano di stivaggio laterale

Il vano di stivaggio laterale è montato su una postazione di lavoro doppia o su un'isola per riunioni e incontri all'esterno di un piede.

A tale scopo sono necessari i seguenti componenti:

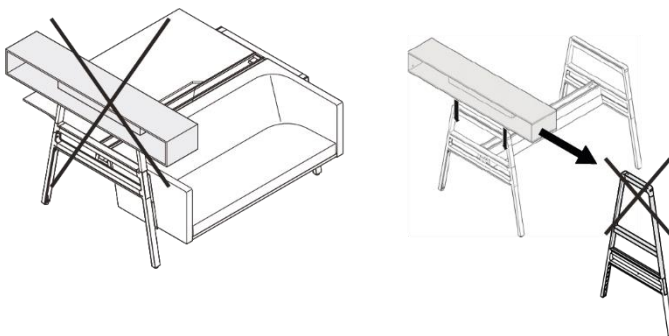
- Vano di stivaggio laterale
- 2 piastre di supporto
- 2 viti a manopola



Figura 23 Vano di stivaggio laterale, montaggio consentito

1 Vano di stivaggio laterale

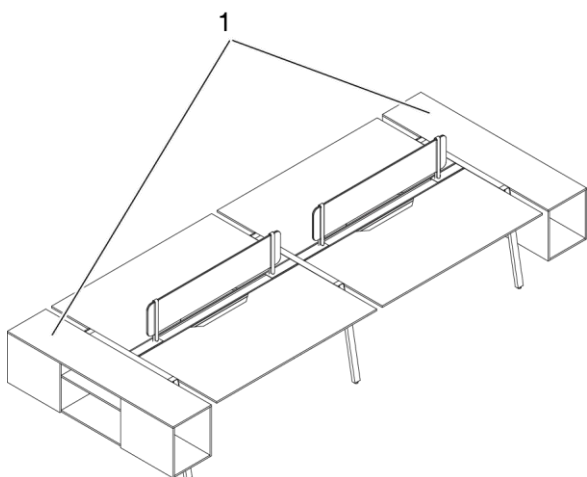

Figura 24 Variante isola per riunioni incontri

1 Vano di stivaggio laterale

Se si desidera eseguire il montaggio in autonomia, attenersi alle istruzioni per il montaggio corrispondenti.

Un vano di stivaggio laterale **non** può essere installato nelle seguenti configurazioni:

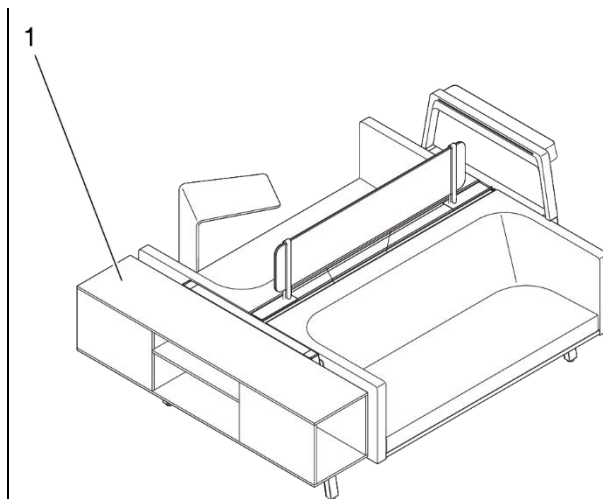
- Postazione di lavoro singola (vedi Figura 25, a sinistra).
- Su un arco rialzato (vedi Figura 25, a destra).



Figura 25 Vano di stivaggio laterale, montaggio non consentito

Supporto per monitor

I supporti per monitor sono adatti per monitor fino a 940 mm (37") e con un peso massimo di 22,50 kg.

I supporti per monitor vengono montati:

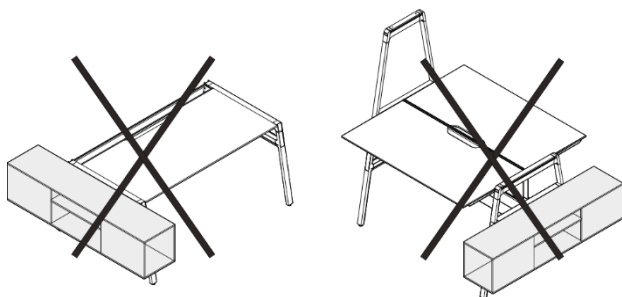
- sopra a un arco rialzato basso
- sotto a un arco rialzato alto

A tale scopo sono necessari i seguenti componenti:

- Supporto per monitor
- 3 viti a manopola
- 4 viti di fissaggio per il monitor (non incluse nella fornitura)



Figura 26 Supporto per monitor sull'arco rialzato alto, montaggio consentito

1 Supporto per monitor

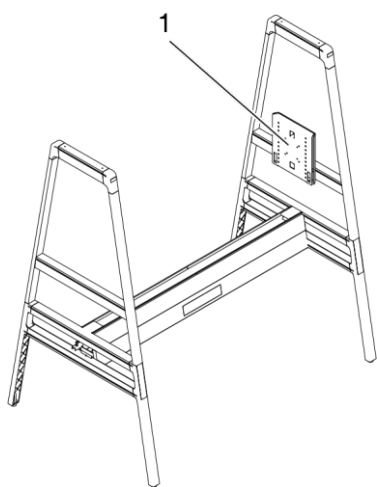

Figura 27 Supporto per monitor sull'arco rialzato basso, montaggio consentito

1 Supporto per monitor

Se si desidera eseguire il montaggio in autonomia, attenersi alle istruzioni per il montaggio corrispondenti.

Il supporto per monitor **non** può essere montato nella seguente configurazione:

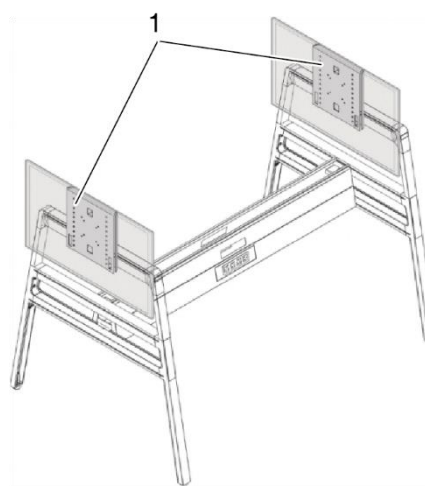
- Due supporti per monitor su un arco rialzato (vedi Figura 28).
Motivo: superamento della portata consentita. **Instabilità!**



Figura 28 Supporto per monitor, montaggio non consentito

Adattatore per supporto per monitor Plurio

L'adattatore per il supporto per monitor Plurio è montato nella canalina portacavi. Il supporto per monitor Plurio deve essere ordinato separatamente.

A tale scopo sono necessari i seguenti componenti:

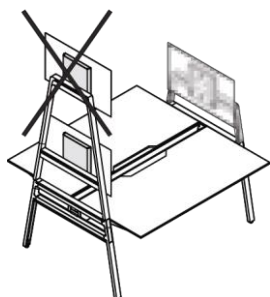
- Adattatore Bivi/Plurio



Figura 29 Adattatore per supporto per monitor Plurio, varianti di montaggio consentite

- 1 Adattatore
- 2 Supporto per monitor Plurio, variante supporto display singolo
- 3 Supporto per monitor Plurio, variante supporto laptop singolo
- 4 Supporto per monitor Plurio, variante supporto display doppio
- 5 Supporto per monitor Plurio, variante supporto display e laptop

Se si desidera eseguire il montaggio in autonomia, attenersi alle istruzioni per il montaggio corrispondenti.

Baldacchino

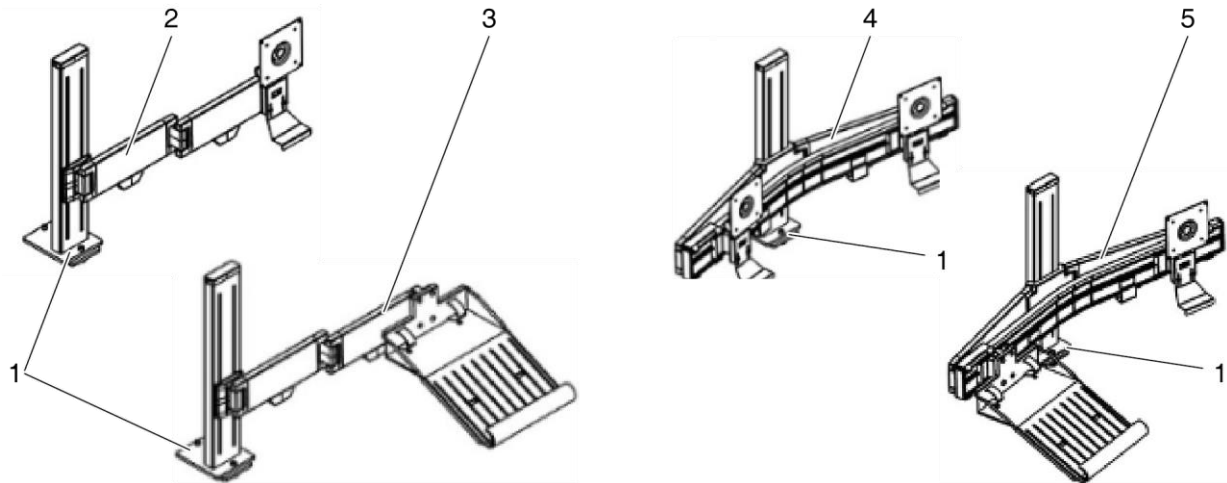
Un baldacchino viene montato su un arco rialzato alto.

A tale scopo sono necessari i seguenti componenti:

- Baldacchino
- 2 viti di fissaggio



Figura 30 Baldacchino, configurazione di esempio

1 baldacchino

Se si desidera eseguire il montaggio in autonomia, attenersi alle istruzioni per il montaggio corrispondenti.

Un baldacchino **non** può essere montato nella seguente configurazione:

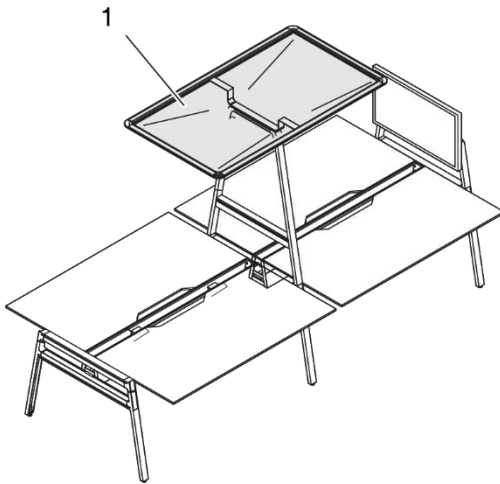
- Due baldacchini uno accanto all'altro su tavoli da 1400 mm di larghezza (vedi Figura 31).
Motivo: mancanza di spazio. Un baldacchino ha una larghezza di 1467 mm.



Figura 31 Baldacchino, montaggio non consentito

Supporto per skateboard

Un supporto per skateboard viene montato:

- sopra a un arco rialzato basso
- sotto a un arco rialzato alto

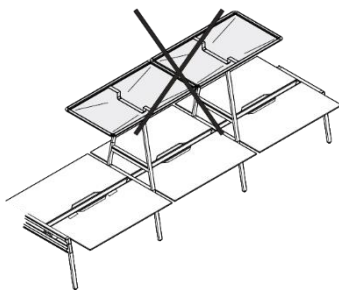
A tale scopo sono necessari i seguenti componenti:

- Supporto per skateboard
- 2 distanziatori
- 2 clip di fissaggio



Figura 32 Supporto per skateboard, configurazione di esempio

1 Supporto per skateboard

Se si desidera eseguire il montaggio in autonomia, attenersi alle istruzioni per il montaggio corrispondenti.

Un supporto per skateboard **non** può essere montato nella seguente configurazione:

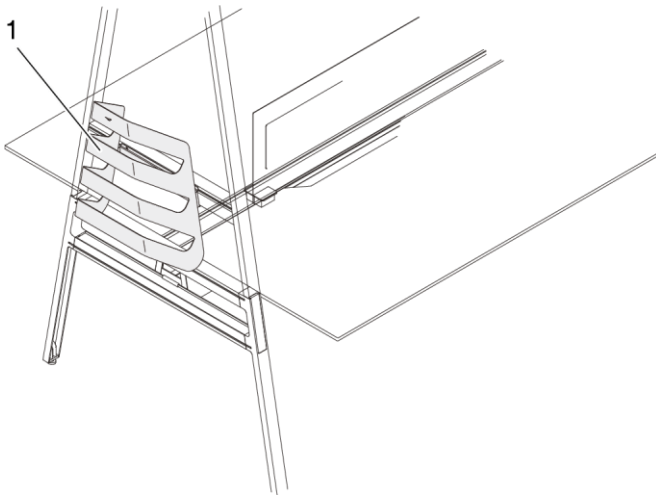
- Posizione superiore di un arco rialzato alto (vedi Figura 33).
Motivo: **instabilità!**



Figura 33 Supporto per skateboard, montaggio non consentito

Portabiciclette

Un portabiciclette è disponibile nelle seguenti varianti:

- Per montaggio esterno su un arco rialzato alto.
- Per montaggio a parete.

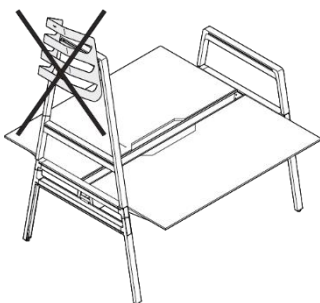
Per montaggio su un arco rialzato sono necessari i seguenti componenti:

- Portabiciclette: guida, gancio, piastra di fissaggio
- Materiale di fissaggio: viti, dado a manopola, piastra di bloccaggio



Figura 34 Portabiciclette, montaggio su un arco rialzato alto

- 1 Portabiciclette per 1 bicicletta
- 2 Portabiciclette per 2 biciclette

Se si desidera eseguire il montaggio in autonomia, attenersi alle istruzioni per il montaggio corrispondenti.

Supporto CPU

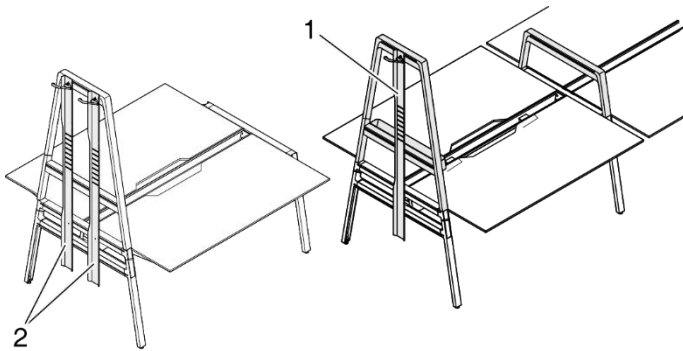
Il supporto CPU è fissato alla fessura a T del piede.

A tale scopo sono necessari i seguenti componenti:

- Supporto CPU



Figura 35 Supporto CPU

- 1 Supporto CPU, vista della posizione di montaggio
- 2 Supporto CPU, caricamento

Se si desidera eseguire il montaggio in autonomia, attenersi alle istruzioni per il montaggio corrispondenti.

Piano di appoggio

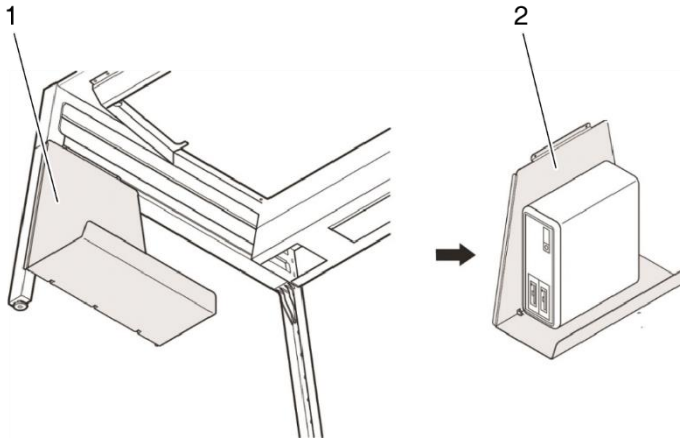
Il piano di appoggio è montato nella canalina portacavi.

A tale scopo sono necessari i seguenti componenti:

- Piano di appoggio
- 2 supporti
- 2 coperture
- 2 dadi a manopola



Figura 36 Piano di appoggio

- 1 Piano di appoggio
- 2 Supporto

Se si desidera eseguire il montaggio in autonomia, attenersi alle istruzioni per il montaggio corrispondenti.

Fioriera

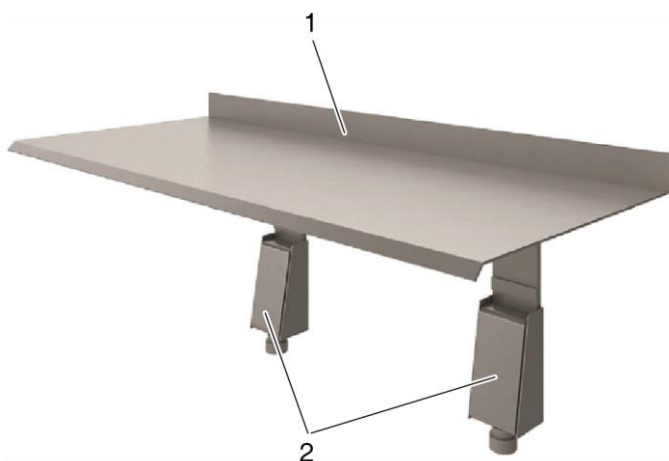
La fioriera viene montata sui piedi, sugli archi di rialzo alti e bassi. Un vaso impermeabile compatibile è disponibile separatamente.

A tale scopo sono necessari i seguenti componenti:

- Fioriera
- 2 angolari di fissaggio



Figura 37 Fioriera, possibili varianti di montaggio

- 1 Fioriera, montaggio su arco rialzato alto
- 2 Fioriera, montaggio su arco rialzato basso

Se si desidera eseguire il montaggio in autonomia, attenersi alle istruzioni per il montaggio corrispondenti.

Pannello di separazione

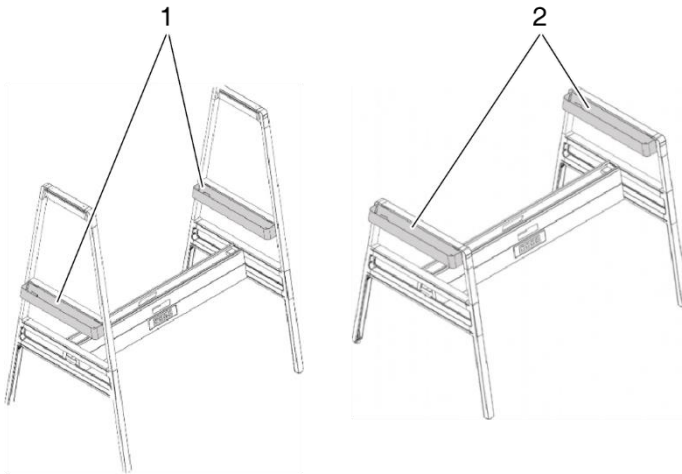
Il pannello di separazione è predisposto per affiggere fogli e altri elementi ed è disponibile nelle seguenti varianti:

- Montaggio sulla canalina portacavi
- Indipendente

Pannello di separazione fisso

Per il montaggio sulla canalina portacavi sono necessari i seguenti componenti:

- Pannello di separazione
- 2 supporti
- 4 viti



Figura 38 Pannello di separazione, fisso

- 1 Pannello di separazione
- 2 Elementi di fissaggio

Se si desidera eseguire il montaggio in autonomia, attenersi alle istruzioni per il montaggio corrispondenti.

Pannello di separazione mobile

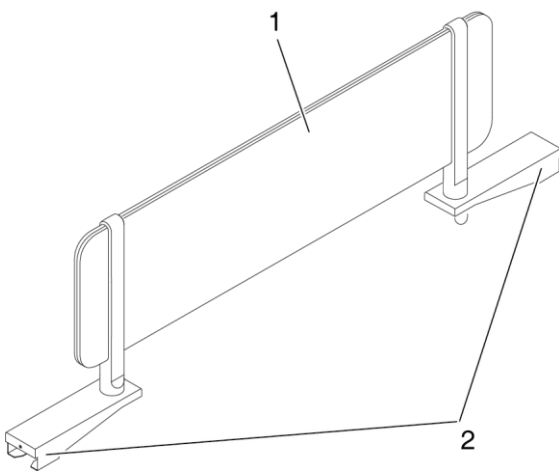
Il pannello di separazione mobile può essere posizionato tra i due piani del tavolo, ad es. per una postazione di lavoro doppia in posizione eretta.



Figura 39 Pannello di separazione mobile

- 1 Pannello di separazione
- 2 Piedini

Gancio

I ganci possono essere fissati all'interno o all'esterno del supporto trasversale di un piede.

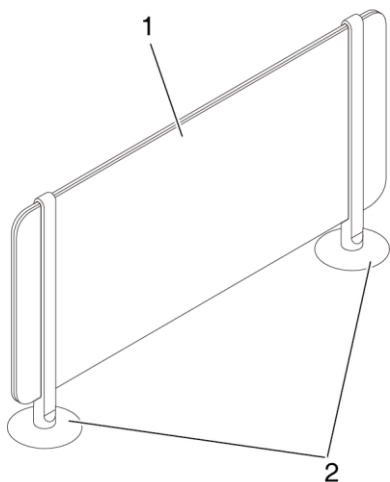

Figura 40 Gancio

1 Gancio

Se si desidera eseguire il montaggio in autonomia, attenersi alle istruzioni per il montaggio corrispondenti.

Piano di appoggio mobile

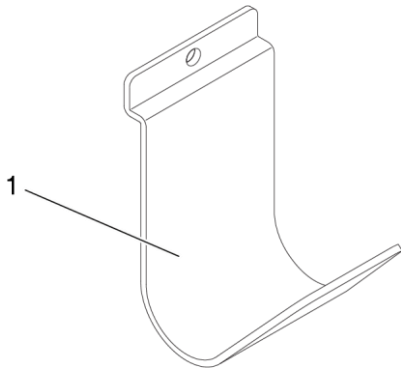
Il piano di appoggio mobile può essere inserito su entrambe le estremità di un ripiano rialzato o collocato liberamente su un piano del tavolo o su un altro elemento orizzontale.



Figura 41 Piano di appoggio mobile

2 Piano di appoggio mobile

Smontaggio provvisorio e rimontaggio del sistema di mobili da ufficio *Bivi*

Se ad esempio per un trasloco il sistema di mobili da ufficio deve essere smontato, immagazzinato temporaneamente e rimontato, osservare i paragrafi *Trasporto e immagazzinamento* a pagina 17 e *Installazione e montaggio* a pagina 18.

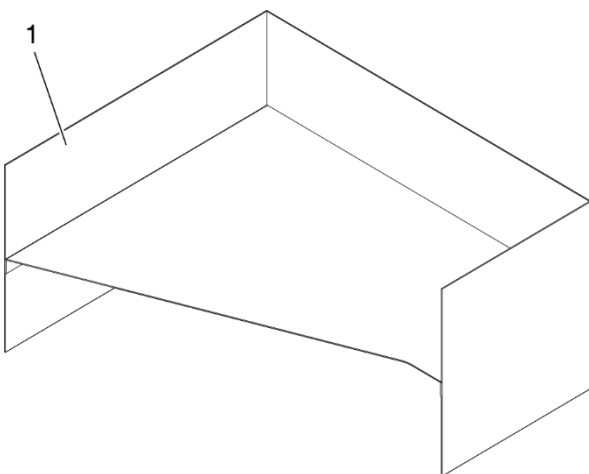
Smontaggio del sistema di mobili da ufficio

Il sistema di mobili da ufficio può essere disassemblato nei rispettivi gruppi parzialmente montati. Lo smontaggio deve essere effettuato da personale specializzato qualificato. Osservare le istruzioni di montaggio separate.

Se il sistema di mobili da ufficio deve essere smontato definitivamente e smaltito, osservare le avvertenze riportate al paragrafo *Smaltimento definitivo del sistema di mobili da ufficio* a pagina 52.

Rimontaggio del sistema di mobili da ufficio

Per il rimontaggio vedi par. *Installazione e montaggio* a pagina 18.



Uso e impostazioni



Norme di sicurezza



Il sistema di mobili da ufficio **Bivi** deve essere utilizzato solo se in uno stato impeccabile dal punto di vista tecnico e nel rispetto delle presenti Istruzioni d'uso.



Prima di utilizzare il sistema di mobili da ufficio, controllare quanto segue:

- Il piano di lavoro deve essere orizzontale. In caso di dislivelli del pavimento è possibile regolare l'altezza mediante le viti di regolazione presenti nei piedi (vedi *Esecuzione della correzione dei dislivelli* a pagina 46).
- La portata massima ammessa della scrivania e degli elementi opzionali non deve essere superata (vedi *Dati tecnici* a pagina 10).

 PERICOLO	
	<p>Pericolo dovuto alla tensione elettrica!</p> <p>Le parti in metallo della scrivania, degli elementi opzionali o degli accessori possono essere sotto tensione in caso di danni a cavi e collegamenti che conducono corrente elettrica.</p> <p>⇒ Non collegare a terra gli apparecchi elettrici sul telaio della scrivania o sugli elementi opzionali.</p>

 AVVERTENZA	
	<p>Pericolo di incendio dei cavi!</p> <p>Prolunghe dei cavi o apparecchi elettrici ad alto consumo possono comportare un pericolo di incendio dei cavi.</p> <p>⇒ Non collegare prolunghe di cavi.</p> <p>⇒ Non collegare apparecchi elettrici ad alto consumo di corrente elettrica.</p>

 AVVERTENZA	
	<p>Pericolo di scossa elettrica!</p> <p>Pericolo di scossa elettrica dovuto a cavi e collegamenti a spina difettosi.</p> <p>⇒ Non utilizzare i cavi e i collegamenti a spina difettosi.</p> <p>⇒ Sostituire i cavi e i collegamenti a spina difettosi.</p>

 AVVERTENZA	
	<p>Pericolo di scossa elettrica!</p> <p>Pericolo di scossa elettrica dovuto ad un cavo di rete difettoso.</p> <p>⇒ Far sostituire il cavo di rete difettoso dal produttore o dal relativo servizio di assistenza clienti oppure da una persona opportunamente qualificata.</p>

⚠ AVVERTENZA	
	<p>Pericolo di inciampo!</p> <p>Pericolo di inciampo dovuto a cavi sparsi a terra.</p> <p>⇒ Rimuovere i cavi dalle aree di passaggio.</p> <p>⇒ Posare i cavi in modo da impedire un pericolo di inciampo.</p>

⚠ AVVERTENZA	
	<p>Pericolo di lesioni</p> <p>In caso di salita sulla scrivania sussiste il pericolo di caduta.</p> <p>⇒ La scrivania non deve essere utilizzata come ausilio di salita.</p>

⚠ AVVERTENZA	
	<p>Pericolo di lesioni e danni!</p> <p>In caso di sollevamento dal piano della scrivania o dai componenti annessi, le viti di fissaggio possono rompersi.</p> <p>⇒ Per trasportare o spostare la scrivania, afferrarla esclusivamente dal basamento.</p>

i *Verificare che tutti i cavi di collegamento degli apparecchi presenti sulla scrivania abbiano una lunghezza sufficiente.*

Esecuzione della correzione dei dislivelli

Per eliminare i dislivelli del terreno, è possibile sollevare ogni piede di 15 mm con una vite di regolazione.



Figura 42 Correzione dei dislivelli della scrivania **Bivi**

1 Vite di regolazione

Procedimento:

- ⇒ Rimuovere tutti gli oggetti dalla scrivania.
- ⇒ Girare la vite di regolazione (1) finché la correzione dei dislivelli risulta completata.

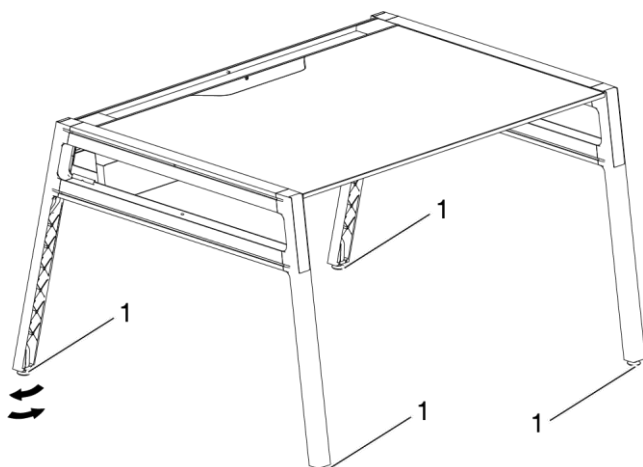
Portabiciclette

Su un unico arco rialzato alto possono essere montati due portabiciclette.

Se due biciclette devono essere agganciate contemporaneamente al portabiciclette:

- Il peso totale delle biciclette non deve superare i 22,50 kg.
- I pedali posteriori non devono entrare in contatto tra loro.



Fioriera

Nell'accessorio per fioriera possono essere inserite piante artificiali o vere.

AVVISO	
	Possibili danni al materiale dovuti all'acqua! ⇒ Innaffiare con cura le piante.



Pannello di separazione mobile

Un pannello di separazione mobile può essere posizionato ovunque su una scrivania o su un altro elemento orizzontale.

 ATTENZIONE	
	<p>Pericolo di lesioni e di danni materiali!</p> <p>In caso di urto contro il pannello di separazione o, ad esempio, in caso di affissione di fogli, il pannello di separazione potrebbe ribaltarsi.</p> <p>⇒ Non urtare contro il pannello di separazione.</p> <p>⇒ Quando si affiggono fogli al pannello, procedere con cautela.</p>



Gancio

I ganci si trovano all'interno o all'esterno del supporto trasversale di un piede.

 ATTENZIONE	
	<p>Pericolo di lesioni!</p> <p>Pericolo di lesioni in caso di urto contro il gancio.</p> <p>⇒ Non urtare contro il gancio.</p>

Piano di appoggio mobile

Il piano di appoggio mobile può essere posizionato liberamente su un piano del tavolo o su un altro elemento orizzontale.

 ATTENZIONE	
	<p>Pericolo di lesioni!</p> <p>In caso di urto con gli spigoli vivi superiori del piano di appoggio mobile sussiste il pericolo di lesioni.</p> <p>⇒ Non urtare contro gli spigoli vivi superiori del piano di appoggio mobile.</p>

Guasti e anomalie

Se durante l'uso del sistema di mobili da ufficio **Bivi** si verificano delle anomalie, verificare che questo sia stato utilizzato conformemente alle presenti Istruzioni d'uso. Quasi sempre, in questo modo è possibile individuare ed eliminare il guasto.

Qualora non sia possibile eliminare i guasti o le anomalie verificatisi, rivolgersi al nostro Servizio Assistenza Clienti (vedi par. *Riparazioni e pezzi di ricambio* a pagina 53).

Riparazione

Norme di sicurezza

- ⇒ Tutti gli interventi di manutenzione e riparazione devono essere effettuati esclusivamente da personale qualificato e autorizzato.
- ⇒ Per l'esecuzione di queste attività utilizzare solo attrezzi adatti!

Controlli del funzionamento

La piena funzionalità dei componenti del sistema di mobili da ufficio **Bivi** deve essere controllata a intervalli regolari.

Tabella dei controlli del funzionamento

Intervallo	Punto da controllare	Controllo del funzionamento	Valore ammesso	Misura, se necessaria
Ogni anno	Collegamenti con viti a manopola	Corretto posizionamento	Corretto posizionamento	<ul style="list-style-type: none"> ⇒ Stringere ⇒ Se necessario, sostituire il collegamento a vite.
Regolarmente	Piano della scrivania	Controllare l'allineamento orizzontale.	Orizzontale	⇒ Allineare con le viti di regolazione sui piedi.
	Componenti elettrici	Cavo: verificare l'assenza di difetti agli isolamenti.	Assenza di danni	⇒ In caso di difetto, farla sostituire.
		Cavo: controllare la distanza da fonti di calore (ad es. radiatori).	Distanza sufficiente	⇒ Ripristinare la distanza richiesta.
		Linea di allacciamento alla rete	Assenza di danni	⇒ In caso di difetto, farla sostituire.

Lavori di manutenzione

Tutti i lavori di manutenzione devono essere eseguiti esclusivamente da personale specializzato autorizzato. A tal fine contattare il nostro Servizio Assistenza Clienti (vedi par. *Riparazioni e pezzi di ricambio* a pagina 53).

⚠ AVVERTENZA	
	<p>Pericolo di lesioni e danni!</p> <p>In caso di sollevamento dal piano della scrivania o dai componenti annessi, le viti di fissaggio possono rompersi.</p> <p>⇒ Per trasportare o spostare la scrivania, afferrarla esclusivamente dal basamento.</p>

AVVISO	
	<p>Possibili danni alla scrivania!</p> <p>Smontaggio della scrivania, ad es. per motivi di trasporto:</p> <p>⇒ Al riguardo osservare le istruzioni di montaggio separate.</p>

AVVISO	
	<p>L'uso di pezzi di ricambio non ammessi può causare danni alla scrivania.</p> <p>⇒ In linea di principio, come pezzi di ricambio devono essere utilizzati solo componenti previsti da Steelcase. Il montaggio di altri componenti deve essere concordato con Steelcase.</p> <p>⇒ Osservare gli intervalli di manutenzione e ispezione indicati.</p>

Esclusione della responsabilità

Nei seguenti casi, Steelcase non si assume alcuna responsabilità e non fornisce alcuna garanzia (vedi par. *Responsabilità* a pagina 2).

- Scarso monitoraggio dei componenti del prodotto (controlli del funzionamento).
- Riparazioni non eseguite a regola d'arte.
- Riparazioni ad opera di terzi.
- Riparazioni ad opera di personale non qualificato e non autorizzato.
- Utilizzo di componenti e adattamenti non forniti da Steelcase.
- Modifiche non autorizzate alla struttura e alla modalità di esecuzione del prodotto.
- Uso errato intenzionale.
- Uso non conforme.

Pulizia e cura

Per la pulizia delle superfici del sistema di mobili da ufficio **Bivi** si possono utilizzare normali detergenti reperibili in commercio.

⚠ AVVERTENZA	
	<p>Pericolo di scossa elettrica!</p> <p>L'umidità aumenta il pericolo di scosse elettriche.</p> <ul style="list-style-type: none">⇒ Non toccare i componenti elettrici (ad es. connettori) con un panno umido o con liquidi.⇒ Disinserire l'alimentazione di tensione prima di effettuare la pulizia (ad es. staccare la spina).

AVVISO	
	<p>Possibili danni al materiale dovuti a misure di cura inadeguate!</p> <ul style="list-style-type: none">⇒ Utilizzare solo prodotti di cura e detergenti adatti per i materiali interessati (plastica, metallo, tessuto).

⇒ Pulire le superfici con un panno umido.

⇒ Pulire i rivestimenti in tessuto con un detergente reperibile in commercio.

Smaltimento definitivo del sistema di mobili da ufficio

Lo smontaggio deve essere effettuato da personale specializzato qualificato.

Se il sistema di mobili da ufficio **Bivi** deve essere definitivamente smontato e smaltito, procedere nel modo seguente.

- ⇒ Smontare la scrivania nei suoi componenti.
- ⇒ Separare i componenti così ottenuti dividendoli in
 - componenti riutilizzabili
 - gruppi di materiali da smaltire (truciolato, metallo, plastica ecc.)

e assicurarne il rientro nel ciclo dei materiali. Osservare tutte le norme regionali vigenti in materia.

Servizio Assistenza Clienti

Consegna, installazione e addestramento

In genere la scrivania viene consegnata, montata e messa a punto dal produttore o dal rivenditore specializzato.

Il produttore o il rivenditore specializzato provvede poi ad istruire gli utenti sull'uso del prodotto.

Riparazioni e pezzi di ricambio

I ricambi originali e gli accessori possono essere acquistati dal produttore.

Qualora non sia possibile eliminare eventuali guasti o anomalie verificatisi, rivolgersi al nostro Servizio Assistenza Clienti:

Steelcase AG
Brienner Straße 42
80333 Monaco
Germania

Hotline assistenza:

Potete contattare la nostra hotline di assistenza ai seguenti indirizzi e-mail o numeri di telefono:

Lingua	Indirizzo e-mail	Numero di telefono
Tedesco	LINEONE-DE@steelcase.com	+49 (0) 8031 405 111
Inglese	LINEONE-EN@steelcase.com	+49 (0) 8031 405 111
Francese	LINEONE-FR@steelcase.com	+49 (0) 8031 405 111
Spagnolo	POSVENTASPAIN@steelcase.com	+34 91 212 47 00

Bivi®

Manual de instrucciones



Traducción del manual de instrucciones original

Pie de imprenta

Fabricante

Steelcase AG
Briener Straße 42
80333 Múnich
Alemania

Tel.: +49 89 2488146 2000

Correo electrónico: info@steelcase.de
www.steelcase.de

Copyright

Quedan prohibidas la difusión y el uso publicitario de cualquier extracto o copia del presente documento sin la autorización por escrito de Steelcase.

Como parte de una documentación técnica, este documento está sometido a la legislación relevante sobre propiedad intelectual.

Responsabilidad

Steelcase no asumirá ningún tipo de responsabilidad si se da cualquiera de las condiciones que se indican a continuación:

- Uso del producto de forma contraria a lo previsto.
- Uso del producto con fines que excedan su funcionalidad original como mueble de oficina.
- Uso del producto si los dispositivos de seguridad y protección no funcionan correctamente o están averiados.
- Montaje incorrecto por parte de personal no admisible.
- Uso de componentes y adaptadores que no procedan de Steelcase. En el caso de comprar piezas desconocidas, no se garantiza que su construcción y acabado sean conformes con los requisitos y la seguridad.
- Proyectos de proveedores ajenos que provoquen un evidente uso incorrecto del producto.
- Modificación no autorizada de la construcción y del diseño del producto.
- Aplicación de cargas al producto que excedan los límites especificados por el fabricante.
- Realización deficiente de las tareas de mantenimiento y reparación por parte de terceras partes, así como realización de las tareas de mantenimiento por parte de personal no cualificado.
- Fallos en el control de los componentes del producto (inspecciones).
- Errores en la eliminación y el reciclaje del producto o los materiales de embalaje.
- Venta a una tercera parte sin entregar también el manual de instrucciones.
- Casos de catástrofes provocadas por agentes ajenos o de fuerza mayor.

Revise periódicamente todos los componentes y, si se encuentra algún desperfecto, póngase en contacto inmediatamente con un especialista autorizado o con nuestro servicio de atención al cliente (véase *Reparaciones y piezas de repuesto*, página 53).

Cuando deban realizarse trabajos exhaustivos de montaje, mantenimiento y eliminación, se deberán utilizar los servicios de personal especializado cualificado.

Pie de imprenta

Encontrará más información e indicaciones en los temas relevantes de los capítulos del presente manual de instrucciones.

Producto

El programa de muebles de oficina **Bivi** de Steelcase se somete a constantes controles de calidad, tanto durante la fase de producción como durante la de comercialización. El objetivo es asegurarnos de que el producto funcione sin problemas.

Aunque los productos están diseñados y contruidos de conformidad con los conocimientos técnicos más avanzados (en Alemania, correspondientes a la fecha de fabricación) y con las reglamentaciones técnicas de seguridad reconocidas, resulta imposible excluir totalmente cualquier peligro. Por este motivo, es muy importante que se respeten las indicaciones de seguridad que sean de aplicación. Los problemas que puedan afectar a la seguridad deben corregirse inmediatamente. Nos reservamos el derecho a realizar modificaciones en los productos por motivos técnicos.

Steelcase utiliza un sistema de gestión de calidad que cumple con los requisitos de la norma DIN EN ISO 9001.

El producto cumple con los requerimientos según la norma EN 527.

Steelcase aplica el sello de auditoración ecológica del "Reglamento comunitario de ecogestión y ecoauditoría".

Contenido

Página

Pie de imprenta.....	2
Copyright	2
Responsabilidad	2
Producto	3
Acerca de este manual de instrucciones	7
Objetivo del manual de instrucciones.....	7
Convenciones tipográficas.....	7
Indicaciones de seguridad y advertencias.....	8
Seguridad	9
Uso conforme a lo previsto.....	9
Uso incorrecto previsible	9
Normas de seguridad	9
Usuarios con limitaciones.....	9
Descripción del producto	10
Datos técnicos	10
Elementos principales	10
Elementos opcionales y accesorios.....	11
Placa de características.....	14
Etiqueta CE para la electrificación.....	14
Componentes	15
Vista detallada de la mesa de escritorio Bivi	16
Transporte y almacenamiento	17
Normas de seguridad	17
Almacenamiento temporal.....	17
Instalación y montaje	18
Normas de seguridad	18
Comprobación del volumen de suministro	18
Eliminación del material de embalaje	18
Montar el sistema de muebles de oficina Bivi	18
Puesto individual de trabajo	19
Componentes eléctricos	20

Ampliar el puesto de trabajo	21
Puesto doble de trabajo	22
Planchas adicionales	23
Plancha adicional semiredonda	23
Plancha adicional trapezoidal	24
Montar elementos opcionales y accesorios	25
Arco.....	25
Travesaño con protector de rodilla	26
Altura libre.....	27
Soporte para pies	28
Sofá.....	29
Estante adicional	30
Espacio lateral de almacenamiento.....	31
Soporte de monitor	32
Adaptador para soporte para pantalla Plurio.....	33
Baldaquín.....	34
Soporte de patineta	35
Soporte de bicicleta	36
Soporte CPU.....	37
Plancha de depósito	38
Recipiente para plantas	39
Pared separadora	40
Pared separadora fija	40
Pared separadora libre	41
Gancho	42
Depósito móvil	42
Desmontaje y montaje del sistema de muebles de oficina Bivi.....	43
Desarmar el sistema de muebles de oficina.....	43
Nuevo montaje del sistema de muebles de oficina	43
Manejo y ajustes	44
Normas de seguridad	44
Ejecución de la compensación de altura	46
Soporte de bicicleta	46
Recipiente para plantas	46
Pared separadora libre	47

Contenido

Gancho	47
Depósito móvil	47
Fallos y averías.....	48
Mantenimiento	49
Normas de seguridad	49
Inspecciones	49
Tabla Inspecciones.....	49
Tareas de mantenimiento	50
Exención de responsabilidad.....	50
Limpieza y cuidado	51
Eliminación definitiva del sistema de muebles de oficina.....	52
Atención al cliente.....	53
Entrega, instalación e instrucción	53
Reparaciones y piezas de repuesto	53
Línea directa de asistencia técnica	53

Acerca de este manual de instrucciones

El manual de instrucciones de Steelcase se puede descargar desde la siguiente dirección de internet:

www.steelcase.com/eu-en/Bivi-user-manual

Objetivo del manual de instrucciones

El presente manual de instrucciones tiene el objetivo de proporcionar información sobre los componentes, el funcionamiento, el manejo y el mantenimiento del sistema de muebles de oficina **Bivi** y de sus componentes.

Cuando se produce algún fallo, ayuda a localizar y a corregir el origen del problema.

Las indicaciones de seguridad ayudan a prevenir daños personales y materiales.

Los usuarios del sistema de muebles de oficina **Bivi** tienen la obligación de familiarizarse con las indicaciones de seguridad y de respetarlas en todo momento.

Steelcase no asumirá ninguna responsabilidad ni ofrecerá ningún tipo de garantía por los daños y los problemas de funcionamiento que se deriven del incumplimiento del manual de instrucciones.

Este manual de instrucciones forma parte del sistema de muebles de oficina **Bivi**. Solo es válido si se utiliza en su integridad. En caso de vender el sistema de muebles de oficina, también se deberá entregar el presente manual de instrucciones como parte del volumen de suministro.

Convenciones tipográficas



- Enumeración
 - Enumeración de una lista o de los pasos de un proceso
- ⇒ Paso de un proceso
- ⇓ Secuencia



Aquí se indican sugerencias e informaciones útiles.

Indicaciones de seguridad y advertencias



Para ayudar a prevenir los daños personales y materiales, se incluyen advertencias en los lugares relevantes del presente manual de instrucciones. A continuación se explican los símbolos y las palabras clave que se utilizan en este manual:

 PELIGRO	
	Peligro Origen del peligro ⇒ Medidas para evitarlo

Indica una situación de peligro inminente que provocará lesiones graves o incluso mortales si no se respetan las medidas de seguridad.

 ADVERTENCIA	
	Peligro Origen del peligro ⇒ Medidas para evitarlo

Indica una situación de peligro potencial que puede provocar lesiones graves o incluso mortales si no se respetan las medidas de seguridad.

 PRECAUCIÓN	
	Peligro Origen del peligro ⇒ Medidas para evitarlo

Indica una situación de peligro potencial que puede provocar lesiones leves o moderadas si no se respetan las medidas de seguridad.

ATENCIÓN	
	Peligro Origen del peligro ⇒ Medidas para evitarlo

Advertencia de daños materiales o problemas de funcionamiento si no se respetan las medidas de seguridad.

Seguridad

Uso conforme a lo previsto

El sistema de muebles de oficina **Bivi** únicamente está previsto para el uso como mueble de oficina. Cualquier uso que difiera o sobrepase los límites establecidos se considerará contrario a lo previsto.

El uso conforme a lo previsto también incluye el cumplimiento de las indicaciones del manual de instrucciones.

Uso incorrecto previsible

Si el producto no se utiliza conforme a lo previsto, pueden producirse situaciones peligrosas para la vida y la integridad física de las personas, así como daños materiales. Por este motivo, está prohibido utilizar el producto de cualquier forma que no sea conforme con el uso previsto. Si el producto no se utiliza según lo previsto, Steelcase no asumirá ninguna responsabilidad por los daños que puedan producirse ni proporcionará ninguna garantía en relación al funcionamiento correcto y adecuado de los componentes.

Se considera uso contrario a lo previsto:

- Uso como medio auxiliar para subir.
- Placa de escritorio: Superficie de colocación permanente para objetos con un peso total de más de aprox. 90 kg.
- Soporte de patineta: depósito de objetos que no son una patineta.
- Soporte de bicicleta: depósito de objetos que no son una bicicleta.
- Uso en exteriores.
- Uso en entornos húmedos.

Esta lista no es exhaustiva.

Normas de seguridad

El sistema de muebles de oficina **Bivi** únicamente debe utilizarse en perfecto estado técnico y respetando siempre el manual de instrucciones.

El usuario del sistema de muebles de oficina **Bivi** tiene la obligación de respetar las normas de seguridad y las advertencias contenidas en el presente manual de instrucciones.

Como complemento al manual de instrucciones, también se deben proporcionar y se deben respetar las directrices generales y locales para la prevención de accidentes y la protección del medio ambiente.

Usuarios con limitaciones

Este sistema de muebles de oficina **Bivi** puede ser operado por niños a partir de los ocho años y personas con capacidades físicas, sensoriales o mentales reducidas o falta de experiencia y conocimientos solo si se les supervisa o si se les ha informado acerca del uso seguro del sistema de muebles de oficina y entienden los peligros que conlleva. El sistema de muebles de oficina no es un juguete para niños. No se debe permitir que los niños realicen actividades de limpieza o de mantenimiento.

Descripción del producto

Datos técnicos

Bivi

Peso total	véase el albarán de entrega
Rango de temperatura del lugar de instalación	De +5 °C a +35 °C

Elementos principales

Pedestal

Dimensiones (Al x An x L)	725 x 1073 x 51 mm + 15 mm compensación de altura
Posición placa de características	Lado inferior puntal inferior

Placa de escritorio

Puesto de trabajo 1400 mm: – Dimensiones (Al x An x L) – Capacidad – Posición placa de características	14 x 1348 x 765 mm máx. 90 kg Lado inferior
Puesto de trabajo 1600 mm: – Dimensiones (Al x An x L) – Capacidad – Posición placa de características	14 x 1548 x 765 mm máx. 90 kg Lado inferior
Plancha adicional, trapezoidal: – Dimensiones (Al x An x L) – Capacidad – Posición placa de características	14 x 1532 x 473 mm máx. 45 kg Lado inferior
Plancha adicional, semiredonda: – Dimensiones (Al x An x L) – Capacidad – Posición placa de características	14 x 1600 x 711 mm máx. 45 kg Lado inferior

Canaleta de cables

Anchura 1400	1349 mm
Anchura 1600	1549 mm
Posición placa de características	Lado inferior

Canaleta vertical de cables

Dimensiones (Al x An x L)	508 x 109 x 105 mm
Posición placa de características	interior

Elementos opcionales y accesorios

Electrificación	véase documentación del fabricante
------------------------	------------------------------------

Arco

bajo:	
– Dimensiones (Al x An x L)	330 x 822 x 51 mm
– Capacidad	Máx. 45 kg por lado
Posición placa de características	Lado inferior puntal superior
alto:	
– Dimensiones (Al x An x L)	1120 x 822 x 51 mm
– Capacidad	Máx. 45 kg por lado
Posición placa de características	Lado inferior puntal inferior

Travesaño con protector de rodilla

– Anchura 1400 (Al x An x L)	320 x 1349 x 65 mm
– Anchura 1600 (Al x An x L)	320 x 1549 x 65 mm
– Posición placa de características	Lado inferior del travesaño

Soporte para pies

– Anchura 1400 (Al x An x L)	225 x 1400 x 175 mm
– Anchura 1600 (Al x An x L)	225 x 1600 x 175 mm
– Capacidad	máx. 22,50 kg
– Posición placa de características	Lado inferior

Sofá

Altura total	725 mm
Altura de asiento	415 mm
Longitud total	750 mm
Longitud de asiento	597 mm
Anchura	1548 mm
Posición placa de características	Suelo, soporte de sofá, lado interior

Estante adicional

– Dimensiones (Al x An x L)	205 x 1600 x 300 mm
– Capacidad de carga depósito inferior	máx. 22,50 kg
– Capacidad de carga depósito superior	máx. 45 kg
– Posición placa de características	Lado inferior

Espacio lateral de almacenamiento

– Dimensiones (Al x An x L)	420 x 1600 x 374 mm
– Capacidad de carga depósito superior	máx. 90 kg
– Capacidad de carga depósito inferior	máx. 50 kg
– Posición placa de características	Lado inferior

Soporte de monitor (TV)

- Dimensiones (Al x An x L)	308 x 305 x 38 mm
- Capacidad	máx. 22,50 kg
- Posición placa de características	Lado posterior

Adaptador para soporte para pantalla Plurio

- Capacidad	máx. 15 kg
- Posición placa de características	Lado posterior

Baldaqúin

- Dimensiones (Al x An x L)	123 x 1467 x 825 mm
- Capacidad	0 kg
- Posición placa de características	Travesaño

Soporte de patineta

- Dimensiones (Al x An x L)	590 x 445 x 229 mm
- Capacidad	máx. 22,50 kg
- Posición placa de características	Lado posterior

Soporte de bicicleta

- Dimensiones (Al x An x L)	1524 x 102 x 132 mm
- Capacidad	máx. 22,50 kg
- Posición placa de características	Lado posterior

Soporte CPU

- Dimensiones (Al x An x L)	432 x 208 x 467 mm
- Capacidad	máx. 15 kg
- Posición placa de características	Suelo

Plancha de depósito

- Dimensiones (Al x An x L)	208 x 600 x 265 mm
- Capacidad	máx. 15 kg
- Posición placa de características	Lado inferior

Recipiente para plantas (soporte), recipiente

- Dimensiones (Al x An x L)	76 x 682 x 76 mm
- Capacidad	máx. 11 kg
- Posición placa de características	Soporte: lado posterior Recipiente para plantas: lado posterior

Pared separadora, fija

- Anchura 1400 (Al x An x L)	330 o 485 x 1097 x 38 mm
- Anchura 1600 (Al x An x L)	330 o 485 x 1297 x 38 mm
- Posición placa de características	Lado inferior apoyo

Pared separadora, libre

- Anchura 1400 (Al x An x L)	330 o 485 x 1097 x 38 mm
- Anchura 1600 (Al x An x L)	330 o 485 x 1297 x 38 mm
- Posición placa de características	Lado inferior apoyo

Gancho

- Dimensiones (Al x An x L)	85 x 51 x 65 mm
- Capacidad	máx. 11 kg
- Posición placa de características	Lado posterior

Depósito móvil

- Dimensiones (Al x An x L)	175 x 395 x 298 mm
- Capacidad	máx. 11 kg
- Posición placa de características	Lado largo exterior

Placa de características



Figura 1 **Placa de características**

- 1 Comodín para señal de control
- 2 Número de pedido
- 3 Número de artículo
- 4 Enlace a otras informaciones de producto (opcional)

Etiqueta CE para la electrificación

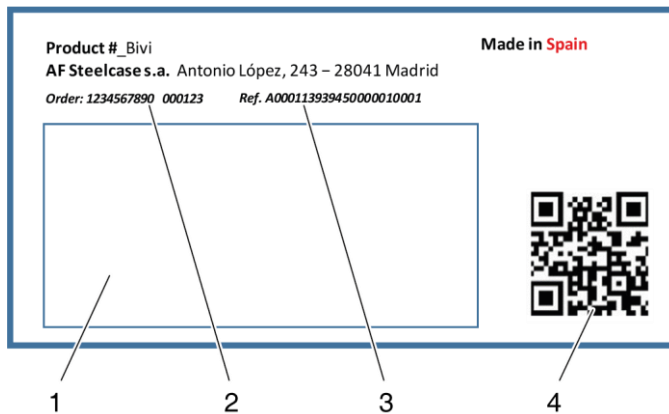
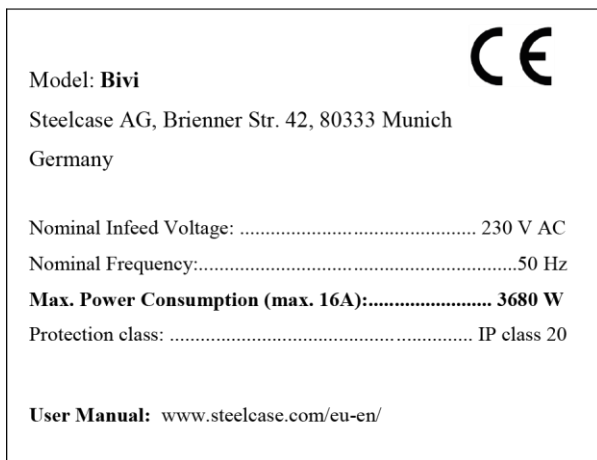

Componentes

Elementos principales

- Placa de escritorio
- Patas
- Voladizos
- Canaleta de cables

Con estos componentes se pueden desarrollar soluciones de escritorios y de banco. Si se le añade una placa de mesa adicional a un escritorio se obtiene un banco.

Los componentes pueden pedirse individualmente para una persona (escritorio), dos personas (banco) o como ampliación para escritorios o bancos.

Elementos opcionales y accesorios

- Componentes eléctricos
- Plancha adicional, trapezoidal
- Plancha adicional, semiredonda
- Arco
- Travesaño con protector de rodilla
- Soporte para pies
- Sofá
- Estante adicional
- Espacio lateral de almacenamiento
- Soporte de monitor
- Adaptador de pantalla
- Baldaquín
- Soporte de patineta
- Soporte de bicicleta
- Soporte CPU
- Plancha de depósito
- Recipiente para plantas
- Paredes de corcho
- Gancho
- Depósito móvil
- Viseras

En la descripción técnica separada y en la lista de precios se especifican todos los componentes disponibles y las opciones combinables.

Tenga en cuenta las indicaciones sobre el uso de los componentes y los accesorios (véase *Manejo y ajustes* en la página 44).

Si desea obtener información detallada sobre los componentes de sistema disponibles o si desea realizar pedidos nuevos o complementarios, póngase en contacto con nuestro servicio de atención al cliente (véase *Atención al cliente* en la página 53).

Vista detallada de la mesa de escritorio *Bivi*



Figura 2 Escritorio *Bivi*, elementos principales

- 1 Pedestal
- 2 Canaleta de cables
- 3 Plancha de escritorio (no se visualizan los voladizos)
- 4 Tornillo de ajuste para la compensación de altura

Las siguientes imágenes muestran una de las muchas variantes de versión del sistema de escritorios *Bivi*. Solo sirven de muestra para poder ver los componentes de la mesa de escritorio.

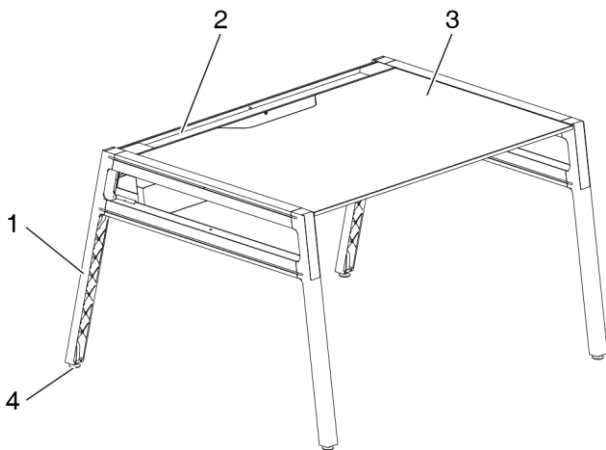

Figura 3 Ejemplo de configuración 1

- 1 Soporte de bicicleta
- 2 Soporte de monitor
- 3 Pared separadora, magnética, enclavada
- 4 Estante adicional
- 5 Baldaquín
- 6 Brazo de monitor Plurio
- 7 Soporte de patineta
- 8 Gancho
- 9 Plancha de escritorio (altura de asiento)
- 10 Soporte CPU
- 11 Plancha de depósito
- 12 Plancha adicional, semiredonda



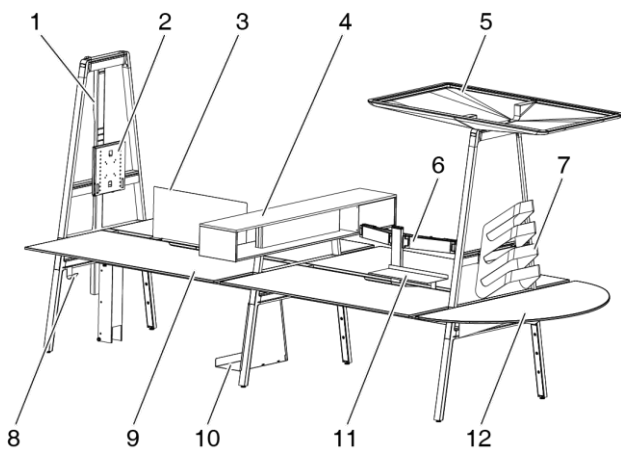

Figura 4 Ejemplo de configuración 2

- 1 Espacio lateral de almacenamiento
- 2 Arco pequeño
- 3 Recipiente para plantas
- 4 Pared separadora, de corcho (libre)
- 5 arco alto
- 6 Pared separadora, de corcho (fija)
- 7 Plancha de escritorio (altura libre)
- 8 Sofá
- 9 Soporte para pies
- 10 Plancha adicional, trapezoidal

Transporte y almacenamiento

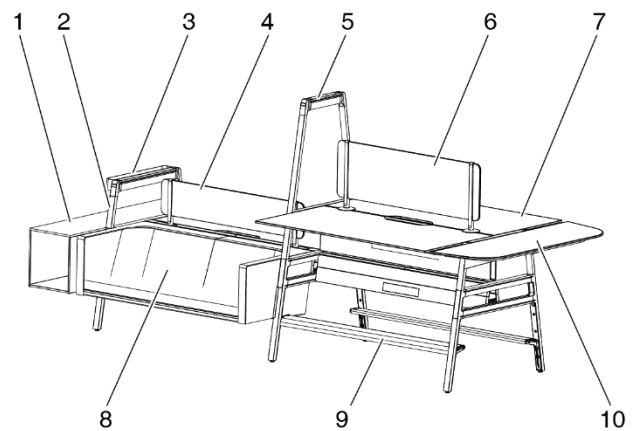
Normas de seguridad

 ADVERTENCIA	
	<p>¡Riesgo de lesiones personales y daños materiales!</p> <p>Durante las operaciones de elevación de la placa de la mesa de escritorio o de los componentes montados existe peligro de que se arranquen los tornillos de fijación.</p> <p>⇒ Para transportarla o cambiarla de lugar, la mesa se debe sujetar únicamente por la estructura inferior.</p>



Almacenamiento temporal

Si fuera necesario almacenar temporalmente la mesa de escritorio antes de instalarla, se deben cumplir las condiciones siguientes:

- El embalaje de transporte debe estar en perfectas condiciones
- El suelo debe tener suficiente capacidad
- El suelo debe estar seco
- La superficie de apoyo debe ser plana
- Rango de temperatura: de +5 °C a +40 °C

Instalación y montaje

Normas de seguridad

 ADVERTENCIA	
	<p>¡Riesgo de lesiones personales y daños materiales!</p> <p>Durante las operaciones de elevación de la placa de la mesa de escritorio o de los componentes montados existe peligro de que se arranquen los tornillos de fijación.</p> <p>⇒ Para transportarla o cambiarla de lugar, la mesa se debe sujetar únicamente por la estructura inferior.</p>

Comprobación del volumen de suministro

Después de desembalar el producto, se debe comprobar inmediatamente que no falte nada y que no haya resultado dañado durante el transporte; si se encuentra algún problema, debe avisarse al fabricante lo antes posible.

Eliminación del material de embalaje

El embalaje comprende los materiales que se indican a continuación:

- Caja exterior de cartón
- Lámina de polietileno (PE)
- Film alveolar de polietileno (PE)
- Protectores de bordes de cartón o espuma de polietileno (PE)
- Protectores de esquina de polietileno (PE)
- Tableros aglomerados
- Cintas de polipropileno (PP)

Estos materiales se pueden reciclar. Si las actividades de montaje corren a cargo de Steelcase o de una empresa de montaje autorizada por Steelcase, el fabricante se encargará de la eliminación del embalaje. Si decide realizar el montaje por cuenta propia, le rogamos que separe y recicle los materiales correctamente.

Montar el sistema de muebles de oficina *Bivi*

La colocación y el uso del producto precisan una planificación detallada. Para ello, Steelcase dispone de un departamento de planificación propio.

Los grupos constructivos parcialmente montados del sistema de muebles de oficina **Bivi** normalmente se suministran a través del comercio especializado o directamente a través del fabricante.

Steelcase recomienda encargar la instalación al comercio especializado o a una empresa de montaje.

El lugar de colocación debe cumplir los siguientes requisitos:

- El suelo debe tener suficiente capacidad
- La superficie de apoyo debe ser plana
- Rango de temperatura: de +5 °C a +35 °C

Puesto individual de trabajo

Un puesto individual de trabajo consiste de los siguientes elementos base:

- 2 pedestales
- 2 Voladizos
- 1 Placa de escritorio
- 1 canaleta de cable (equipada para la gestión de corriente y de cable, véase *Componentes eléctricos* en la página 20)



Figura 5 Puesto individual de trabajo, altura de asiento

- 1 Pedestal
- 2 Canaleta de cables
- 3 Placa de escritorio
- 4 Tornillo de ajuste para la compensación de altura

En caso de montar el sistema por cuenta propia, tener en cuenta las respectivas instrucciones de montaje.

⚠ ADVERTENCIA	
	<p>¡Peligro de aplastamiento!</p> <p>Al colocar la plancha del escritorio se corre el peligro de quedar aplastados los dedos y las manos entre la plancha del escritorio y las siguientes piezas de los componentes de la mesa:</p> <ul style="list-style-type: none">• Piezas fijas de la mesa de escritorio• Piezas adicionales, p. ej. pantallas para la zona de las rodillas, orificios para cables• Recortes en la parte posterior de la placa <p>⇒ Mantenga las manos y los dedos alejados de los componentes del escritorio.</p>

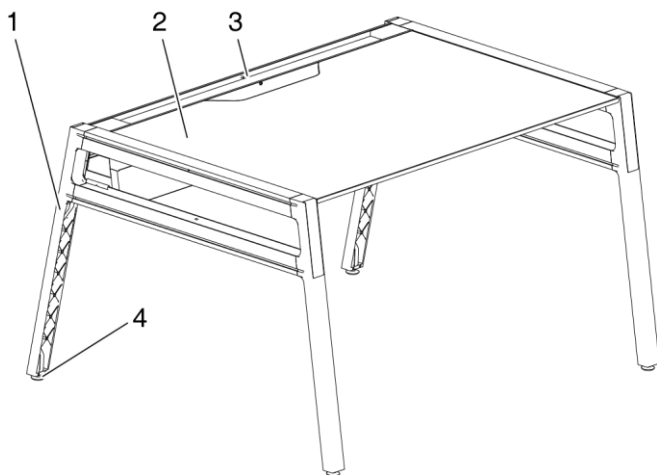
Componentes eléctricos

Las regletas de conexión están integradas en la canaleta de cables.

En caso de montar el sistema por cuenta propia, tener en cuenta las respectivas instrucciones de montaje.

⚠ ADVERTENCIA	
	<p>Peligro de tropiezo</p> <p>Cables derramados pueden causar un peligro de tropiezo.</p> <p>⇒ Mantener los pasos libres de cables.</p> <p>⇒ Tender cables sin peligro de tropiezo.</p>

Los siguientes componentes eléctricos están a la disposición como opciones:

- Regleta de conexión plug and play (paquete de 2) para el suministro de corriente con una configuración de banco individual. Dimensión: 2 enchufes múltiples con 3 enchufes individuales c/u, 1 bloque de conexión, 1 cable de red con 3 m de largo o 1 cable de extensión.

Las regletas de enchufes cuentan con 4 salidas:

- 2x enchufe, 1x USB y 1x libre (HDMI, datos)
- o
- 3x enchufe y 1x libre (HDMI, datos)
- Enchufes múltiples individuales:
 - 2 enchufes + 1 conexión USB + libre (HDMI, datos)
 - 3 enchufes + libre para datos o HDMI

Para el suministro de dos bancos mediante la misma conexión de red es necesario tener un cable de conexión con una longitud de 2 m.

ATENCIÓN	
	<p>Una sobrecarga puede ser posible.</p> <p>⇒ Utilizar máximo 4 regletas de enchufes/enchufes múltiples con la misma conexión de red.</p>

Ampliar el puesto de trabajo

El puesto de trabajo puede ser ampliado con planchas de escritorio adicionales, formando un puesto de trabajo para dos personas (véase *Puesto doble de trabajo* en la página 22).

Es posible unir varios puestos de trabajo individuales o dobles. Los puestos individuales de trabajo pueden ser montados uno al lado del otro, en la misma posición o reflejados entre sí.



Figura 6 Dos puestos individuales de trabajo, misma posición



Figura 7 Dos puestos individuales de trabajo, posición reflejada



Figura 8 Puestos dobles de trabajo, ejemplo

A la disposición se encuentran elementos opcionales y diferentes accesorios que pueden ser montados en los puestos de trabajo. Descripciones véase *Montar elementos opcionales y accesorios* en la página 25.

Steelcase recomienda encargar la instalación al comercio especializado o a una empresa de montaje.

En caso de montar el sistema por cuenta propia, tener en cuenta las respectivas instrucciones de montaje.

Puesto doble de trabajo

Un puesto doble de trabajo consiste de los siguientes elementos base:

- 2 pedestales
- 4 voladizos
- 2 planchas de escritorio
- 1 canaleta de cable (equipada para la gestión de corriente y de cable, véase *Componentes eléctricos* en la página 20)





Figura 9 Puesto doble de trabajo, altura de asiento

- 1 Pedestal
- 2 Canaleta de cables
- 3 Planchas de escritorio
- 4 Tornillo de ajuste para la compensación de altura

En caso de montar el sistema por cuenta propia, tener en cuenta las respectivas instrucciones de montaje.

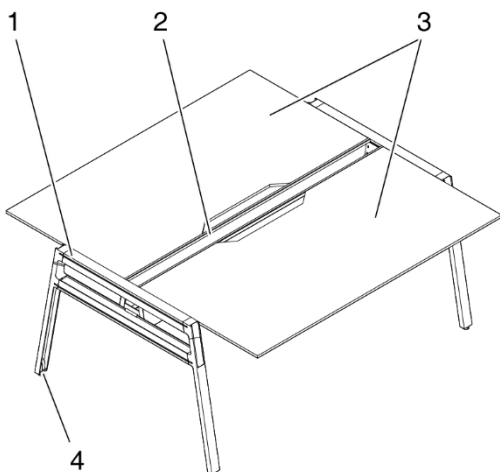
 ADVERTENCIA	
	<p>¡Peligro de aplastamiento!</p> <p>Al colocar la plancha del escritorio se corre el peligro de quedar aplastados los dedos y las manos entre la plancha del escritorio y las siguientes piezas de los componentes de la mesa:</p> <ul style="list-style-type: none">• Piezas fijas de la mesa de escritorio• Piezas adicionales, p. ej. pantallas para la zona de las rodillas, orificios para cables• Recortes en la parte posterior de la placa <p>⇒ Mantenga las manos y los dedos alejados de los componentes del escritorio.</p>

Planchas adicionales

Añadiendo una plancha adicional se puede ampliar la superficie de trabajo en uno o en ambos lados. Montar una plancha adicional si se amplía la mesa a un puesto de trabajo de cuatro plazas o si se monta un elemento en el lado opuesto (véase abajo).

En caso de montar el sistema por cuenta propia, tener en cuenta las respectivas instrucciones de montaje.

Por motivos de seguridad o por motivos técnicos, algunas variantes de ampliación no **son** posibles. Estas son explicadas en las siguientes secciones.

Plancha adicional semiredonda

La plancha adicional semiredonda se monta en un puesto doble de trabajo a la altura del asiento.

Condición: en el lado opuesto también debe instalarse una plancha del escritorio o un elemento (p. ej. soporte de monitor, espacio de almacenamiento).

Para ello es necesario contar con los siguientes componentes:

- Plancha adicional
- Apoyo de plancha: 2 escuadras, 1 riel de fijación, material de fijación



Figura 10 Plancha adicional semiredonda, montaje admisible

1 Plancha adicional semiredonda

No es posible montar una plancha adicional semiredonda en las siguientes configuraciones:

- Puesto doble de trabajo libre, altura de asiento, sólo una plancha adicional (véase Figura 11, izquierda). Motivo: **inestabilidad**
- Puesto doble de trabajo libre, altura libre (véase Figura 11, derecha). Motivo: la plancha adicional excede en cada lado por aprox. 5 cm sobre el borde de las dos planchas del escritorio. **Peligro de golpe**

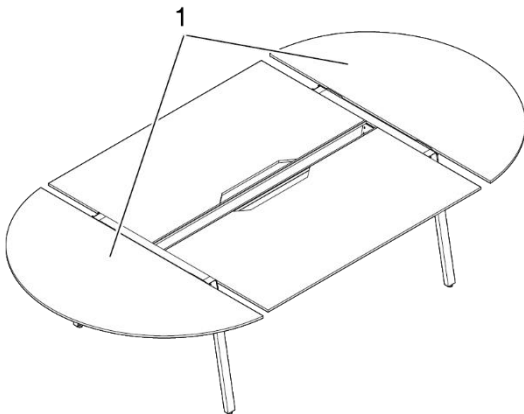

Figura 11 Plancha adicional semiredonda, montaje no admisible

Plancha adicional trapezoidal

La plancha adicional trapezoidal se monta en un puesto doble de trabajo a altura libre.

Condición: en el lado opuesto también debe instalarse una plancha del escritorio o un elemento (p. ej. arco, espacio de almacenamiento).

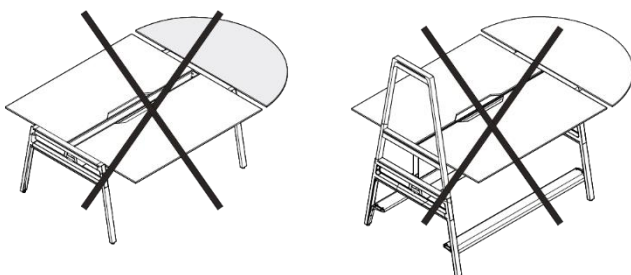
Para ello es necesario contar con los siguientes componentes:

- Plancha adicional
- Apoyo de plancha: 1 riel de fijación, 2 escuadras, tornillos/tuercas



Figura 12 Plancha adicional trapezoidal, montaje admisible

1 Plancha adicional trapezoidal

No es posible montar una plancha adicional trapezoidal en las siguientes configuraciones:

- Puesto doble de trabajo, altura de asiento (véase Figura 13, izquierda) Motivo: en cada lado, la plancha adicional es aprox. 5 cm más corta que el borde de las dos planchas del escritorio. **Peligro de golpe**
- Puesto individual de trabajo (véase Figura 13, derecha). Motivo: la plancha adicional excede a ambos lados de la longitud de la plancha del escritorio. **Peligro de golpe**

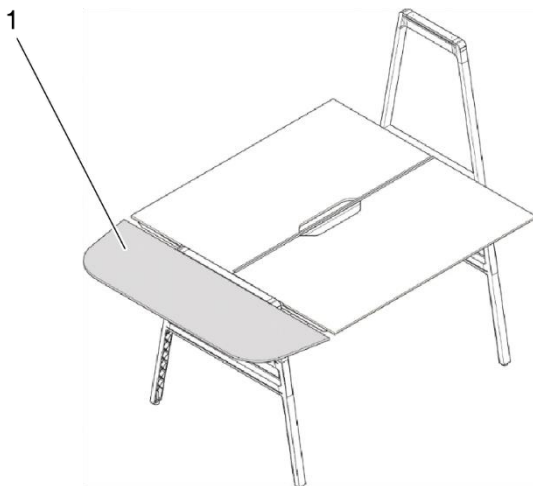

Figura 13 Plancha adicional semiredonda, montaje no admisible

Montar elementos opcionales y accesorios

Steelcase recomienda encargar la instalación al comercio especializado o a una empresa de montaje.

En caso de montar elementos opcionales o accesorios, tener en cuenta las respectivas instrucciones de montaje.

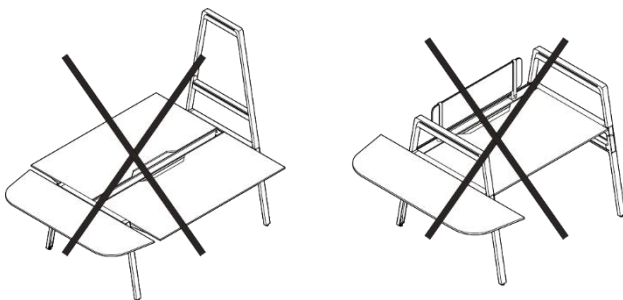
En las siguientes secciones se visualiza el montaje de algunos elementos opcionales y de accesorios.

Por motivos de seguridad o por motivos técnicos, algunas variantes de ampliación no **son** posibles. Estas también serán explicadas con mayor detalle en las siguientes secciones.

Arco

Montar el arco en un pedestal en una plaza de trabajo

Para ello es necesario contar con los siguientes componentes:

- Arco
- 2 tornillos estrella por arco



Figura 14 Actos, variante puesto doble de trabajo

- 1 Arco bajo
- 2 Arco alto

En caso de montar el sistema por cuenta propia, tener en cuenta las respectivas instrucciones de montaje.

Travesaño con protector de rodilla

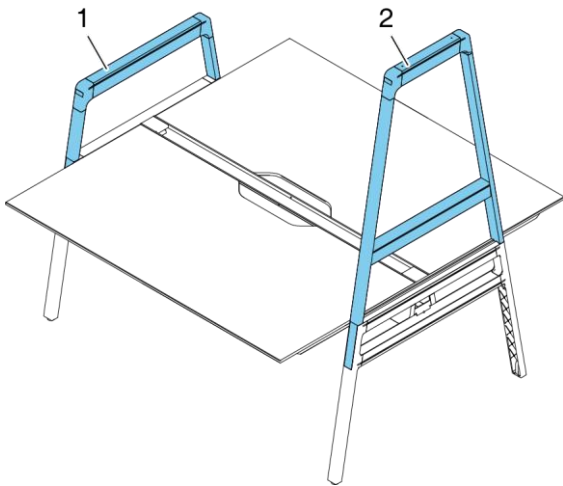
El travesaño con protector de rodilla se monta en un arco en un puesto doble de trabajo.

Para ello es necesario contar con los siguientes componentes:

- Travesaño con protector de rodilla
- 2 chapas protectoras
- 4 tornillos estrella



Figura 15 Travesaño, variantes de montaje

- 1 Travesaño, montaje de arcos bajos
- 2 Travesaño, montaje de arcos altos

En caso de montar el sistema por cuenta propia, tener en cuenta las respectivas instrucciones de montaje.

Altura libre

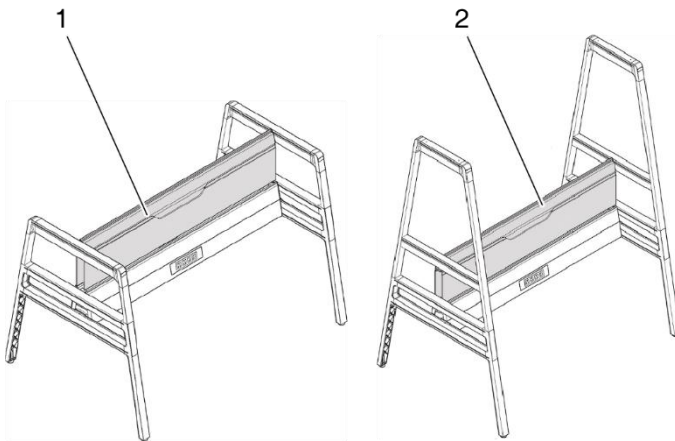
Es posible modificar un puesto doble de trabajo para trabajar parado. Para ello es necesario contar, adicionalmente a los elementos básicos, con los siguientes componentes:

- Arco bajo o alto
- Travesaño con protector de rodilla
- Opcional, soporte para pies



Figura 16 Puesto doble de trabajo, altura libre

- 1 Arco bajo
- 2 Arco alto
- 3 Puesto de trabajo, altura libre
- 4 Travesaño con protector de rodilla

En caso de montar el sistema por cuenta propia, tener en cuenta las respectivas instrucciones de montaje.

⚠ ADVERTENCIA	
	<p>¡Peligro de aplastamiento!</p> <p>Al colocar la plancha del escritorio se corre el peligro de quedar aplastados los dedos y las manos entre la plancha del escritorio y las siguientes piezas de los componentes de la mesa:</p> <ul style="list-style-type: none">• Piezas fijas de la mesa de escritorio• Piezas adicionales, p. ej. pantallas para la zona de las rodillas, orificios para cables• Recortes en la parte posterior de la placa <p>⇒ Mantenga las manos y los dedos alejados de los componentes del escritorio.</p>

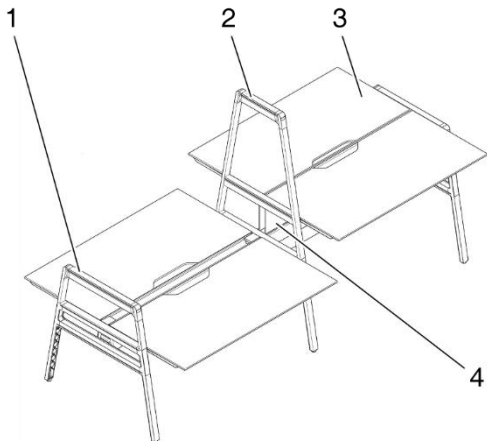
Los arcos son montados en los pedestales Bivi.

El travesaño con protector de rodilla se monta a ambos lados con los arcos. Con ello se asegura la resistencia de la estructura.

Soporte para pies

El soporte para pies se monta entre los dos pedestales. El soporte para pies esta disponible en anchos de 1400 mm y 1600 mm.

Para ello es necesario contar con los siguientes componentes:

- Soporte para pies
- 2 Escuadras de fijación
- 12 tornillos estrella



Figura 17 Soporte para pies, variante inferior de montaje

- 1 Soporte para pies
- 2 Escuadras de fijación

En caso de montar el sistema por cuenta propia, tener en cuenta las respectivas instrucciones de montaje.

Sofá

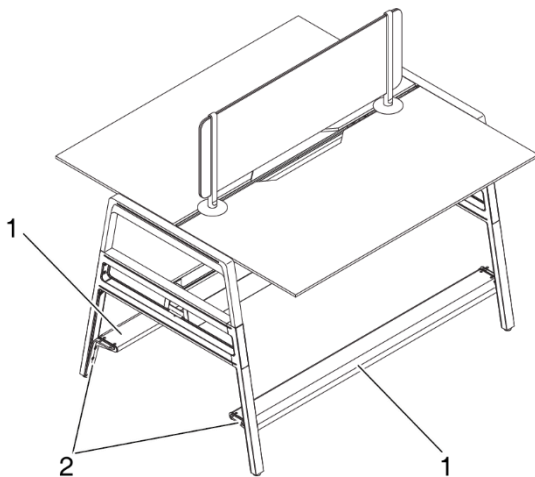
En vez de una plancha de escritorio con un ancho de 1600 mm se puede integrar un sofá.

Para ello es necesario contar con los siguientes componentes:

- Sofá
- 2 escuadras de soporte
- 8 tornillos hexagonales interiores



Figura 18 Sofá, montaje admisible

1 Sofá

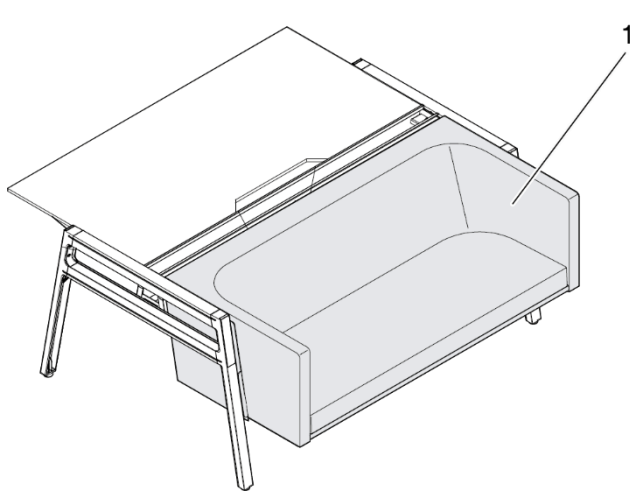

Figura 19 Variante 2 sofás, montaje admisible

1 Sofá

En caso de montar el sistema por cuenta propia, tener en cuenta las respectivas instrucciones de montaje.

No es posible montar un sofá en la siguiente configuración:

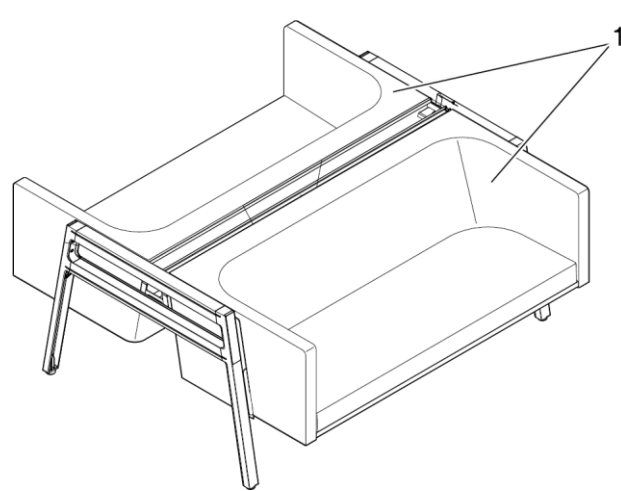
- En los componentes básicos (pedestales y canaleta de cables) en vez de una plancha de escritorio con el ancho de 1400 mm.
Motivo: falta de espacio.
- En los componentes básicos (pedestales y canaleta de cables) en vez de una plancha de escritorio de un puesto individual de trabajo (véase Figura 20 izquierda).
Motivo: **inestabilidad**
- En los componentes básicos (pedestales y canaleta de cables) en vez de una plancha de escritorio de un puesto doble de trabajo (véase Figura 20 derecha), en caso de no montar algo en el lado contrario.
Motivo: **inestabilidad**



Figura 20 Sofá, montaje no admisible

Estante adicional

El estante adicional se monta en un puesto doble de trabajo en un arco bajo.

Para ello es necesario contar con los siguientes componentes:

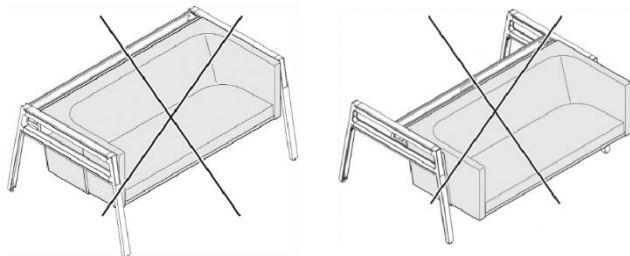
- Estante adicional
- 4 clips de fijación



Figura 21 Estante adicional, montaje admisible

1 Estante adicional

En caso de montar el sistema por cuenta propia, tener en cuenta las respectivas instrucciones de montaje.

No es posible montar un estante adicional en las siguientes configuraciones:

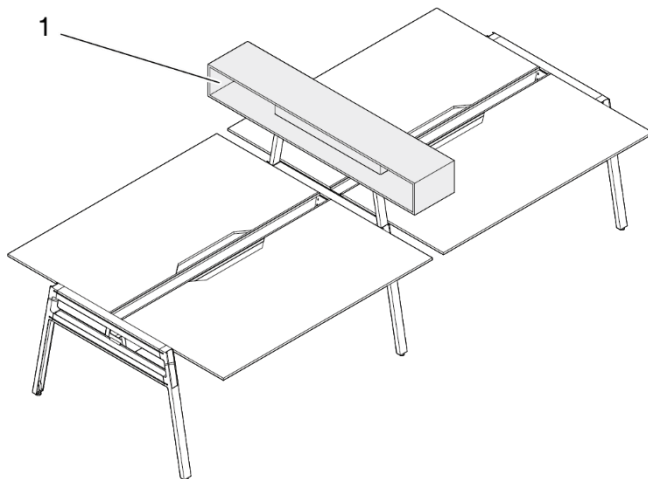
- Puesto individual de trabajo.
- En la parte superior de un arco alto (véase Figura 22, izquierda).
- Junto a un sofá (véase Figura 22, centro).
Motivo: El estante adicional sobresale al sector de asiento. **Peligro de golpe**



Figura 22 Estante adicional, montaje no admisible

Espacio lateral de almacenamiento

El espacio lateral de almacenamiento se monta en un puesto doble de trabajo o en un sector de reunión en el lado exterior de un pedestal.

Para ello es necesario contar con los siguientes componentes:

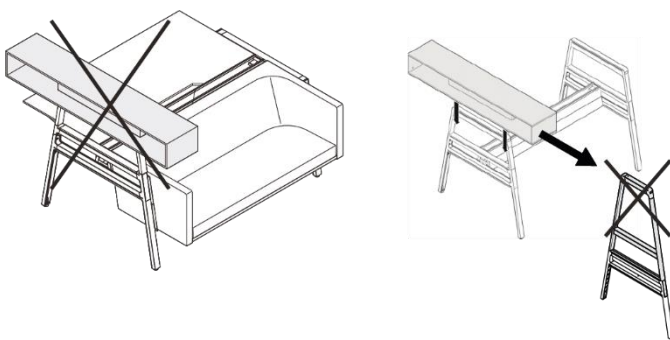
- Espacio lateral de almacenamiento
- 2 chapas portantes
- 2 tornillos manuales



Figura 23 Espacio lateral de almacenamiento, montaje admisible

1 Espacio lateral de almacenamiento

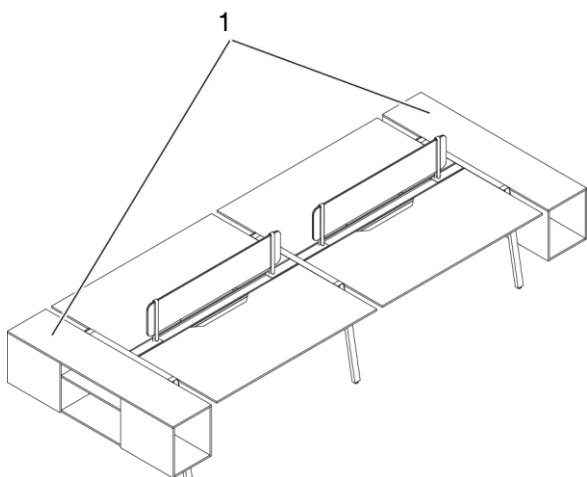

Figura 24 Variante área de reunión

1 Espacio lateral de almacenamiento

En caso de montar el sistema por cuenta propia, tener en cuenta las respectivas instrucciones de montaje.

No es posible montar un espacio lateral de almacenamiento en las siguientes configuraciones:

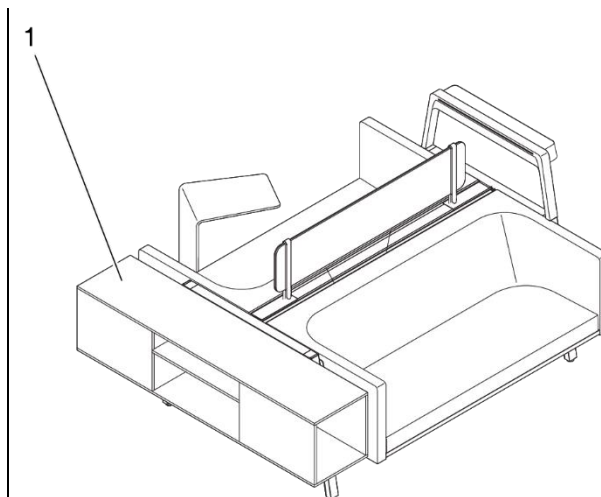
- Puesto individual de trabajo (véase Figura 25, izquierda).
- En un arco (véase Figura 25, derecha).



Figura 25 Espacio lateral de almacenamiento, montaje no admisible

Soporte de monitor

Los soportes para monitores han sido diseñados para una pantalla de hasta 37" (940 mm) y un peso máximo de 22,50 kg.

Se monta el soporte de monitor:

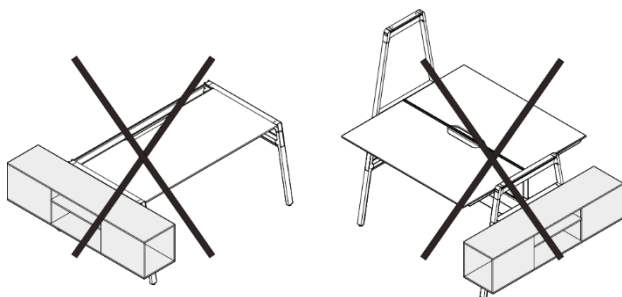
- en la parte superior de un arco bajo
- en la parte inferior de un arco alto

Para ello es necesario contar con los siguientes componentes:

- Soporte de monitor
- 3 tornillos manuales
- 4 tornillos de fijación para el monitor (no es parte del volumen de suministro)



Figura 26 Soporte de monitor en un arco alto, montaje admisible

1 Soporte de monitor

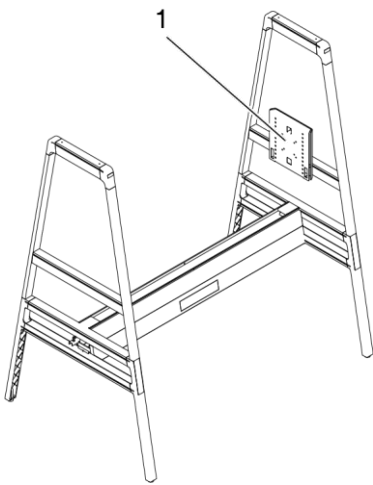

Figura 27 Soporte de monitor en un arco bajo, montaje admisible

1 Soporte de monitor

En caso de montar el sistema por cuenta propia, tener en cuenta las respectivas instrucciones de montaje.

No es posible montar un soporte de monitor en la siguiente configuración:

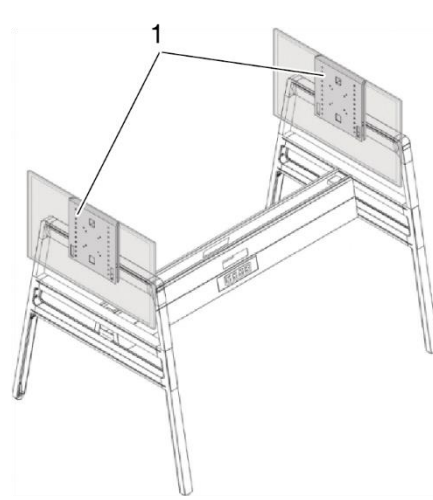
- Dos soporte de monitor en un arco (véase Figura 28).
Motivo: exceso de la capacidad de carga permitida **Inestabilidad**



Figura 28 Soporte de monitor, montaje no admisible

Adaptador para soporte para pantalla Plurio

El adaptador para soporte para pantalla Plurio se monta en la canaleta de cables. Solicitar el soporte para pantalla Plurio por separado

Para ello es necesario contar con los siguientes componentes:

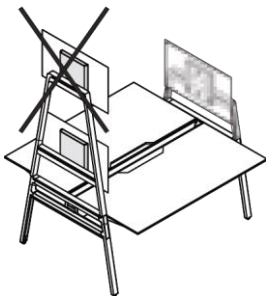
- Adaptador Bivi/Plurio



Figura 29 Adaptador para soporte para pantalla Plurio, variantes admisibles

- 1 Adaptador
- 2 Adaptador para soporte para pantalla Plurio, variante soporte de pantalla individual
- 3 Adaptador para soporte para pantalla Plurio, variante soporte de laptop
- 4 Adaptador para soporte para pantalla Plurio, variante soporte de pantalla doble
- 5 Adaptador para soporte para pantalla Plurio, variante soporte de pantalla y de laptop

En caso de montar el sistema por cuenta propia, tener en cuenta las respectivas instrucciones de montaje.

Baldaqún

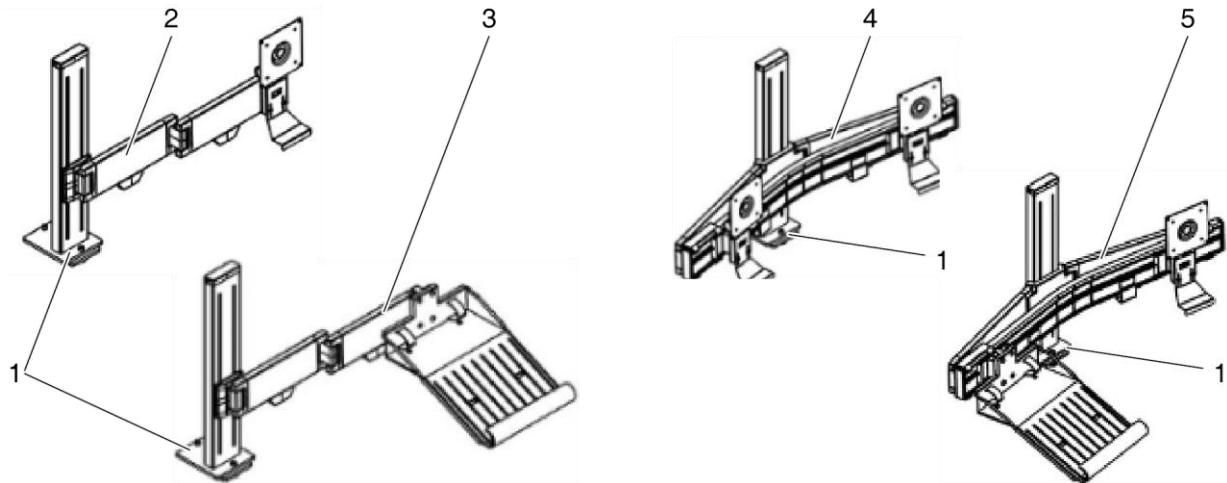
Montar un baldaqún en un arco alto.

Para ello es necesario contar con los siguientes componentes:

- Baldaqún
- 2 Tornillos de fijación



Figura 30 Baldaqún, ejemplo de configuración

1 Baldaqún

En caso de montar el sistema por cuenta propia, tener en cuenta las respectivas instrucciones de montaje.

No es posible montar un baldaqún en la siguiente configuración:

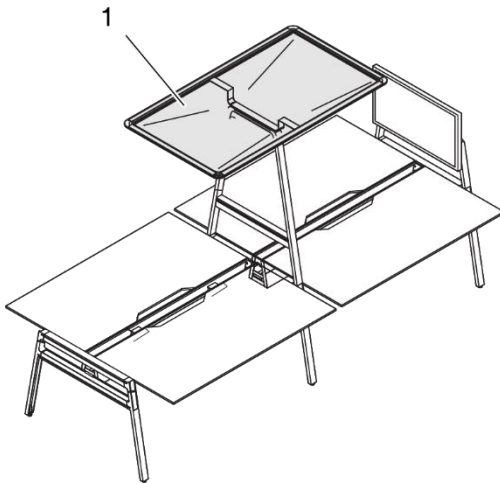
- Dos baldaqúnes juntos sobre mesas con un ancho de 1400 mm (véase Figura 31).
Motivo: falta de espacio. Un baldaqún tiene un ancho de 1467 mm.



Figura 31 Baldaqún, montaje no admisible

Soporte de patineta

Montar un soporte de patineta:

- en la parte superior de un arco bajo
- en la parte inferior de un arco alto

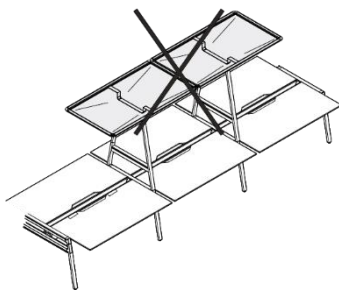
Para ello es necesario contar con los siguientes componentes:

- Soporte de patineta
- 2 distanciadores.
- 2 clips de fijación



Figura 32 Soporte de patineta, ejemplo de configuración

1 Soporte de patineta

En caso de montar el sistema por cuenta propia, tener en cuenta las respectivas instrucciones de montaje.

No es posible montar un soporte de patineta en la siguiente configuración:

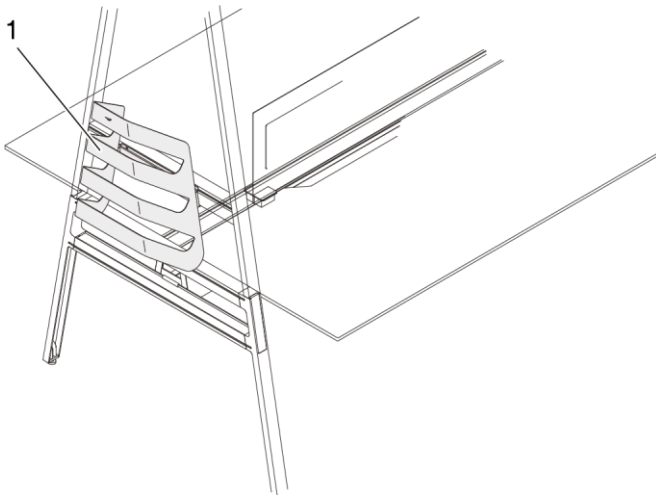
- Posición superior de un arco alto (véase Figura 33).
Motivo: **inestabilidad**



Figura 33 Soporte de patineta, montaje no admisible

Soporte de bicicleta

El soporte de bicicleta está disponible en las variantes que se indican a continuación:

- Para el montaje en la parte exterior de un arco alto
- Para el montaje en una pared.

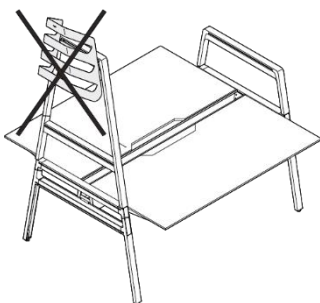
Para montarlo en un arco, es necesario contar con los siguientes componentes:

- Soporte de bicicleta: riel, gancho, plancha de fijación
- Material de fijación: tornillos tuerca, chapa



Figura 34 Soporte de bicicleta, montaje en un arco alto

- 1 Soporte de bicicleta para 1 bicicleta
- 2 Soporte de bicicleta para 2 bicicletas

En caso de montar el sistema por cuenta propia, tener en cuenta las respectivas instrucciones de montaje.

Soporte CPU

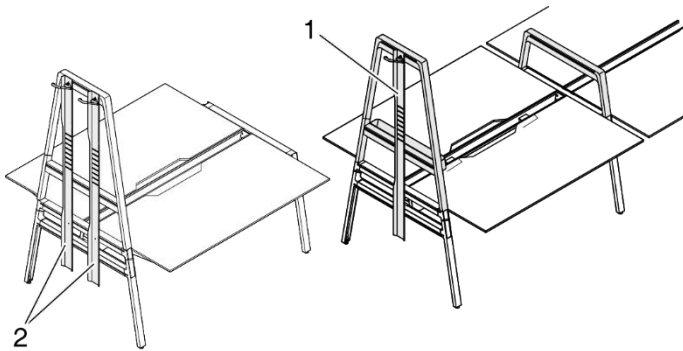
El soporte CPU se fija en la ranura en T del pedestal.

Para ello es necesario contar con los siguientes componentes:

- Soporte CPU



Figura 35 Soporte CPU

- 1 Soporte CPU, vista posición de montaje
- 2 Soporte CPU, cargado

En caso de montar el sistema por cuenta propia, tener en cuenta las respectivas instrucciones de montaje.

Plancha de depósito

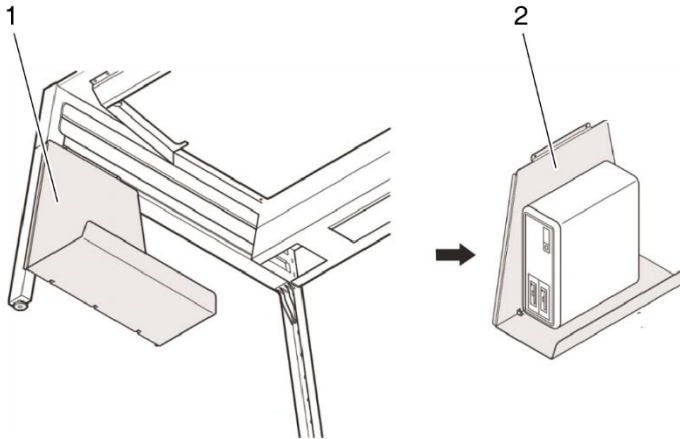
El panel de depósito se monta en la canaleta de cables.

Para ello es necesario contar con los siguientes componentes:

- Plancha de depósito
- 2 soportes
- 2 cubiertas
- 2 tuercas



Figura 36 Plancha de depósito

- 1 Plancha de depósito
- 2 Soportes

En caso de montar el sistema por cuenta propia, tener en cuenta las respectivas instrucciones de montaje.

Recipiente para plantas

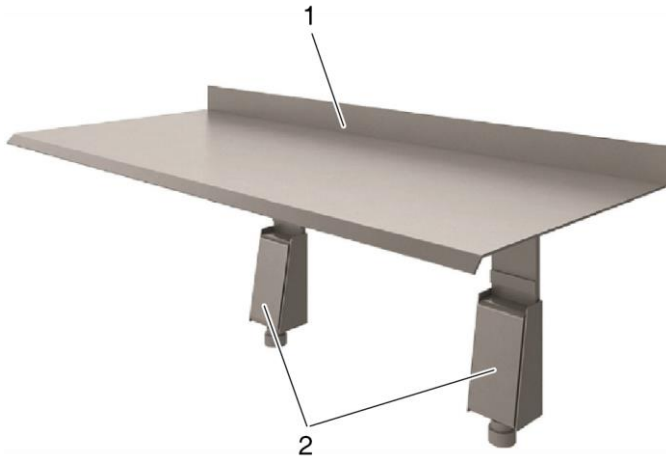
El recipiente para plantas se monta en los pedestales, en un arco bajo y en un arco alto. Un recipiente estanco adecuado para plantas está adicionalmente disponible.

Para ello es necesario contar con los siguientes componentes:

- Recipiente para plantas
- 2 Escuadras de fijación



Figura 37 Recipiente para plantas, posibles variantes de montaje

- 1 Recipiente para plantas, montaje en un arco alto
- 2 Recipiente para plantas, montaje en un arco bajo

En caso de montar el sistema por cuenta propia, tener en cuenta las respectivas instrucciones de montaje.

Pared separadora

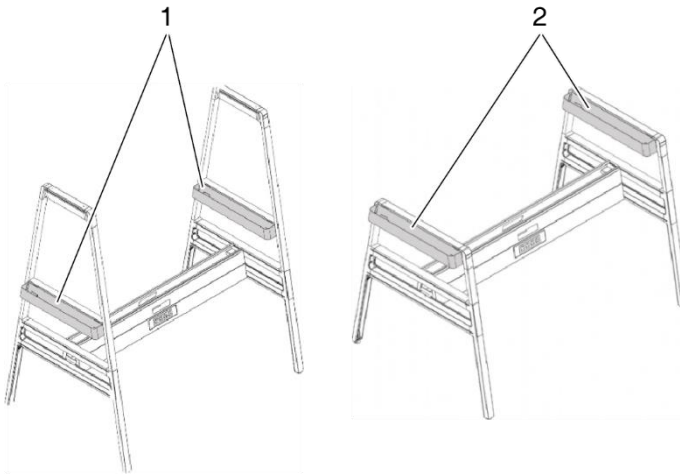
La pared separadora puede servir para clavar tachuelas y está disponible en las variantes que se indican a continuación:

- Para el montaje en la canaleta de cables
- Libre

Pared separadora fija

Para montarlo en una canaleta de cables, es necesario contar con los siguientes componentes:

- Pared separadora
- 2 soportes
- 4 tornillos



Figura 38 Pared separadora, fija

- 1 Pared separadora
- 2 Elementos de fijación

En caso de montar el sistema por cuenta propia, tener en cuenta las respectivas instrucciones de montaje.

Pared separadora libre

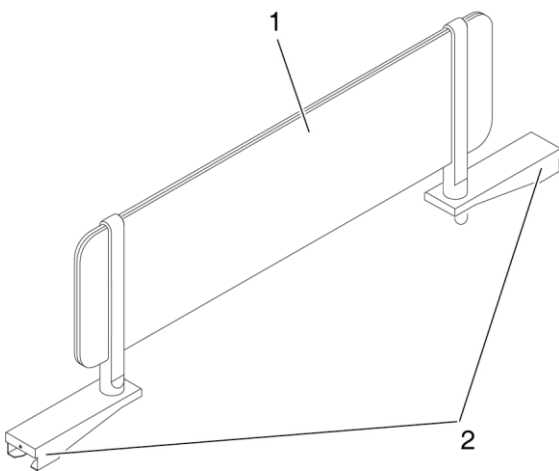
Una pared separadora libre puede ser montada en un puesto doble de trabajo a altura libre, entre ambas planchas de escritorio.



Figura 39 Pared separadora, libre

- 1 Pared separadora
- 2 Pedestales

Gancho

Los ganchos pueden ser colocados en la parte interior o exterior en el travesaño de un pedestal.

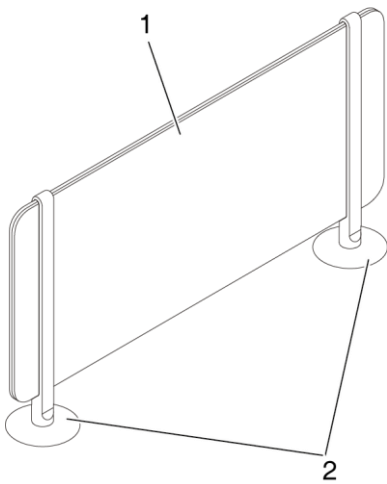

Figura 40 Gancho

1 Gancho

En caso de montar el sistema por cuenta propia, tener en cuenta las respectivas instrucciones de montaje.

Depósito móvil

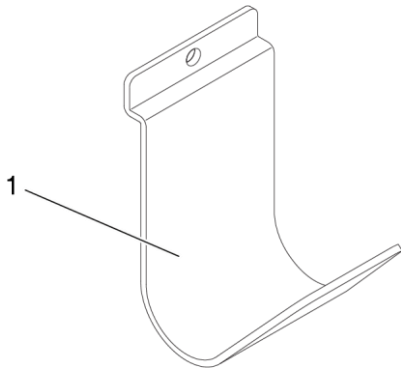
El depósito móvil puede colocarse a ambos lados de un estante adicional o libremente en una plancha de escritorio o en otro elemento horizontal diferente.



Figura 41 Depósito móvil

2 Depósito móvil

Desmontaje y montaje del sistema de muebles de oficina *Bivi*

Si fuera necesario desmontar y volver a montar el sistema de muebles de oficina, p. ej. por motivos de traslado, consulte las secciones *Transporte y almacenamiento* en la página 17 así como *Instalación y montaje* en la página 18.

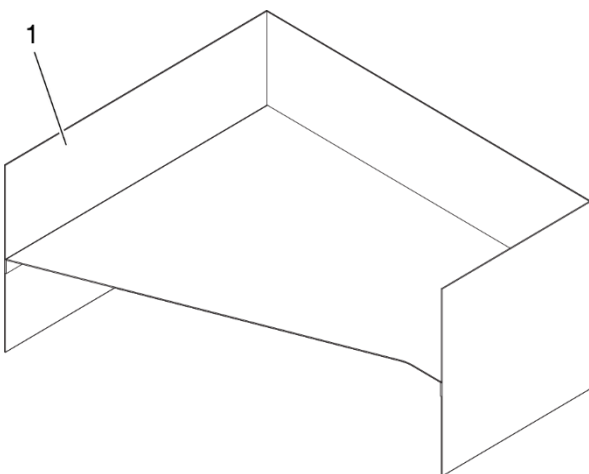
Desarmar el sistema de muebles de oficina

El sistema de muebles de oficina puede desmontarse en sus componentes parcialmente montados. El desmontaje debe ser realizado por personal especializado debidamente cualificado. Observe las instrucciones de montaje separadas.

Para desmontar de forma definitiva y eliminar el sistema de muebles de oficina, consulte las indicaciones de *Eliminación definitiva del sistema de muebles de oficina* en página 52.

Nuevo montaje del sistema de muebles de oficina

Para el nuevo montaje véase *Instalación y montaje* en la página 18.



Manejo y ajustes



Normas de seguridad



El sistema de muebles de oficina **Bivi** únicamente debe utilizarse en perfecto estado técnico y respetando siempre el manual de instrucciones.

Antes de utilizar el sistema de muebles de oficina, compruebe lo siguiente:

- La placa de la mesa de escritorio debe hallarse en posición horizontal. En caso de irregularidades del suelo puede alinearse la altura mediante los tornillos de ajuste en los pedestales (véase *Ejecución de la compensación de altura* en la página 46).
- No se debe exceder la capacidad máxima admisible del escritorio y de los elementos opcionales (véase *Datos técnicos* en la página 10).

 PELIGRO	
	<p>¡Riesgo eléctrico!</p> <p>Las piezas metálicas que forman parte de la mesa de escritorio, de sus elementos opcionales o de sus accesorios, pueden estar cargadas con tensión eléctrica y provocar daños en cables y conexiones conductivos.</p> <p>⇒ No utilice la estructura de la mesa o en los elementos opcionales como punto de conexión a tierra para los aparatos eléctricos.</p>

 ADVERTENCIA	
	<p>Peligro de quemadura de cables</p> <p>Prolongaciones de cables o aparatos eléctricos de alto consumo pueden causar un peligro de incendio de cables.</p> <p>⇒ No conectar prolongaciones de cables.</p> <p>⇒ No conectar aparatos eléctricos de alto consumo.</p>

 ADVERTENCIA	
	<p>Peligro de descarga eléctrica.</p> <p>Cables defectuosos y conectores pueden causar un peligro de descarga de corriente.</p> <p>⇒ No utilizar cables y conectores defectuosos.</p> <p>⇒ Cambiar cables y conectores defectuosos.</p>

⚠ ADVERTENCIA	
	<p>Peligro de descarga eléctrica.</p> <p>Una conexión defectuosa a la red puede causar peligros de descarga de corriente.</p> <p>⇒ Encargar la conexión defectuosa a la red al fabricante o al servicio del cliente o a una persona similarmente cualificada.</p>

⚠ ADVERTENCIA	
	<p>Peligro de tropiezo</p> <p>Cables derramados pueden causar un peligro de tropiezo.</p> <p>⇒ Mantener los pasos libres de cables.</p> <p>⇒ Tender cables sin peligro de tropiezo.</p>

⚠ ADVERTENCIA	
	<p>¡Peligro de lesiones!</p> <p>En caso de subirse a la mesa de escritorio existe peligro de caída.</p> <p>⇒ La mesa de escritorio no debe utilizarse como medio auxiliar para subir.</p>

⚠ ADVERTENCIA	
	<p>¡Riesgo de lesiones personales y daños materiales!</p> <p>Durante las operaciones de elevación de la placa de la mesa de escritorio o de los componentes montados existe peligro de que se arranquen los tornillos de fijación.</p> <p>⇒ Para transportarla o cambiarla de lugar, la mesa se debe sujetar únicamente por la estructura inferior.</p>

i Procure que todos los cables de conexión de los equipos de la mesa de escritorio tengan una longitud suficiente.

Ejecución de la compensación de altura

Para compensar irregularidades del suelo, puede aumentar cada pie con un tornillo de ajuste hasta 15 mm.



Figura 42 Bivi Compensación de altura escritorio

1 Tornillo de ajuste

Procedimiento:

- ⇒ Retire todos los objetos de la mesa de escritorio
- ⇒ Gire el tornillo de ajuste (1) hasta que se haya producido la compensación de altura.

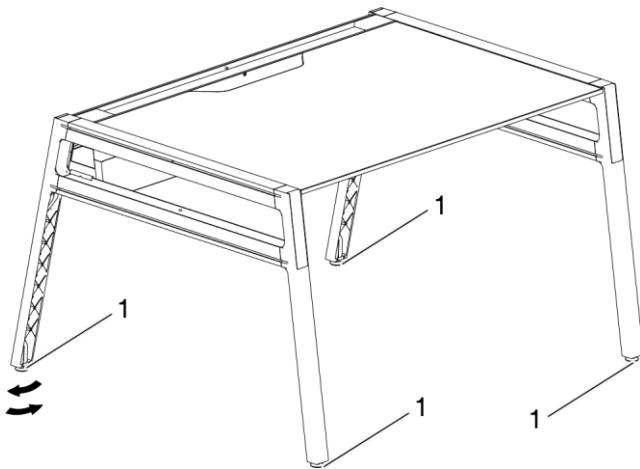
Soporte de bicicleta

En un arco alto se pueden montar dos soportes de bicicletas.

En caso de colgar dos bicicletas simultáneamente en los soportes de bicicletas:

- El peso total de las bicicletas no debe exceder los 22,50 kg.
- Los pedales posteriores no deben tener contacto entre sí.

Recipiente para plantas

En un recipiente para plantas pueden colocarse plantas naturales o artificiales.

ATENCIÓN





¡Daños en materiales debidos a agua!

⇒ Regar las plantas con cuidado.



Pared separadora libre

Una pared separadora libre puede ser montada en cualquier lugar del escritorio o en otro elemento horizontal.

 PRECAUCIÓN	
	<p>Peligro de lesiones y de daños materiales.</p> <p>Al golpear contra la pared separadora o al fijar papel, se corre el riesgo de tumbar la pared separadora.</p> <p>⇒ No golpear contra la pared separadora.</p> <p>⇒ Al fijar un papel en la pared separadora, proceder con cuidado.</p>



Gancho

Los ganchos se encuentran en la parte interior o exterior en el travesaño de un pedestal.

 PRECAUCIÓN	
	<p>¡Peligro de lesiones!</p> <p>En caso de golpear contra un gancho se corre peligro de lesiones.</p> <p>⇒ No golpear contra el gancho.</p>

Depósito móvil

El depósito móvil puede colocarse e.o. libremente en una plancha de escritorio o en otro elemento horizontal diferente.

 PRECAUCIÓN	
	<p>¡Peligro de lesiones!</p> <p>En caso de golpear contra las esquinas superiores abiertas del depósito móvil, se corre peligro de lesión.</p> <p>⇒ No golpear contra las esquinas superiores abiertas del depósito móvil.</p>

Fallos y averías

En caso de que se produzcan averías durante el servicio del sistema de muebles de oficina **Bivi**, le rogamos compruebe si se ha manejado según el manual de instrucciones. Por lo general, de este modo puede localizarse y solucionarse el fallo.

Si no pueden solucionarse los fallos o averías, le rogamos que se ponga en contacto con nuestro departamento de atención al cliente (véase *Reparaciones y piezas de repuesto* en la página 53).

Mantenimiento

Normas de seguridad

- ⇒ Todas las actividades de mantenimiento y reparación deben ser realizadas exclusivamente por personal debidamente cualificado y autorizado.
- ⇒ Estas operaciones deben realizarse únicamente con herramientas adecuadas.

Inspecciones

Los componentes del sistema de muebles de oficina **Bivi** deben revisarse periódicamente para asegurarse de que funcionen correctamente.

Tabla Inspecciones

Intervalo	Elemento a controlar	Control a realizar	Valor admisible	Medida (si procede)
Anualmente	Atornillamientos con tornillos manuales	Asiento fijo	Asiento fijo	<ul style="list-style-type: none"> ⇒ Ajustar nuevamente ⇒ En caso dado, renovar los atornillamientos
Periódicamente	Placa de la mesa de escritorio	Compruebe que esté alineada horizontalmente.	Horizontalmente	⇒ alinee los pies con tornillos de ajuste.
	Componentes eléctricos	Cable: Comprobar si hay un defecto en los aislamientos.	Sin daños	⇒ Sustituirlo en caso de un defecto.
		Cable: Controlar la distancia a fuentes de calor (p. ej. radiadores).	Distancia suficiente.	⇒ Establecer la distancia.
		Conexión de red	Sin daños	⇒ Sustituirlo en caso de un defecto.

Tareas de mantenimiento

Todas las tareas de mantenimiento deben ser realizadas exclusivamente por personal especializado autorizado. Le rogamos que se ponga en contacto con nuestro departamento de atención al cliente (véase *Reparaciones y piezas de repuesto* en la página 53).

⚠ ADVERTENCIA	
	<p>¡Riesgo de lesiones personales y daños materiales!</p> <p>Durante las operaciones de elevación de la placa de la mesa de escritorio o de los componentes montados existe peligro de que se arranquen los tornillos de fijación.</p> <p>⇒ Para transportarla o cambiarla de lugar, la mesa se debe sujetar únicamente por la estructura inferior.</p>

ATENCIÓN	
	<p>¡Posibilidad de daños en la mesa de escritorio!</p> <p>Desmontaje de la mesa de escritorio, p. ej. por motivos de transporte:</p> <p>⇒ Observe para ello las instrucciones de montaje separadas.</p>

ATENCIÓN	
	<p>El uso de piezas de repuesto no autorizadas puede ocasionar daños en la mesa de escritorio.</p> <p>⇒ Como norma general, tan solo deben utilizarse piezas de repuesto proporcionadas por Steelcase. La instalación de otros componentes debe acordarse con Steelcase.</p> <p>⇒ Se deben respetar los intervalos de mantenimiento e inspección especificados.</p>

Exención de responsabilidad

En los casos que se indican a continuación, Steelcase no asumirá ninguna responsabilidad ni ofrecerá ningún tipo de garantía (véase *Responsabilidad*, en la página 2).

- Fallos en el control de los componentes del producto (inspecciones).
- Mantenimiento deficiente
- Mantenimiento a cargo de terceras partes.
- Mantenimiento a cargo de personal que no esté debidamente autorizado y cualificado.
- Uso de componentes y adaptadores que no procedan de Steelcase.
- Modificación no autorizada de la construcción y del diseño del producto.
- Uso inadecuado deliberado.
- Uso no adecuado

Limpieza y cuidado

Para la limpieza de las superficies del sistema de muebles de oficina **Bivi** pueden utilizarse productos de limpieza usuales en el comercio.

⚠ ADVERTENCIA	
	<p>Peligro de descarga eléctrica.</p> <p>Humedad incrementa el peligro de descarga eléctrica.</p> <ul style="list-style-type: none">⇒ No tocar componentes eléctricos (enchufes, etc.) con un paño húmedo o con líquidos.⇒ Desconectar la tensión de alimentación antes de la limpieza (p. ej. desenchufar el conector).

ATENCIÓN	
	<p>¡Daños en materiales debidos a medidas de cuidado inadecuadas!</p> <ul style="list-style-type: none">⇒ Únicamente se deben utilizar productos de limpieza y cuidado que sean adecuados para los materiales relevantes (madera, plástico, tela, etc.).

- ⇒ Limpiar superficies con un paño húmedo.
- ⇒ Limpiar los revestimientos con medio de limpieza comercial.

Eliminación definitiva del sistema de muebles de oficina

El desmontaje debe ser realizado por personal especializado debidamente cualificado.

Para desmontar de forma definitiva y eliminar el sistema de muebles de oficina **Bivi**, proceda tal como se explica a continuación.

⇒ Desmonte la mesa de escritorio en sus componentes.

⇒ Separe los diferentes componentes de la siguiente manera:

- componentes reutilizables
- grupos de materiales que deben eliminarse (tablero aglomerado, metal, plástico, etc.)

y recíclelos correctamente. Deben respetarse todas las normativas regionales aplicables en vigor.

Atención al cliente

Entrega, instalación e instrucción

Por norma general, el fabricante o el comercio especializado suelen asumir las tareas de entrega, montaje e instalación de la mesa.

El fabricante o el comercio especializado explicarán al usuario cómo funciona el producto.

Reparaciones y piezas de repuesto

Puede adquirir piezas de repuesto y accesorios originales a través del fabricante.

Si no logra corregir algún fallo o error, le rogamos que se ponga en contacto con el departamento de atención al cliente:

Steelcase AG
Brienner Straße 42
80333 Múnich
Alemania

Línea directa de asistencia técnica

Nuestra asistencia técnica está disponible bajo las siguientes direcciones de email o números de teléfono:

Idioma	Dirección de email	Número de teléfono
Alemán	LINEONE-DE@steelcase.com	+49 (0) 8031 405 111
Inglés	LINEONE-EN@steelcase.com	+49 (0) 8031 405 111
Francés	LINEONE-FR@steelcase.com	+49 (0) 8031 405 111
Español	POSVENTASPAIN@steelcase.com	+34 91 212 47 00

Bivi®

Инструкция по эксплуатации



Оригинальная инструкция по эксплуатации

Выходные данные

Изготовитель

Steelcase AG
Brienner Straße 42
80333 München
Германия

Телефон: +49 89 2488146 2000

Адрес эл. почты: info@steelcase.de
www.steelcase.de

Авторское право

Выдержки или копии не могут быть переданы третьим лицам или использоваться в другой публицистической форме без предварительного письменного разрешения фирмы Steelcase.

Как составная часть технической документации она подлежит действительному в Германии авторскому праву.

Ответственность

При наличии одного или нескольких следующих условий фирма Steelcase может быть освобождена от ответственности:

- Использование продукта не по назначению.
- Использование продукта, выходящее за рамки использования в качестве офисной мебели.
- Использование продукта с неисправными или недействующими предохранительными и защитными устройствами.
- Неправильный монтаж неуполномоченным персоналом.
- Использование компонентов и приспособлений не от компании Steelcase. В случае использования деталей от сторонних производителей не гарантируется, что они сконструированы и изготовлены с учетом правил техники безопасности и будущих нагрузок.
- Планирование третьей стороной, которое может привести к неправильному употреблению продукта.
- Несанкционированная модификация конструкции и исполнения продукта.
- Нагружение продукта сверх указанных изготовителем пределов.
- Неправильное техобслуживание, техобслуживание третьими лицами, а также техобслуживание неквалифицированным персоналом.
- Недостаточный контроль компонентов продукта (контроль функциональных элементов).
- Неправильная утилизация продукта и передача продукта или упаковки в контур рециркуляции.
- Перепродажа третьим лицам (фирмам), если они не получили инструкцию по эксплуатации.
- Катастрофические ситуации вследствие воздействия инородных тел и чрезвычайных обстоятельств.

Регулярно проверять все компоненты и обязательно обращаться в случае их повреждения к уполномоченному обслуживающему персоналу или в нашу горячую сервисную линию (см *Ремонты и запасные части* на странице 53).

Выходные данные

При выполнении крупных монтажей, технического обслуживания и мероприятий по утилизации обязательно следует привлекать квалифицированный персонал.

Дополнительную информацию и рекомендации вы можете найти в соответствующих темах в следующих главах этой инструкции по эксплуатации.

Продукт

Ассортимент офисной мебели **Bivi** фирмы Steelcase подлежит в его производстве и распространении непрерывному контролю качества. Это гарантирует надлежащее функционирование.

Продукты разработаны и изготовлены в соответствии с современным уровнем техники (в Германии - на период конструирования) и утвержденных правил техники безопасности. Тем не менее, могут возникнуть опасности. Соблюдайте рекомендации по технике безопасности! Следует незамедлительно устранять неисправности, которые могут оказывать отрицательное влияние на безопасность работы. Мы оставляем за собой право вносить изменения в продукцию по техническим причинам.

Фирма Steelcase применяет систему менеджмента качества, соответствующую требованиям DIN EN ISO 9001.

Продукт отвечает требованиям согласно EN 527.

Фирма Steelcase имеет ярлык эко аудита для «ЕС системы экологического менеджмента и управления окружающей средой».

Содержание

Страница

Выходные данные	2
Авторское право.....	2
Ответственность	2
Продукт	3
К этой инструкции по эксплуатации	7
Цель инструкции по эксплуатации	7
Дизайн текста	7
Указания по технике безопасности и предостережения	8
Безопасность.....	9
Использование по назначению.....	9
Предвидимое неправильное употребление	9
Правила техники безопасности	9
Пользователи с ограничениями	9
Описание продукта	10
Технические данные	10
Главные элементы	10
Опциональные элементы и принадлежности	11
Фирменная табличка	14
Знак CE для электрофикации	14
Компоненты	15
Обзор письменного стола <i>Bivi</i>	16
Транспортировка и хранение	17
Правила техники безопасности	17
Промежуточное складирование	17
Установка и монтаж	18
Правила техники безопасности	18
Проверка поставки.....	18
Утилизация упаковочных материалов	18
Установка системы офисной мебели <i>Bivi</i>	18
Одинарное рабочее место	19
Электрические компоненты	20

Расширение рабочего места	21
Двойное рабочее место	22
Наставные пластины	23
Полукруглая наставная пластина	23
Трапецевидная наставная пластина	24
Монтаж опциональных элементов и принадлежностей	25
Наставная скоба	25
Перекладина с защитой для колен	26
Высота стояния	27
Подножка	28
Софа	29
Наставная полка	30
Боковой ящик	31
Держатель для экрана	32
Адаптер для держателя экрана Plurio	33
Балдахин	34
Держатель скейтборда	35
Держатель для велосипеда	36
Держатель для центрального процессора	37
Складская полка	38
Емкость для растений	39
Наставная стенка	40
Прочно установленная наставная стенка	40
Отдельно стоящая наставная стенка	41
Крюк	42
Передвижной складской ящик	42
Демонтаж системы офисной мебели <i>Vivi</i> и повторная сборка	43
Демонтаж системы офисной мебели	43
Повторный монтаж системы офисной мебели	43
Обслуживание и настройки	44
Правила техники безопасности	44
Осуществление регулировки высоты	46
Держатель для велосипеда	46
Емкость для растений	46
Отдельно стоящая наставная стенка	47

Содержание

Крюк.....	47
Передвижной складской ящик	47
Неисправности и неполадки.....	48
Техуход	49
Правила техники безопасности	49
Контроль функционирования.....	49
Таблица проверки функционирования	49
Регламентные работы	50
Исключение ответственности	50
Чистка и уход	51
Окончательная утилизация системы офисной мебели.....	52
Служба поддержки клиентов.....	53
Поставка, монтаж, инструктаж.....	53
Ремонты и запасные части	53
Сервисная "горячая линия":.....	53

К этой инструкции по эксплуатации

Фирма Steelcase предоставляет эту инструкцию по эксплуатации в Интернете по следующему адресу:

www.steelcase.com/eu-en/Bivi-user-manual

Цель инструкции по эксплуатации

Настоящая инструкция по эксплуатации дает информацию о компонентах, функциях, эксплуатации, техобслуживании и поддержании в исправном состоянии системы офисной мебели **Bivi** её компонентов.

При нарушениях в работе она служит в качестве помощи для нахождения и устранения неисправностей.

Указания по безопасности служат для предотвращения травм и повреждений оборудования.

Пользователи системы офисной мебели **Bivi** обязаны учитывать и соблюдать эти меры предосторожности.

Производитель не несет ответственности за ущерб и нарушения в работе, возникшие в результате несоблюдения инструкции по эксплуатации.

Инструкция по эксплуатации является составной частью объёма поставки системы офисной мебели **Bivi**. Она действительна только как полный документ. При перепродаже системы офисной мебели эта инструкция по эксплуатации входит в объём поставки.

Дизайн текста

- Перечисление
 - Перечисления в списке или этапы выполняемых действий
- ⇒ Шаг выполняемого действия
- ↓ Последовательность действий





Здесь даются советы и полезная информация.



К этой инструкции по эксплуатации

Указания по технике безопасности и предостережения



Чтобы избежать травм и материального ущерба, данная инструкция по эксплуатации содержит на соответствующих местах предостережения. Применяемые символы и ключевые слова имеют следующее значение:

 ОПАСНОСТЬ	
	Опасно Источник опасности ⇒ Меры предосторожности

Указание на непосредственно опасную ситуацию, которая может привести к смерти или тяжелым травмам, если не соблюдать мер безопасности.

 ПРЕДОСТЕРЕЖЕНИЕ	
	Опасно Источник опасности ⇒ Меры предосторожности

Указание на возможно опасную ситуацию, которая может привести к смерти или тяжелым травмам, если не соблюдать мер безопасности.

 ОСТОРОЖНО	
	Опасно Источник опасности ⇒ Меры предосторожности

Указание на возможно опасную ситуацию, которая может привести к незначительным или легким травмам, если не соблюдать мер безопасности.

ВНИМАНИЕ	
	Опасно Источник опасности ⇒ Меры предосторожности

Предостережение о возможности материального ущерба или неисправной работы, если не соблюдать мер безопасности.

Безопасность

Использование по назначению

Система офисной мебели **Bivi** предназначена исключительно для использования в качестве офисной мебели. Любое другое, либо выходящее за рамки указанного, использование считается ненадлежащим.

К использованию по назначению также относится соблюдение всех указаний инструкции по эксплуатации.

Предвидимое неправильное употребление

Если продукт не используется по назначению, могут возникнуть как опасность для здоровья и жизни, так и материальный ущерб. По этой причине запрещается использование не по назначению. При использовании продукта ненадлежащим образом фирма Steelcase не несет ответственности за возникающие повреждения и не гарантирует безупречное и правильное функционирование компонентов.

Возможное использование не по назначению:

- Использование в качестве подмостков.
- Столешница: Место постоянного хранения предметов весом более 90 кг.
- Держатель скейтборда: Место для складывания предметов, которые не являются скейтбордом.
- Держатель велосипеда: Место для складывания предметов, которые не являются велосипедом
- Использование на открытом воздухе.
- Использование во влажных помещениях.

Это перечисление не претендует на исчерпывающий характер.

Правила техники безопасности

Система офисной мебели **Bivi** может использоваться и эксплуатироваться только в технически безупречном состоянии и в соответствии с инструкцией по эксплуатации.

Пользователь системы офисной мебели **Bivi** обязуется соблюдать инструкции по технике безопасности и предостережения данной инструкции по эксплуатации.

Дополнительно к инструкции по эксплуатации следует составить и соблюдать общие действующие местные нормы по профилактике несчастных случаев и защите окружающей среды.

Пользователи с ограничениями

Детям 8 лет и старше, а также лицам с ограниченными физическими, сенсорными или умственными способностями и лицам, обладающим недостаточным опытом и знаниями, разрешается пользоваться этой система офисной мебели **Bivi** только под присмотром других лиц или при условии, что они были обучены безопасному обращению с системой офисной мебели и осознают связанные с этим опасности. Детям запрещается играть с этой системой офисной мебели. Чистка и техобслуживание детьми без присмотра запрещаются.

Описание продукта

Технические данные

Bivi

Общий вес	см. накладную
Температурный диапазон на месте установки	+5 °С до +35 °С

Главные элементы

Подставка для ног

Размеры (В x Ш x Г)	725 x 1073 x 51 мм + 15 мм компенсация высоты
Положение фирменной таблички	Нижняя сторона, нижняя опора

Столешница

Рабочее место 1400 мм – Размеры (В x Ш x Г) – Грузоподъемность – Положение фирменной таблички	14 x 1348 x 765 мм макс. 90 кг Нижняя сторона
Рабочее место 1600 мм: – Размеры (В x Ш x Г) – Грузоподъемность – Положение фирменной таблички	14 x 1548 x 765 мм макс. 90 кг Нижняя сторона
Наставная пластина, трапецевидная – Размеры (В x Ш x Г) – Грузоподъемность – Положение фирменной таблички	14 x 1532 x 473 мм макс. 45 кг Нижняя сторона
Наставная пластина, полукруглая – Размеры (В x Ш x Г) – Грузоподъемность – Положение фирменной таблички	14 x 1600 x 711 мм макс. 45 кг Нижняя сторона

Кабельный канал

Ширина 1400	1349 мм
Ширина 1600	1549 мм
Положение фирменной таблички	Нижняя сторона

Вертикальный кабельный канал

Размеры (В x Ш x Г)	508 x 109 x 105 мм
Положение фирменной таблички	внутри

Опциональные элементы и принадлежности

Электрофикация	см. документацию поставщика
-----------------------	-----------------------------

Наставная скоба

низкая:	
– Размеры (В x Ш x Г)	330 x 822 x 51 мм
– Грузоподъемность	макс. 45 кг на каждой стороне
Положение фирменной таблички	Нижняя сторона, верхняя опора
высокая:	
– Размеры (В x Ш x Г)	1120 x 822 x 51 мм
– Грузоподъемность	макс. 45 кг на каждой стороне
Положение фирменной таблички	Нижняя сторона, нижняя опора

Переключатель с защитой для колен

– Ширина 1400 (В x Ш x Г)	320 x 1349 x 65 мм
– Ширина 1600 (В x Ш x Г)	320 x 1549 x 65 мм
– Положение фирменной таблички	Нижняя сторона переключателя

Подножка

– Ширина 1400 (В x Ш x Г)	225 x 1400 x 175 мм
– Ширина 1600 (В x Ш x Г)	225 x 1600 x 175 мм
– Грузоподъемность	макс. 22,50 кг
– Положение фирменной таблички	Нижняя сторона

Софа

Общая высота	725 мм
Высота сидения	415 мм
Общая глубина	750 мм
Глубина сидения	597 мм
Ширина	1548 мм
Положение фирменной таблички	Дно; держатель для софы, внутренняя сторона

Наставная полка

– Размеры (В x Ш x Г)	205 x 1600 x 300 мм
– Грузоподъемность нижнего складского места	макс. 22,50 кг
– Грузоподъемность верхнего складского места	макс. 45 кг
– Положение фирменной таблички	Нижняя сторона

Боковой ящик

– Размеры (В x Ш x Г)	420 x 1600 x 374 мм
– Грузоподъемность верхнего складского места	макс. 90 кг
– Грузоподъемность нижнего складского места	макс. 50 кг
– Положение фирменной таблички	Нижняя сторона

Держатель для экрана

– Размеры (В x Ш x Г)	308 x 305 x 38 мм
– Грузоподъёмность	макс. 22,50 кг
– Положение фирменной таблички	Задняя сторона

Адаптер для держателя экрана Plurio

– Грузоподъёмность	макс. 15 кг
– Положение фирменной таблички	Задняя сторона

Балдахин

– Размеры (В x Ш x Г)	123 x 1467 x 825 мм
– Грузоподъёмность	0 кг
– Положение фирменной таблички	Поперечина

Держатель скейтборда

– Размеры (В x Ш x Г)	590 x 445 x 229 мм
– Грузоподъёмность	макс. 22,50 кг
– Положение фирменной таблички	Задняя сторона

Держатель для велосипеда

– Размеры (В x Ш x Г)	1524 x 102 x 132 мм
– Грузоподъёмность	макс. 22,50 кг
– Положение фирменной таблички	Задняя сторона

Держатель для центрального процессора

– Размеры (В x Ш x Г)	432 x 208 x 467 мм
– Грузоподъёмность	макс. 15 кг
– Положение фирменной таблички	Дно

Складская полка

– Размеры (В x Ш x Г)	208 x 600 x 265 мм
– Грузоподъёмность	макс. 15 кг
– Положение фирменной таблички	Нижняя сторона

Ёмкость для растений (держатель), вставка (ёмкость для растений)

– Размеры (В x Ш x Г)	76 x 682 x 76 мм
– Грузоподъёмность	макс. 11 кг
– Положение фирменной таблички	Держатель, задняя сторона Ёмкость для растений, задняя сторона

Наставная стенка, закрепленная

– Ширина 1400 (В x Ш x Г)	330 или 485 x 1097 x 38 мм
– Ширина 1600 (В x Ш x Г)	330 или 485 x 1297 x 38 мм
– Положение фирменной таблички	Нижняя сторона опоры

Наставная стенка, отдельно стоящая

– Ширина 1400 (В x Ш x Г)	330 или 485 x 1097 x 38 мм
– Ширина 1600 (В x Ш x Г)	330 или 485 x 1297 x 38 мм
– Положение фирменной таблички	Нижняя сторона опоры

Крюк

– Размеры (В x Ш x Г)	85 x 51 x 65 мм
– Грузоподъемность	макс. 11 кг
– Положение фирменной таблички	Задняя сторона

Передвижной складской ящик

– Размеры (В x Ш x Г)	175 x 395 x 298 мм
– Грузоподъемность	макс. 11 кг
– Положение фирменной таблички	Длинная сторона - внешняя

Фирменная табличка



Рис. 1 Фирменная табличка

- 1 Место для знака технического контроля
- 2 Номер заказа
- 3 Номер изделия
- 4 Ссылка для дополнительной информации по продукту (опция)

Знак СЕ для электрофикации

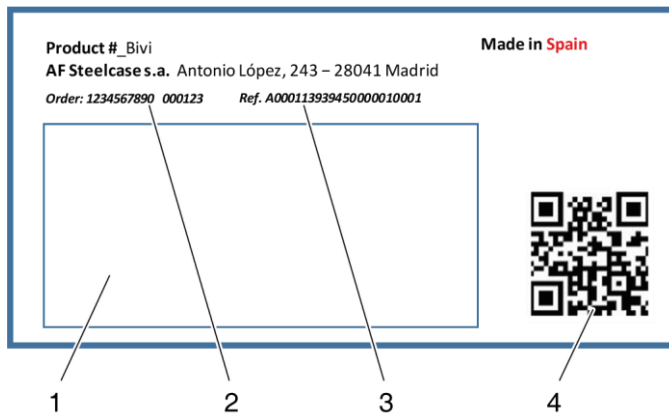
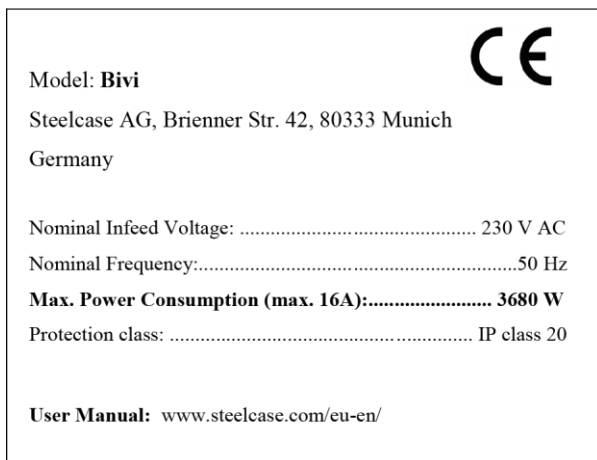

Компоненты

Главные элементы

- Столешница
- Ножки
- Кронштейны
- Кабельный канал

На основании этих компонентов могут выполняться конструкции письменных столов и сдвоенных столов (Bench). Если добавить к письменному столу еще одну столешницу, получается Bench.

Компоненты могут заказываться для одного человека (письменный стол), для двух человек (Bench) или в качестве элементов расширения письменных столов или Bench.

Опциональные элементы и принадлежности

- Электрические компоненты
- Наставная пластина, трапециевидная
- Наставная пластина, полукруглая
- Наставная скоба
- Перекладина с защитой для колен
- Подножка
- Софа
- Наставная полка
- Боковой ящик
- Держатель для экрана
- Адаптер для экрана
- Балдахин
- Держатель скейтборда
- Держатель для велосипеда
- Держатель для центрального процессора
- Складская полка
- Емкость для растений
- Наставные стенки, протыкаемые
- Крюк
- Передвижной складской ящик
- Защитные приспособления

Вы найдете все доступные компоненты и варианты комбинирования в отдельном техническом описании, а также в прайс-листе.

Обращайте внимание на рекомендации по использованию компонентов и принадлежностей (см. *Обслуживание и настройки* на стр. 44).

Для подробной информации о доступных системных компонентах и дополнительных заказах и поставках, свяжитесь с нашим отделом обслуживания клиентов (см. *Служба поддержки клиентов* на стр. 53).

Обзор письменного стола *Bivi*



Рис. 2 **Bivi** Письменный стол, главные элементы

- 1 Ножка
- 2 Кабельный канал
- 3 Столешница (кронштейны не показаны)
- 4 Регулировочный винт для регулировки высоты

На следующих изображениях показан один из многих вариантов конструкции системы письменных столов **Bivi**. Эти изображения служат только в качестве наглядного примера компонентов письменного стола.

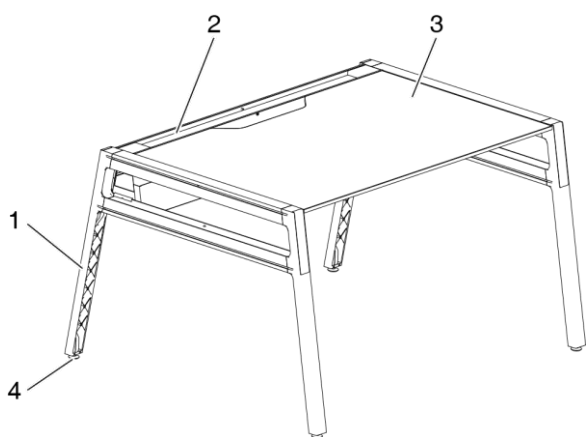

Рис. 3 Пример Конфигурация 1

- 1 Держатель для велосипеда
- 2 Держатель для экрана
- 3 Наставная стенка для удерживания магнитов, вставленная
- 4 Наставная полка
- 5 Балдахин
- 6 Plugio - рычаг экрана
- 7 Держатель скейтборда
- 8 Крюк
- 9 Столешница (высота сидения)
- 10 Держатель для центрального процессора
- 11 Складская полка
- 12 Наставная пластина, полукруглая



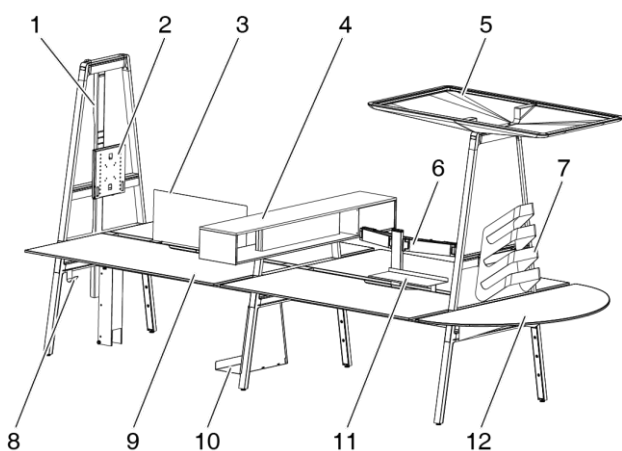

Рис. 4 Пример Конфигурация 2

- 1 Боковой ящик
- 2 Малая наставная скоба
- 3 Емкость для растений
- 4 Наставная стенка, протыкаемая (отдельно стоящая)
- 5 Большая наставная скоба
- 6 Наставная стенка, протыкаемая (закрепленная)
- 7 Столешница (высота стояния)
- 8 Софа
- 9 Подножка
- 10 Наставная пластина, трапециевидная

Транспортировка и хранение

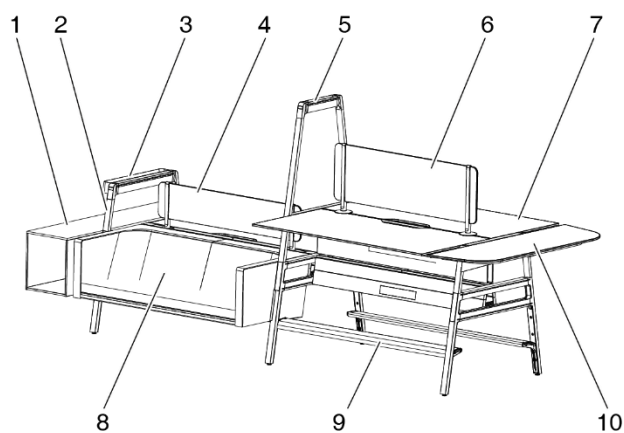
Правила техники безопасности

⚠ ПРЕДОСТЕРЕЖЕНИЕ	
	<p>Возможны травмы и повреждения имущества!</p> <p>При поднятии стола за столешницу или за присоединенные компоненты могут сломаться крепежные винты.</p> <p>⇒ При транспортировке или передвижении стола его следует поднимать только за нижнюю раму.</p>

Промежуточное складирование

Если письменный стол перед установкой должен храниться на складе, следует выполнять следующие условия:

- Транспортировочная упаковка не должна быть поврежденной
- Достаточная несущая способность пола
- Сухой пол
- Ровная поверхность
- Температурный диапазон +5 °C до +40 °C

Установка и монтаж

Правила техники безопасности

⚠ ПРЕДОСТЕРЕЖЕНИЕ	
	<p>Опасность травм и повреждения имущества!</p> <p>При поднятии стола за столешницу или за присоединенные компоненты могут сломаться крепежные винты.</p> <p>⇒ При транспортировке или передвижении стола его следует поднимать только за нижнюю раму.</p>

Проверка поставки

После распаковки следует немедленно проверить продукт на наличие транспортных повреждений и полноту поставки и при необходимости как можно скорее сообщить о недостатках производителю.

Утилизация упаковочных материалов

Упаковка состоит из следующих материалов:

- Внешняя упаковка из картона
- Пленка из полиэтилена (PE)
- Пузырьковая пленка из полиэтилена (ПЭ)
- Защита краев из картона или пенного полиэтилена (ПЭ)
- Защита углов из полиэтилена (ПЭ)
- Фанерные пластины
- Соединительные ленты из полипропилена (ПП)

Эти материалы подлежат вторичной переработке. При монтаже сотрудниками компании Steelcase или уполномоченной компанией Steelcase монтажной фирмой упаковка утилизируется производителем. Если вы собираете стол сами, пожалуйста, позаботьтесь о правильном разделении упаковочных материалов и передаче их на рециркуляцию.

Установка системы офисной мебели *Bivi*

Установка и использование письменного стола требуют детального планирования. Для этого компания Steelcase предлагает свой собственный отдел планирования.

Частично собранные узлы системы офисной мебели **Bivi** доставляются, как правило, специальными магазинами или непосредственно производителем.

Компания Steelcase рекомендует вам осуществлять установку специализированными дилерами или с помощью монтажной организации.

Место установки должно отвечать следующим требованиям:

- Достаточная несущая способность пола
- Ровная поверхность
- Температурный диапазон +5 °C до +35 °C

Одинарное рабочее место

Одинарное рабочее место состоит из следующих основных элементов:

- 2 ножки
- 2 Кронштейн
- 1 Столешница
- 1 Кабельный канал (оснащенный для управления электричеством и кабелем, см. *Электрические компоненты* на стр. 20)





Рис. 5 Одинарное рабочее место, высота сидения

- 1 Ножка
- 2 Кабельный канал
- 3 Столешница
- 4 Регулировочный винт для регулировки высоты

Если вы хотите сами монтировать, то соблюдайте рекомендации соответствующей инструкции по монтажу.

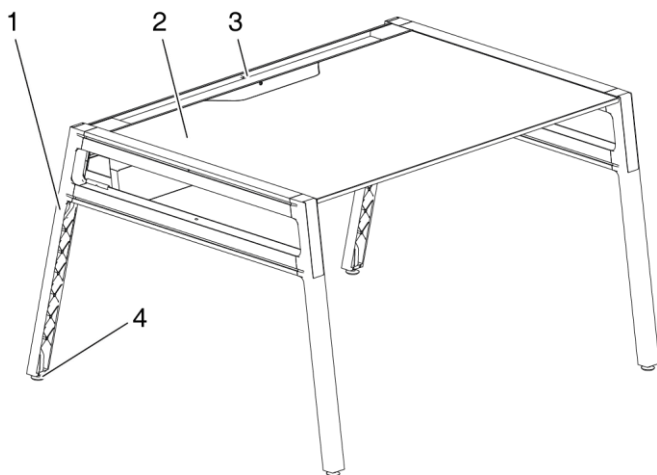
⚠ ПРЕДОСТЕРЕЖЕНИЕ	
	<p>Опасность сдавливания!</p> <p>При установке столешницы руки и пальцы могут защемляться между столешницей и другими компонентами стола:</p> <ul style="list-style-type: none">• Неподвижные части письменного стола• Надстройки, например, защитное приспособление для колен, отверстия для кабелей• Выемки на задней стороне платы <p>⇒ Старайтесь, чтобы руки и пальцы не попадали между компонентами стола.</p>

Электрические компоненты

Штекерные планки включены в кабельный канал.

Если вы хотите сами монтировать, то соблюдайте рекомендации соответствующей инструкции по монтажу.

⚠ ПРЕДОСТЕРЕЖЕНИЕ	
	<p>Опасность споткнуться!</p> <p>Свободно лежащие кабели создают опасность спотыкания.</p> <p>⇒ Кабели не должны лежать в проходах.</p> <p>⇒ Следует прокладывать кабели так, чтобы не было опасности споткнуться о них.</p>

Дополнительно можно получить следующие электрические компоненты:

- Автоматически конфигурируемая (Plug and Play) штепсельная колодка (2 шт. в упаковке) для электропитания одинарной Bench-конфигурации. Объем: 2 многократные розетки каждая с 3 розетками, 1 соединительный блок, 1 сетевой кабель длиной 3 м или 1 удлинитель.

Штепсельные колодки имеют 4 выхода.

- 2х розетки, 1х USB и 1х свободный (HDMI, данные)

или

- 3х розетки, и 1х свободный (HDMI, данные)

- Отдельные многократные розетки:
 - 2 розетки + 1 USB-подключение + свободный (HDMI, данные)
 - 3 розетки + свободный для данных или HDMI

Для электропитания двух Bench от одного сетевого подключения требуется соединительный кабель длиной 2 м.

ВНИМАНИЕ	
	<p>Возможна перегрузка!</p> <p>⇒ К одному сетевому подключению следует подключать максимально 4 штепсельные колодки / многократные розетки.</p>

Расширение рабочего места

Рабочее место может быть увеличено с помощью дополнительных столешниц до двойного рабочего места (см. *Двойное рабочее место* на стр. 22).

Можно составить вместе несколько отдельных или сдвоенных рабочих мест. Отдельные рабочие места могут располагаться рядом друг с другом в одинаковом положении или зеркально.



Рис. 6 Два отдельных рабочих места, одинаковое положение



Рис. 7 Два отдельных рабочих места, расположенные зеркально



Рис. 8 Двойные рабочие места, пример

Можно получить дополнительные элементы и различные дополнительные принадлежности, которые монтируются на рабочих местах. Описания см. *Монтаж опциональных элементов и принадлежностей* на стр. 25.

Компания Steelcase рекомендует вам осуществлять установку специализированными дилерами или с помощью монтажной организации.

Если вы хотите монтировать сами, то руководствуйтесь соответствующими инструкциями по монтажу.

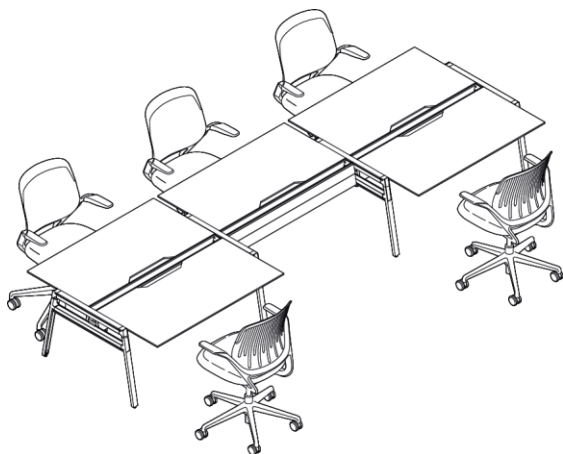
Двойное рабочее место

Двойное рабочее место состоит из следующих основных элементов:

- 2 ножки
- 4 кронштейна
- 2 столешницы
- 1 Кабельный канал (оснащенный для управления электричеством и кабелем, см. *Электрические компоненты* на стр. 20)





Рис. 9 Двойное рабочее место, высота сидения

- 1 Ножка
- 2 Кабельный канал
- 3 Столешницы
- 4 Регулировочный винт для регулировки высоты

Если вы хотите монтировать сами, то руководствуйтесь соответствующими инструкциями по монтажу.

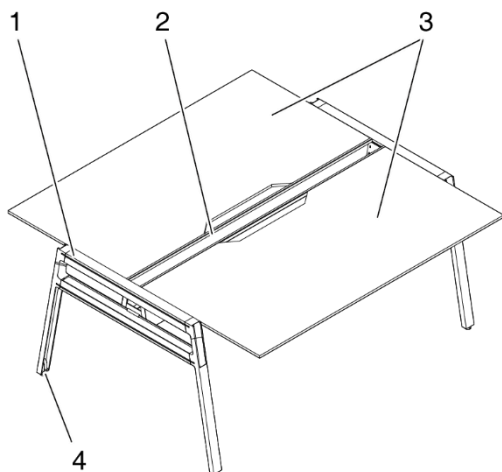
⚠ ПРЕДОСТЕРЕЖЕНИЕ	
	<p>Опасность сдавливания!</p> <p>При установке столешницы руки и пальцы могут защемляться между столешницей и другими компонентами стола:</p> <ul style="list-style-type: none">• Неподвижные части письменного стола• Надстройки, например, защитное приспособление для колен, отверстия для кабелей• Выемки на задней стороне платы <p>⇒ Старайтесь, чтобы руки и пальцы не попадали между компонентами стола.</p>

Наставные пластины

Рабочая площадь может быть увеличена за счёт наставных пластин на одной или на обеих сторонах. Наставную пластину можно устанавливать только тогда, когда стол нужно расширить до рабочего стола для четырёх человек или когда на противоположной стороне также монтируется один элемент (см. ниже).

Если вы хотите монтировать сами, то руководствуйтесь соответствующими инструкциями по монтажу.

Выполнение некоторых вариантов **не** является возможным по соображениям техники безопасности или по техническим причинам. Это поясняется в следующих разделах.

Полукруглая наставная пластина

Полукруглая наставная пластина монтируется на двойном рабочем месте на высоте сидения.

Условие: На противоположной стороне должна устанавливаться также столешница или элемент (например, держатель для экрана, ящик).

Для этого требуются следующие конструктивные части:

- Наставная пластина
- Опора для пластины: 2 опорных угольника, 1 крепежная шина, крепежный материал



Рис. 10 Полукруглая наставная пластина, допустимый монтаж

1 Полукруглая наставная пластина

Полукруглая наставная пластина **не** может монтироваться в следующих конфигурациях:

- Отдельно стоящее двойное рабочее место, высота сидения, только одна наставная пластина (см. Рис. 11, слева).
Причина: **Нестабильность!**
- Отдельно стоящее двойное рабочее место, высота стояния, только одна наставная пластина (см. Рис. 11, справа).
Причина: Наставная пластина на каждой стороне выступает прилб. на 5 см над глубиной обеих столешниц. **Опасность удариться!**

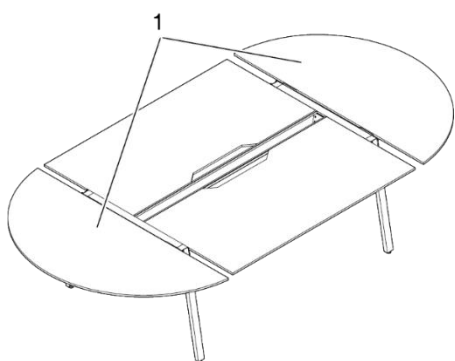

Рис. 11 Недопустимая установка полукруглой наставной пластины

Трапецевидная наставная пластина

Трапецевидная наставная пластина монтируется на двойном рабочем месте на высоте стояния.

Условие: На противоположной стороне должна устанавливаться также столешница или элемент (например, наставная скорба, ящик).

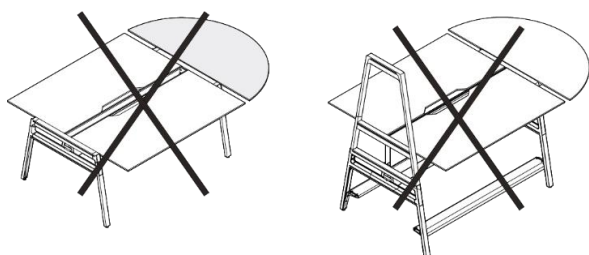
Для этого требуются следующие конструктивные части:

- Наставная пластина
- Опора для пластины: 1 крепежная шина, 2 опорных угольника, винты/ гайки



Рис. 12 Трапецевидная наставная пластина, допустимый монтаж

1 Трапецевидная наставная пластина

Трапецевидная наставная пластина **не** может монтироваться в следующих конфигурациях:

- Двойное рабочее место, высота сидения (см. Рис. 13, слева).
Причина: Наставная пластина на каждой стороне прикл. на 5 см уже, чем глубина обеих столешниц. **Опасность удариться!**
- Одинарное рабочее место (см. Рис. 13, справа).
Причина: Наставная пластина выступает на обеих сторонах над глубиной столешниц. **Опасность удариться!**

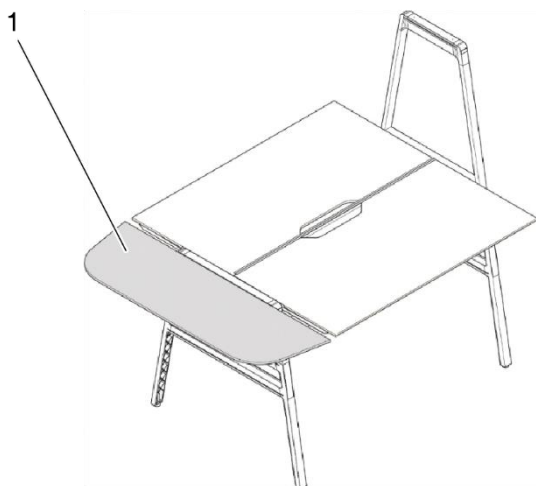

Рис. 13 Недопустимая установка полукруглой наставной пластины

Монтаж опциональных элементов и принадлежностей

Компания Steelcase рекомендует вам осуществлять установку специализированными дилерами или с помощью монтажной организации.

При монтаже опциональных элементов и принадлежностей руководствуйтесь соответствующими инструкциями по монтажу.

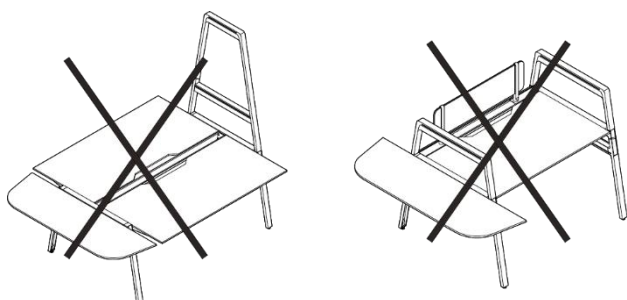
В последующих разделах показывается установка некоторых опциональных элементов и принадлежностей.

Выполнение некоторых вариантов **не** является возможным по соображениям техники безопасности или по техническим причинам. При необходимости это объясняется в последующих разделах.

Наставная скоба

Наставная скоба монтируется на одном рабочем месте на одной ножке стола.

Для этого требуются следующие конструктивные части:

- Наставная скоба
- 2 винта с крестовым шлицем на каждую наставную скобу



Рис. 14 Наставные скобы, вариант двойного рабочего места

- 1 Низкая наставная скоба
- 2 Высокая наставная скоба

Если вы хотите сами монтировать, то соблюдайте рекомендации соответствующей инструкции по монтажу.

Переключатель с защитой для колен

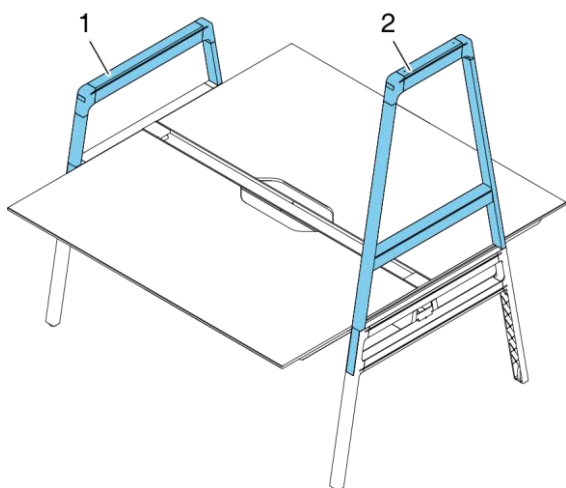
Переключатель с защитой для колен монтируется на наставных скобах на двойном рабочем месте.

Для этого требуются следующие конструктивные части:

- Переключатель с защитой для колен
- 2 предохранительных листа
- 4 винта с крестовым шлицем



Рис. 15 Переключатель, варианты установки

- 1 Переключатель, монтаж при низкой наставной скобе
- 2 Переключатель, монтаж при высокой наставной скобе

Если вы хотите сами монтировать, то соблюдайте рекомендации соответствующей инструкции по монтажу.

Высота стояния

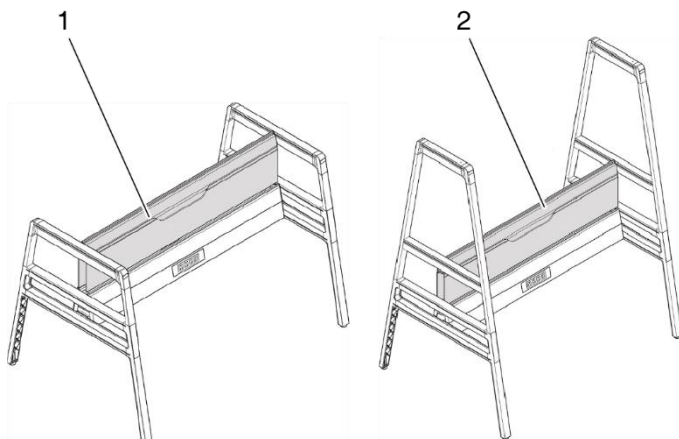
Двойное рабочее место может быть переоборудовано для работы стоя. Для этого дополнительно к основным элементам требуются следующие части:

- Низкая или высокая наставная скоба
- Перекладина с защитой для колен
- Опционально: подножка



Рис. 16 Двойное рабочее место, высота стояния

- 1 Низкая наставная скоба
- 2 Высокая наставная скоба
- 3 Рабочее место, высота стояния
- 4 Перекладина с защитой для колен

Если вы хотите монтировать сами, то руководствуйтесь соответствующими инструкциями по монтажу.

⚠ ПРЕДОСТЕРЕЖЕНИЕ	
	<p>Опасность сдавливания!</p> <p>При установке столешницы руки и пальцы могут защемляться между столешницей и другими компонентами стола:</p> <ul style="list-style-type: none">• Неподвижные части письменного стола• Надстройки, например, защитное приспособление для колен, отверстия для кабелей• Выемки на задней стороне платы <p>⇒ Старайтесь, чтобы руки и пальцы не попадали между компонентами стола.</p>

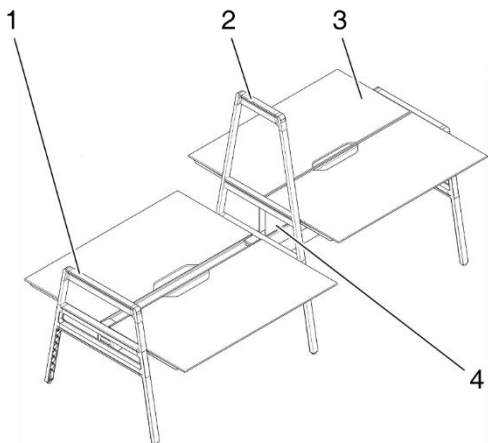
Наставные скобы монтируются на ножках Bivi.

Перекладина с защитным приспособлением для колен соединяется на обеих сторонах с наставными скобами. Таким образом обеспечивается прочность конструкции.

Подножка

Подножка монтируется между двумя ножками. Подножка может поставляться двух ширин: 1400 мм и 1600 мм.

Для этого требуются следующие конструктивные части:

- Подножка
- 2 крепежных угольника
- 12 винта с крестовым шлицем



Рис. 17 Подножка, вариант монтажа внизу

- 1 Подножка
- 2 Крепежный угольник

Если вы хотите сами монтировать, то соблюдайте рекомендации соответствующей инструкции по монтажу.

Софа

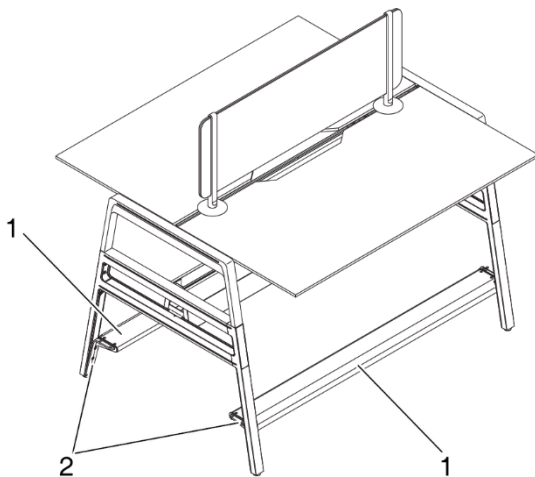
Вместо столешницы шириной 1600 мм можно поставить софу.

Для этого требуются следующие конструктивные части:

- Софа
- 2 опорных угольника
- 8 винтов в внутренних шестигранниках



Рис. 18 Софа, допустимый монтаж

1 Софа

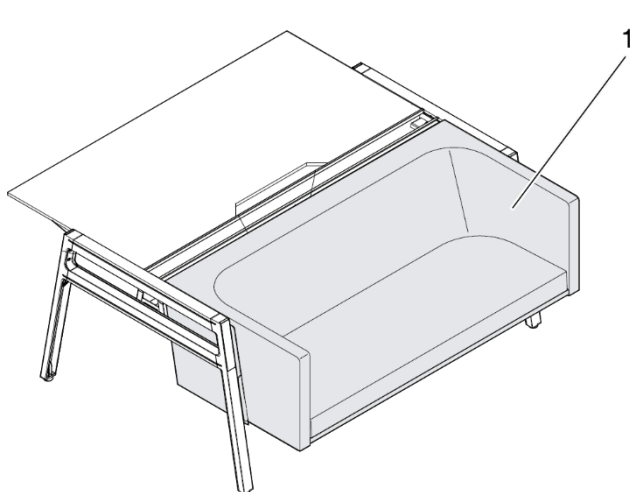

Рис. 19 Вариант с двумя софами, допустимый монтаж

1 Софа

Если вы хотите сами монтировать, то соблюдайте рекомендации соответствующей инструкции по монтажу.

Софа **не** должна монтироваться в следующей конфигурации:

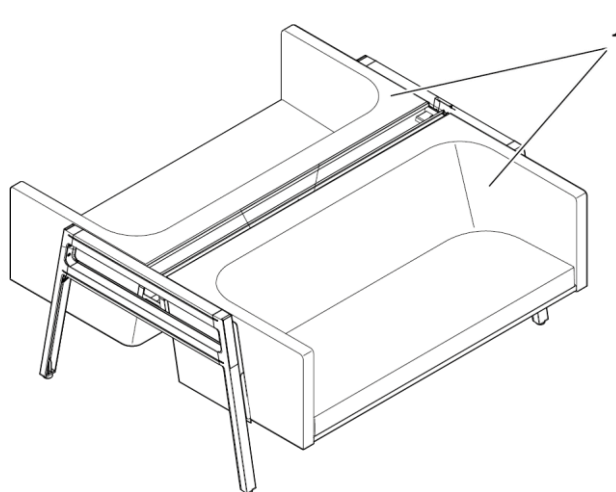
- В основные конструктивные узлы (ножки и кабельный канал) вместо столешницы шириной 1400 мм
Причина: недостаточно места.
- В основные конструктивные узлы (ножки и кабельный канал) вместо столешницы отдельного рабочего места (см. Рис. 20 слева).
Причина: **Нестабильность!**
- В основные конструктивные узлы (ножки и кабельный канал) вместо столешницы двойного рабочего места (см. Рис. 20 справа), если на противоположной стороне ничего не устанавливается.
Причина: **Нестабильность!**



Рис. 20 Софа, недопустимый монтаж

Наставная полка

Наставная полка монтируется на двойном рабочем месте на низкой наставной скобе.

Для этого требуются следующие конструктивные части:

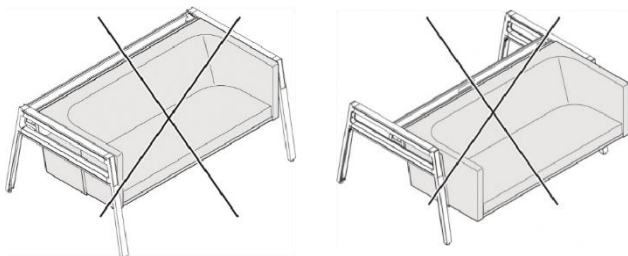
- Наставная полка
- 4 крепежных зажима



Рис. 21 Наставная полка, допустимый монтаж

1 Наставная полка

Если вы хотите сами монтировать, то соблюдайте рекомендации соответствующей инструкции по монтажу.

Наставная полка **не** должна монтироваться в следующих конфигурациях:

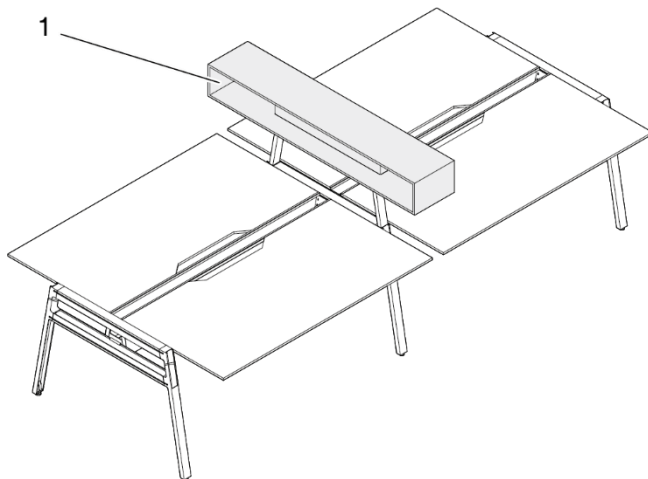
- Одиное рабочее место
- В верхней зоне высокой наставной скобы (см. Рис. 22, слева).
- Рядом с софой (см. Рис. 22, середина).
Причина: Наставная полка вступает в область сидения. **Опасность удариться!**



Рис. 22 Наставная полка, недопустимый монтаж

Боковой ящик

Боковой ящик монтируется на двойном рабочем месте или в зоне проведения собеседований на внешней стороне ножки.

Для этого требуются следующие конструктивные части:

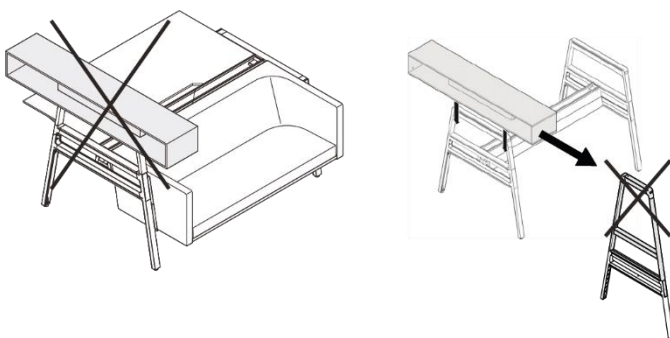
- Боковой ящик
- 2 листа
- 2 ручных винта



Рис. 23 Боковой ящик, допустимый монтаж

1 Боковой ящик

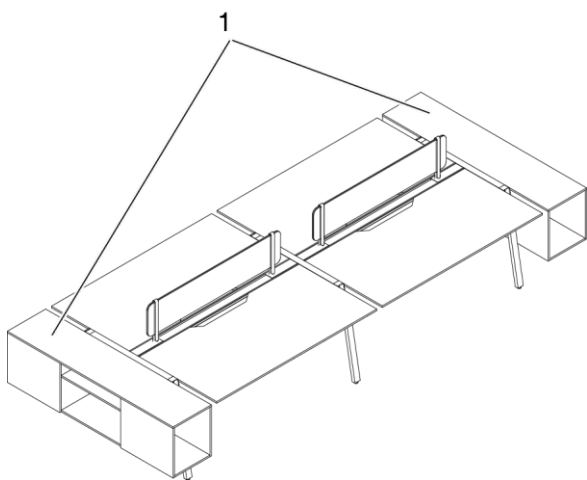

Рис. 24 Вариант Зона для собеседований

1 Боковой ящик

Если вы хотите сами монтировать, то соблюдайте рекомендации соответствующей инструкции по монтажу.

Боковой ящик **не** должен монтироваться в следующих конфигурациях:

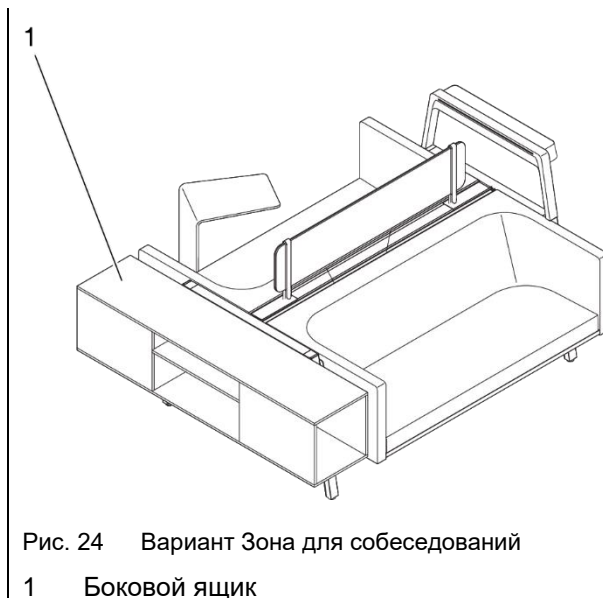
- Одиное рабочее место (см. Рис. 25, слева).
- На наставной скобе (см. Рис. 25, справа).



Рис. 25 Боковой ящик, недопустимый монтаж

Держатель для экрана

Держатели для экрана пригодны для экрана от и до 37" (940 мм) и с наибольшим весом 22,50 кг.

Держатели для экрана монтируются:

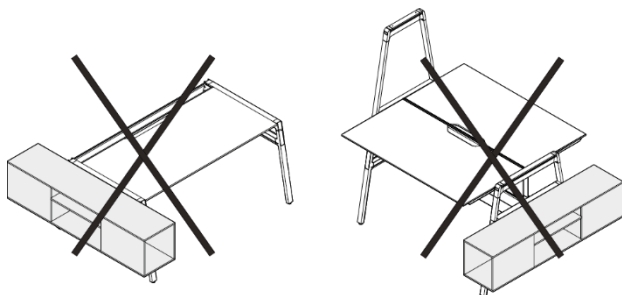
- наверху на низкой наставной скобе
- внизу на высокой наставной скобе

Для этого требуются следующие конструктивные части:

- Держатель для экрана
- 3 ручных винта
- 4 крепежных винта для экрана (не входят в поставку)



Рис. 26 Держатель экрана на высокой наставной скобе, допустимый монтаж

1 Держатель для экрана

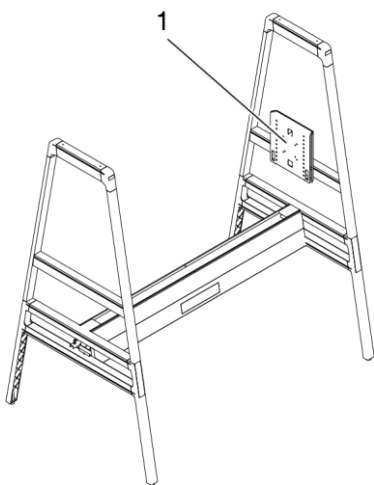

Рис. 27 Держатель экрана на низкой наставной скобе, допустимый монтаж

1 Держатель для экрана

Если вы хотите сами монтировать, то соблюдайте рекомендации соответствующей инструкции по монтажу.

Держатель экрана **не** должен монтироваться в следующей конфигурации:

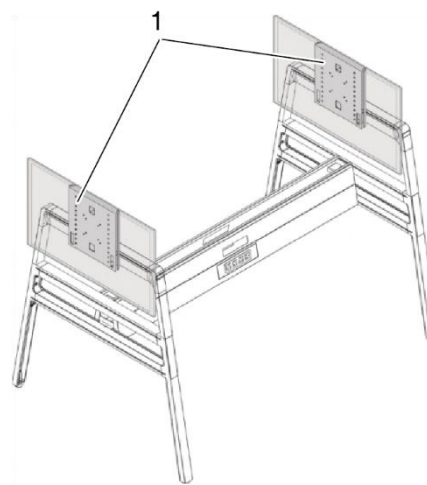
- Два держателя экрана на одной наставной скобе (см. Рис. 28)).
Причина: Грузоподъемность ниже допустимой. **Нестабильность!**



Рис. 28 Держатель экрана, недопустимый монтаж

Адаптер для держателя экрана Plugio

Адаптер для держателя экрана Plugio устанавливается в кабельном канале. Держатель экрана Plugio заказывается отдельно.

Для этого требуются следующие конструктивные части:

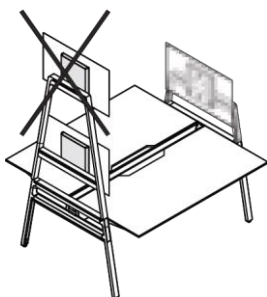
- Адаптер Bivi/Plugio



Рис. 29 Адаптер для держателя экрана Plugio, допустимые варианты установки

- 1 Адаптер
- 2 Держатель экрана Plugio, вариант держателя для одного экрана
- 3 Держатель экрана Plugio, вариант держателя для одного портативного ПК
- 4 Держатель экрана Plugio, вариант держателя для двойного экрана
- 5 Держатель экрана Plugio, вариант держателя для экрана и портативного ПК

Если вы хотите сами монтировать, то соблюдайте рекомендации соответствующей инструкции по монтажу.

Балдахин

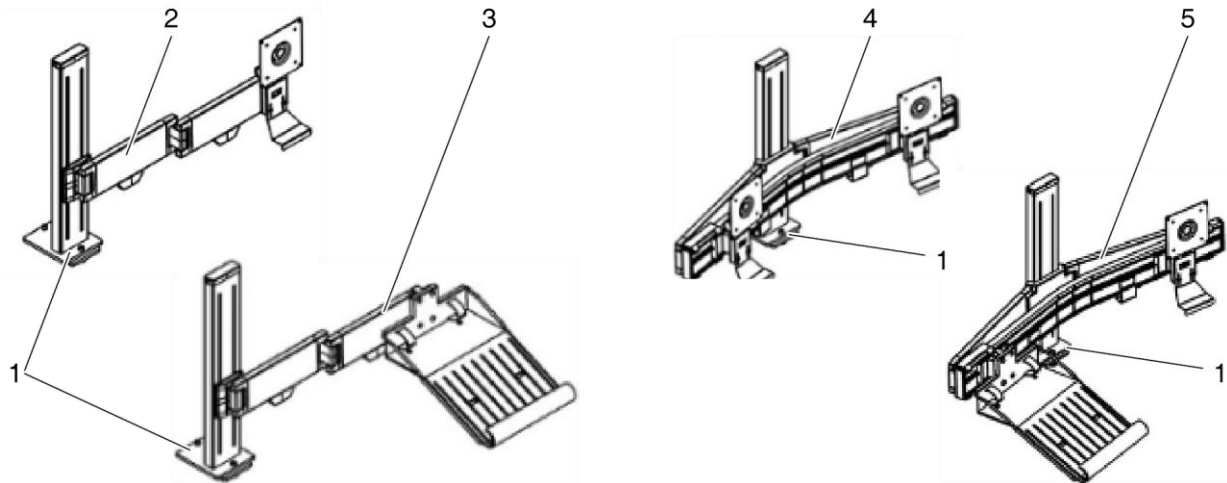
Балдахин монтируется на высокой наставной скобе

Для этого требуются следующие конструктивные части:

- Балдахин
- 2 крепежных винта



Рис. 30 Балдахин, примерная конфигурация

1 Балдахин

Если вы хотите сами монтировать, то соблюдайте рекомендации соответствующей инструкции по монтажу.

Балдахин **не** должен монтироваться в следующей конфигурации:

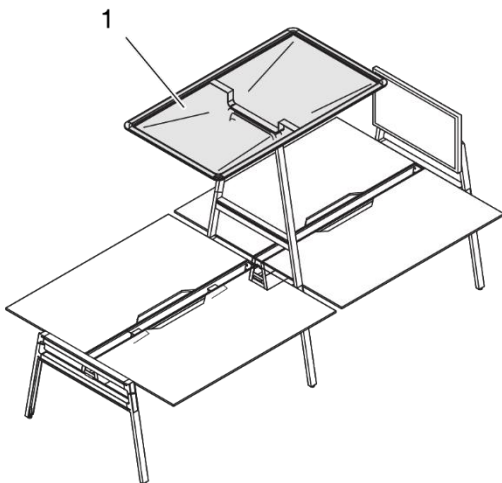
- Два балдахина непосредственно рядом друг с другом над столами шириной 1 400 мм (см. Рис. 31).
Причина: недостаточно места Ширина балдахина 1467 мм.



Рис. 31 Балдахин, недопустимый монтаж

Держатель скейтборда

Монтаж держателя скейтборда:

- наверху на низкой наставной скобе
- внизу на высокой наставной скобе

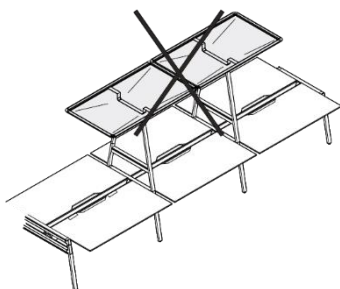
Для этого требуются следующие конструктивные части:

- Держатель скейтборда
- 2 распорки
- 2 крепежных зажима



Рис. 32 Держатель скейтборда, пример конфигурации

1 Держатель скейтборда

Если вы хотите сами монтировать, то соблюдайте рекомендации соответствующей инструкции по монтажу.

Держатель скейтборда **не** должен монтироваться в следующей конфигурации:

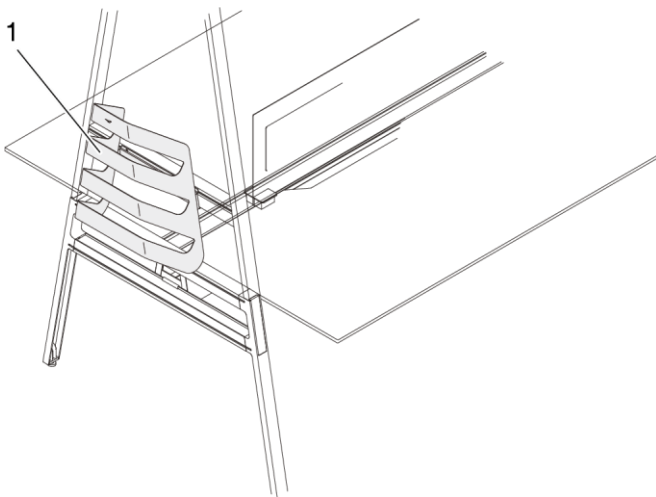
- Верхнее положение высокой наставной скобы (см. Рис. 33).
Причина: **Нестабильность!**



Рис. 33 Держатель скейтборда, недопустимый монтаж

Держатель для велосипеда

Держатель для велосипеда имеется в следующих вариантах:

- Для установки снаружи на высокой наставной скобе.
- Для монтажа на стене

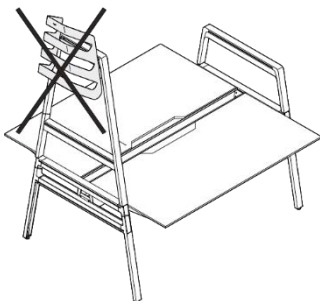
Для монтажа на наставной скобе требуются следующие конструктивные элементы:

- Держатель для велосипеда: рейка, крюк, крепежная пластина
- Крепежный материал: винты, ручные гайки, предохранительный лист



Рис. 34 Держатель для велосипеда Монтаж на высокой наставной скобе

- 1 Держатель для одного велосипеда
- 2 Держатель для двух велосипедов

Если вы хотите сами монтировать, то соблюдайте рекомендации соответствующей инструкции по монтажу.

Держатель для центрального процессора

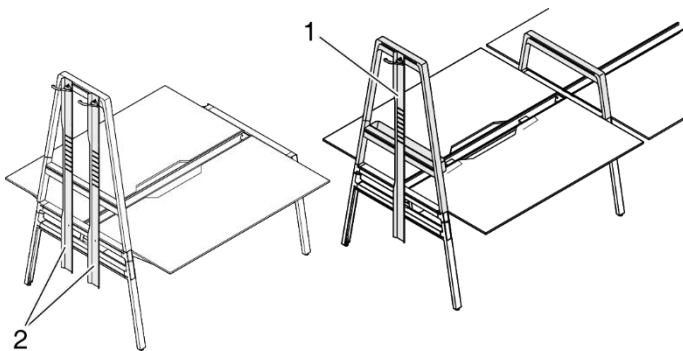
Держатель для центрального процессора закрепляется в Т-щели опоры

Для этого требуются следующие конструктивные части:

- Держатель для центрального процессора



Рис. 35 Держатель для центрального процессора

- 1 Держатель для центрального процессора; вид - положение подвеса
- 2 Держатель для центрального процессора с грузом

Если вы хотите сами монтировать, то соблюдайте рекомендации соответствующей инструкции по монтажу.

Складская полка

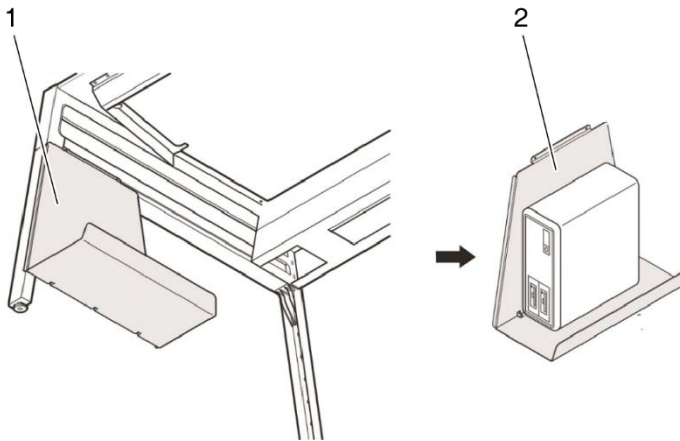
Складская полка монтируется в кабельном канале

Для этого требуются следующие конструктивные части:

- Складская полка
- 2 держателя
- 2 кожуха
- 2 ручные гайки



Рис. 36 Складская полка

- 1 Складская полка
- 2 Держатель

Если вы хотите сами монтировать, то соблюдайте рекомендации соответствующей инструкции по монтажу.

Емкость для растений

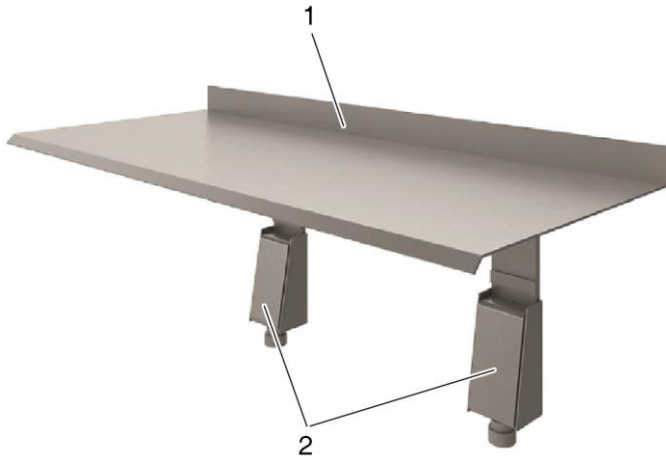
Емкость для растений монтируется на ножках стола, на высокой и на низкой наставной скобе. Можно отдельно заказать точно подходящий горшок для растений.

Для этого требуются следующие конструктивные части:

- Емкость для растений
- 2 крепежных угольника



Рис. 37 Емкость для растений, варианты монтажа

- 1 Емкость для растений, монтаж на высокой наставной скобе
- 2 Емкость для растений, монтаж на низкой наставной скобе

Если вы хотите сами монтировать, то соблюдайте рекомендации соответствующей инструкции по монтажу.

Наставная стенка

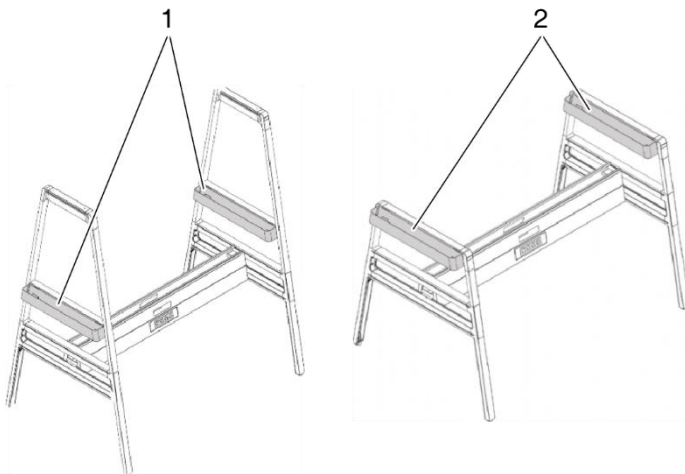
Наставная стенка, протыкаемая, предлагается в следующих вариантах:

- Для монтажа на кабельном канале
- Отдельно стоящая

Прочно установленная наставная стенка

Для монтажа на кабельном канале требуются следующие конструктивные элементы:

- Наставная стенка
- 2 держателя
- 4 винта



Рис. 38 Наставная стенка, закрепленная

- 1 Наставная стенка
- 2 Крепежные элементы

Если вы хотите сами монтировать, то соблюдайте рекомендации соответствующей инструкции по монтажу.

Отдельно стоящая наставная стенка

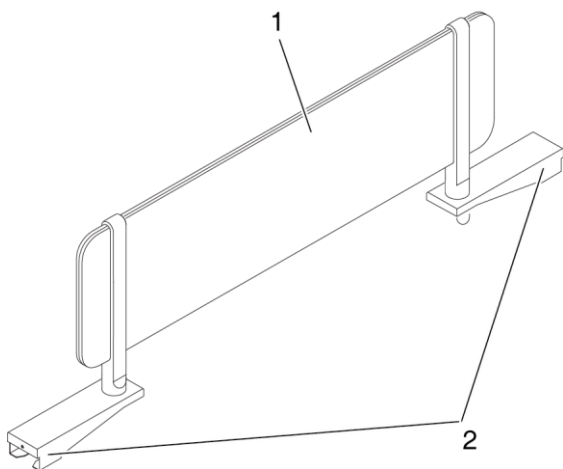
Отдельно стоящая наставная стенка может, например, в двойном рабочем месте устанавливаться на высоте стояния между обеими столешницами.



Рис. 39 Наставная стенка, отдельно стоящая

- 1 Наставная стенка
- 2 Ножки

Крюк

Крюки могут монтироваться внутри или снаружи поперечины ножки.

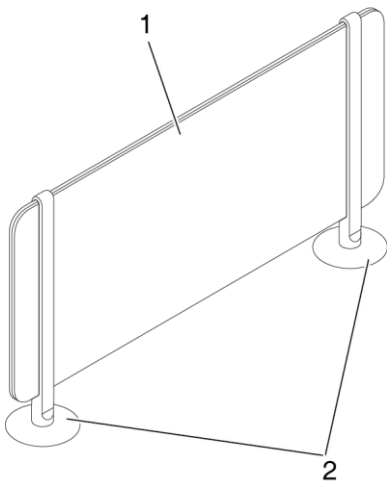

Рис. 40 Крюк

1 Крюк

Если вы хотите сами монтировать, то соблюдайте рекомендации соответствующей инструкции по монтажу.

Передвижной складской ящик

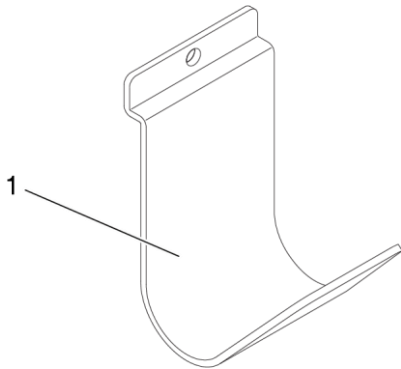
Передвижной складской ящик может устанавливаться на обоих концах наставной полки или устанавливаться отдельно на столешнице или другом горизонтальном элементе.



Рис. 41 Передвижной складской ящик

2 Передвижной складской ящик

Демонтаж системы офисной мебели *Bivi* и повторная сборка

Если система офисной мебели должна быть разобрана, временно храниться на складе и затем опять должна быть смонтирована, то для этого нужно руководствоваться разделами *Транспортировка и хранение* на стр. 17 и *Установка и монтаж* на стр. 18.

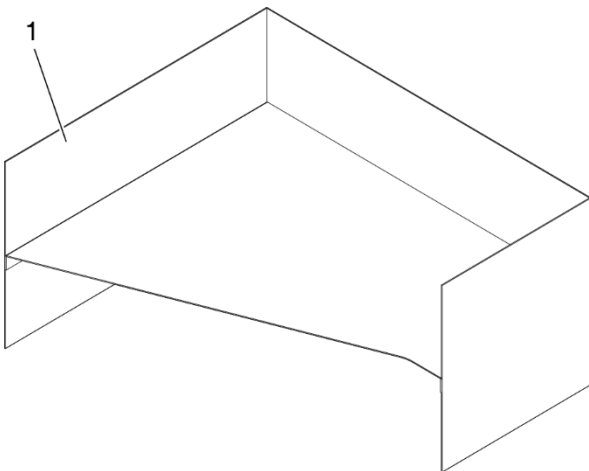
Демонтаж системы офисной мебели

Систему офисной мебели можно разобрать на частично собранные модули. Демонтаж должен производиться только квалифицированными сотрудниками. Соблюдайте отдельные инструкции по монтажу.

Если система офисной мебели должна быть окончательно демонтирована и утилизирована, следуйте инструкциям, приведенным в *Окончательная утилизация системы* офисной мебели на стр. 52.

Повторный монтаж системы офисной мебели

Для повторного монтажа см. *Установка и монтаж* на странице 18.



Обслуживание и настройки



Правила техники безопасности



Система офисной мебели **Vivi** может использоваться и эксплуатироваться только в технически безупречном состоянии и в соответствии с инструкцией по эксплуатации.



Перед использованием системы офисной мебели убедитесь, что



- Столешница имеет горизонтальное положение. Если пол неровный, можно отрегулировать высоту установочными винтами на ножках (см. *Осуществление регулировки* высоты на стр. 46..
- Не должна превышать максимально допустимая грузоподъемность письменного стола и дополнительных элементов (см. *Технические данные* на стр. 10).



 ОПАСНОСТЬ	
	<p>Опасность поражения электрическим током!</p> <p>Металлические части письменного стола, его дополнительных элементов и принадлежностей могут находиться под электрическим напряжением, если повреждены токоведущие кабели и соединения.</p> <p>⇒ Не заземлять электрическое оборудование на раме письменного стола или его дополнительных элементах!</p>



 ПРЕДОСТЕРЕЖЕНИЕ	
	<p>Опасность при возгорании кабеля!</p> <p>Удлинитель кабелей или интенсивные в использовании электрические приборы могут стать причиной возгорания кабеля.</p> <p>⇒ Не присоединять кабельные удлинители!</p> <p>⇒ Не подключать интенсивные в использовании электрические приборы!</p>

 ПРЕДОСТЕРЕЖЕНИЕ	
	<p>Опасность поражения электрическим током!</p> <p>При неисправных кабелях и разъёмах имеется опасность поражения электрическим током.</p> <p>⇒ Не использовать неисправные кабели и разъёмы!</p> <p>⇒ Заменять неисправные кабели и разъёмы.</p>

 ПРЕДОСТЕРЕЖЕНИЕ	
	<p>Опасность поражения электрическим током!</p> <p>При неисправных сетевых кабелях имеется опасность поражения электрическим током.</p> <p>⇒ Неисправный сетевой кабель должен заменяться производителем или его сервисной службой, или другим квалифицированным лицом.</p>

 ПРЕДОСТЕРЕЖЕНИЕ	
	<p>Опасность споткнуться!</p> <p>Свободно лежащие кабели создают опасность спотыкания.</p> <p>⇒ Кабели не должны лежать в проходах.</p> <p>⇒ Следует прокладывать кабели так, чтобы не было опасности споткнуться о них.</p>

 ПРЕДОСТЕРЕЖЕНИЕ	
	<p>Опасность получения травм!</p> <p>Не залезать на стол - опасность падения!</p> <p>⇒ Стол не должен использоваться как подставка.</p>

 ПРЕДОСТЕРЕЖЕНИЕ	
	<p>Опасность травм и повреждения имущества!</p> <p>При поднятии стола за столешницу или за присоединенные компоненты могут сломаться крепежные винты.</p> <p>⇒ При транспортировке или передвижении стола его следует поднимать только за нижнюю раму.</p>

i *Обеспечьте достаточную длину всех соединительных кабелей от устройств на письменном столе.*

Осуществление регулировки высоты

Для компенсации неровностей пола вы можете увеличить каждую ножку с помощью установочного винта до 15 мм.



Рис. 42 Bivi Регулировка высоты письменного стола

1 Установочный винт

Порядок действий:

- ⇒ Удалить все предметы с рабочего стола
- ⇒ Установочный винт (1) поворачивать до тех пор, пока не будет произведена регулировка высоты.

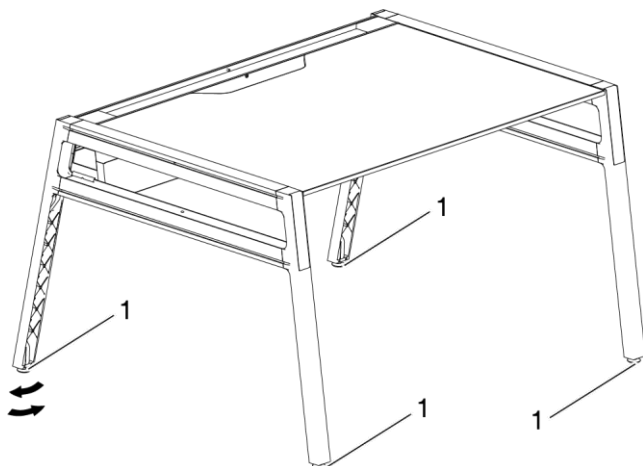
Держатель для велосипеда

На высокой наставной скобе могут монтироваться два держателя для велосипедов.

Если на держателе для велосипедов должны подвешиваться два велосипеда:

- Общий вес велосипедов не должен превышать 22,5 кг.
- Задние педали не должны ударяться друг о друга.

Емкость для растений

В емкость для растений могут устанавливаться искусственные или живые растения.

ВНИМАНИЕ



Возможная порча материала водой!

⇒ Следует осторожно поливать растения.

Отдельно стоящая наставная стенка

Отдельная наставная стенка может устанавливаться в любом месте на письменном столе или каком-либо другом горизонтальном элементе.

⚠ ОСТОРОЖНО	
	<p>Опасность телесных повреждений или повреждения имущества!</p> <p>При сотрясении наставной стенки или при прикреплении бумаги на нее, она может опрокинуться.</p> <ul style="list-style-type: none">⇒ Старайтесь не сотрясать наставную стенку.⇒ Осторожно закрепляйте бумаги на наставной стенке.

Крюк

Крюки находятся внутри или снаружи на поперечине ножки.

⚠ ОСТОРОЖНО	
	<p>Опасность травмирования!</p> <p>При сотрясении крюков имеется опасность травмирования.</p> <ul style="list-style-type: none">⇒ Не сотрясать крюки!

Передвижной складской ящик

Передвижной складской ящик может устанавливаться, например, на столешнице или другом горизонтальном элементе.

⚠ ОСТОРОЖНО	
	<p>Опасность травмирования!</p> <p>При ударах по верхним открытым углам передвижного складского ящика существует опасность травмирования.</p> <ul style="list-style-type: none">⇒ Не ударять по верхним открытым концам передвижного складского ящика!

Неисправности и неполадки

Если во время эксплуатации системы офисной мебели **Bivi** возникнут неполадки, то проверьте, обращаетесь ли вы с мебелью так, как рекомендуется в инструкции по эксплуатации. Обычно при этом можно найти причину неполадки и устранить её.

Если неполадки и неисправности не могут быть устранены, пожалуйста, свяжитесь с нашим отделом обслуживания клиентов (см. *Ремонты и запасные части* на странице 53).

Техуход

Правила техники безопасности

- ⇒ Работы по техуходу и ремонту разрешается выполнять только специально обученному и уполномоченному персоналу.
- ⇒ Для этих работ следует использовать только подходящие инструменты!

Контроль функционирования

Компоненты системы офисной мебели **Vivi** регулярно должны проверяться на их функционирование.

Таблица проверки функционирования

Интервал	Место проверки	Проверка функционирования	Допустимое значение	Мера при необходимости
Ежегодно	Соединения ручных винтов	Прочность посадки	Прочность посадки	⇒ Подтянуть ⇒ При необходимости и заменить.
Регулярно	Столешница	Проверить горизонтальность положения.	Горизонтально	⇒ Выровнять с помощью установочных винтов на ножках.
	Электрические компоненты	Кабель: Проверка изоляции на исправность.	Нет повреждений	⇒ При неисправности и следует заменить.
		Кабель: Проверять расстояние до источников тепла (например, радиаторов отопления).	Достаточное расстояние	⇒ Обеспечить расстояние.
		Сетевой кабель	Нет повреждений	⇒ При неисправности и следует заменить.

Регламентные работы

Работы по поддержанию в исправном состоянии должны выполняться только уполномоченным квалифицированным персоналом! Поэтому обращайтесь в отдел обслуживания клиентов (см. *Ремонты и запасные части* на странице 53).

⚠ ПРЕДОСТЕРЕЖЕНИЕ	
	<p>Опасность травм и повреждения имущества!</p> <p>При поднятии стола за столешницу или за присоединенные компоненты могут сломаться крепежные винты.</p> <p>⇒ При транспортировке или передвижении стола его следует поднимать только за нижнюю раму.</p>

ВНИМАНИЕ	
	<p>Стол может быть поврежден!</p> <p>После разборки стола, например, для его транспортировки:</p> <p>⇒ Соблюдайте отдельную инструкцию по монтажу.</p>

ВНИМАНИЕ	
	<p>Использование не утвержденных запасных частей может привести к повреждению письменного стола.</p> <p>⇒ В качестве запасных частей принципиально следует использовать только предусмотренные компанией Steelcase части. Установка других частей должна быть согласована с компанией Steelcase.</p> <p>⇒ Следует соблюдать указанные интервалы техобслуживания и инспекций.</p>

Исключение ответственности

В следующих случаях фирма Steelcase не берет на себя никакой ответственности и никаких гарантий (см. *Ответственность* на странице 2).

- Недостаточный контроль компонентов продукта (контроль функциональных элементов).
- Неправильное поддержание в исправном состоянии.
- Технический уход третьими сторонами.
- Технический уход-не квалифицированным и уполномоченным персоналом.
- Использование компонентов и приспособлений не от компании Steelcase.
- Несанкционированная модификация конструкции и исполнения продукта.
- Преднамеренное неправильное использование.
- Ненадлежащее использование.

Чистка и уход

Для очистки поверхностей системы офисной мебели **Bivi** могут использоваться стандартные коммерчески доступные средства очистки.

⚠ ПРЕДОСТЕРЕЖЕНИЕ	
	<p>Опасность поражения электрическим током!</p> <p>Влажность повышает опасность поражения электрическим током.</p> <ul style="list-style-type: none">⇒ Электрических компонентов (например, штекеров) нельзя касаться влажной тряпкой или жидкостями.⇒ Перед чисткой следует отключать электропитание (вытянуть штекер из розетки).

ВНИМАНИЕ	
	<p>Возможно повреждение материала стола из-за ненадлежащего ухода!</p> <ul style="list-style-type: none">⇒ Используйте только такие средства ухода и очистки, которые подходят для соответствующих материалов (пластик, металл, ткань).

⇒ Поверхности очищаются влажной тряпкой.

⇒ Материалы поверхности следует чистить обычными коммерческими средствами очистки.

Окончательная утилизация системы офисной мебели

Демонтаж должен производиться только квалифицированными сотрудниками.

Если система офисной мебели **Bivi** должна быть окончательно демонтирована и утилизирована, поступайте следующим образом.

⇒ Разложите стол на его составные части.

⇒ Разделите части на

- повторно используемые компоненты
- утилизируемые группы материалов (фанера, металл, пластик и проч.)

и обеспечьте передачу их на рециркуляцию. Соблюдайте все соответствующие местные предписания.

Служба поддержки клиентов

Поставка, монтаж, инструктаж

Письменный стол, как правило, поставляется, монтируется и регулируется производителем или специальным магазином.

Пользователи получают инструктаж по использованию производителем или специальным дилером.

Ремонты и запасные части

Вы будете получать оригинальные запасные части и дополнительные принадлежности от производителя.

Если возникающие неполадки и неисправности не могут быть устранены, обращайтесь в отдел обслуживания клиентов:

Steelcase AG
Brienner Straße 42
80333 München
Германия

Сервисная "горячая линия":

В нашу сервисную горячую линию вы можете обратиться по следующим адресам эл. почты или номерам телефонов.

Язык	Адрес эл. почты:	Номер телефона
Немецкий	LINEONE-DE@steelcase.com	+49 (0) 8031 405 111
Английский	LINEONE-EN@steelcase.com	+49 (0) 8031 405 111
Французкий	LINEONE-FR@steelcase.com	+49 (0) 8031 405 111
Испанский	POSVENTASPAIN@steelcase.com	+34 91 212 47 00



Steelcase

DECLARATION OF CONFORMITY

Manufacturer's Name: Steelcase AG
Manufacturer's Address: Brienner Str. 42
80333 Munich
Germany

Product description: Desk with AC sockets with *optional USB receptacles
Model No.: Bivi

Applicable Directives

Harmonized standards

2014/35/EU (Low Voltage directive)

EN 61535:2009+A1:2013

*EN 60950-1:2006+A11:2009+A1:2010+A12:2011+A2:2013

*2014/30/EU (EMC directive),

*EN 55023:2012

*EN 61000-3-2:2014

*EN 61000-3-3:2013

2011/65/EU (RoHS directive)

EN 50581:2012

Additional norms, where applicable.

IEC 60884-1:2002, IEC 60884-2-7:2013

Type DE sockets – DIN 49440-1:2006

Type CH sockets – SEV 1011:2009+A1:2012

Type FR sockets – NF C61-314:2008

Type UK sockets – BS 1363-1:2016, BS 1363-2:2016, BS 5733:2010+A1:2014, BS 6396:2008+A1:2015

Steelcase AG hereby declares under sole responsibility that the product(s) to which this declaration relates, conform to the above listed Directive(s), Standards, and other relevant requirements of the European Parliament and European Council.

Issued Munich

Date:

12/4/2018

Authorized Signature:

Patrick Schwörer

Product Development Director EMEA